

Τεχνικές Πληροφορίες Technical Information	3-6
<hr/>	
Επεξήγηση Συμβόλων Symbol Explanation	7-8
<hr/>	
Ευρετήριο Προφίλ Profile Index	9-14
<hr/>	
Προφίλ 1:1 Profiles 1:1	15-32
<hr/>	
Βασικές Τυπολογίες Basic Typologies	33-36
<hr/>	
Τομές 1:2 Sections 1:2	37-120
<hr/>	
Επάλληλα ανασυρόμενα Parallel lift & slide	37-80
<hr/>	
Χωνευτά ανασυρόμενα Pocket lift & slide	81-102
<hr/>	
Ανασυρόμενα με σταθερά Lift & slide with fixed	103-120
<hr/>	
Κατεργασίες Milling-Tooling Operations	121-134
<hr/>	
Μηχανισμοί Mechanisms	135-140
<hr/>	
Υαλώσεις Glazings	141-142
<hr/>	
Γενικές Κατεργασίες General Milling-Tooling Operations	143-160
<hr/>	
Εξαρτήματα - Ελαστικά Accessories - Gaskets	161-170
<hr/>	
Γενικές Πληροφορίες General Information	171-176
<hr/>	

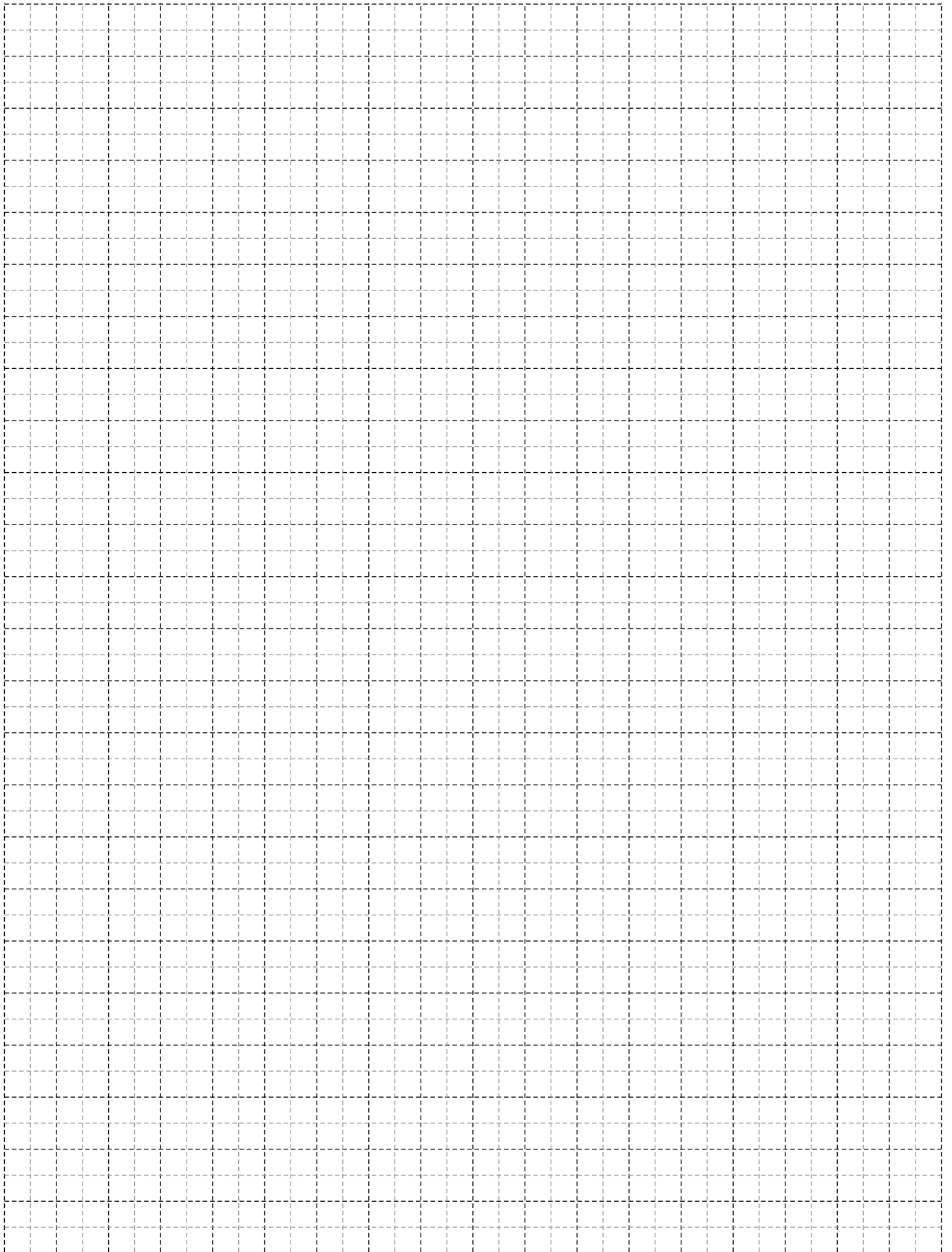

Τεχνικές Πληροφορίες
Technical Information

Βασικά χαρακτηριστικά | Basic characteristics

Σύστημα ανασυρομένων θερμομονωτικών κουφωμάτων με ιδιαίτερο χαρακτηριστικό τη στεγάνωση με ελαστικά EPDM.

Βασικά χαρακτηριστικά:

- Ανασυρόμενο σύστημα με πλάτος φύλλου 70mm.
- Ανύψωση και κύλιση με μηχανισμό βαρέως τύπου έως 400kg.
- Θερμομόνωση $U_i = 2,86 \text{ W/m}^2 \cdot \text{K}$.
- Ράουλα και οδηγοί κύλισης από ανοξείδωτο ασάλι.
- Κλειδαριά πολλαπλών σημείων.

Κατασκευαστικές δυνατότητες της σειράς:

- Δίφυλλο επάλληλο ανασυρόμενο.
- Δίφυλλο επάλληλο ανασυρόμενο (κοπή 90°).

Πιστοποιήσεις:

- Ο σχεδιασμός, η διαδικασία παραγωγής, και ο ποιοτικός έλεγχος όλων των διατομών της Alumil έχουν πιστοποιηθεί με το Ευρωπαϊκό πρότυπο ISO 9001.
- Η διαδικασία της ηλεκτροστατικής βαφής που διεξάγεται στις εγκαταστάσεις της Alumil είναι πιστοποιημένη από QUALICOAT και RAL (GSB).

Thermal-brake product line for lift & slide frames, with EPDM gasket sealing.

Basic characteristics:

- 70mm sash width.
- Lift & slide operation by German heavy duty mechanism up to 400kg.
- Thermal-break $U_i = 2,86 \text{ W/m}^2 \cdot \text{K}$.
- Sliding with steel rollers on stainless steel guide.
- Multi-point lock.

Product Line Construction Options:

- Two sash lift & slide parallel.
- Two or one sash lift & slide parallel (90° cutting)

Certifications:

- The design, the production process, and the quality control of all profiles produced by Alumil are certified with ISO 9001.
- The process of electrostatic powder coating is certified by QUALICOAT and RAL (GSB) in all plants operated by Alumil.

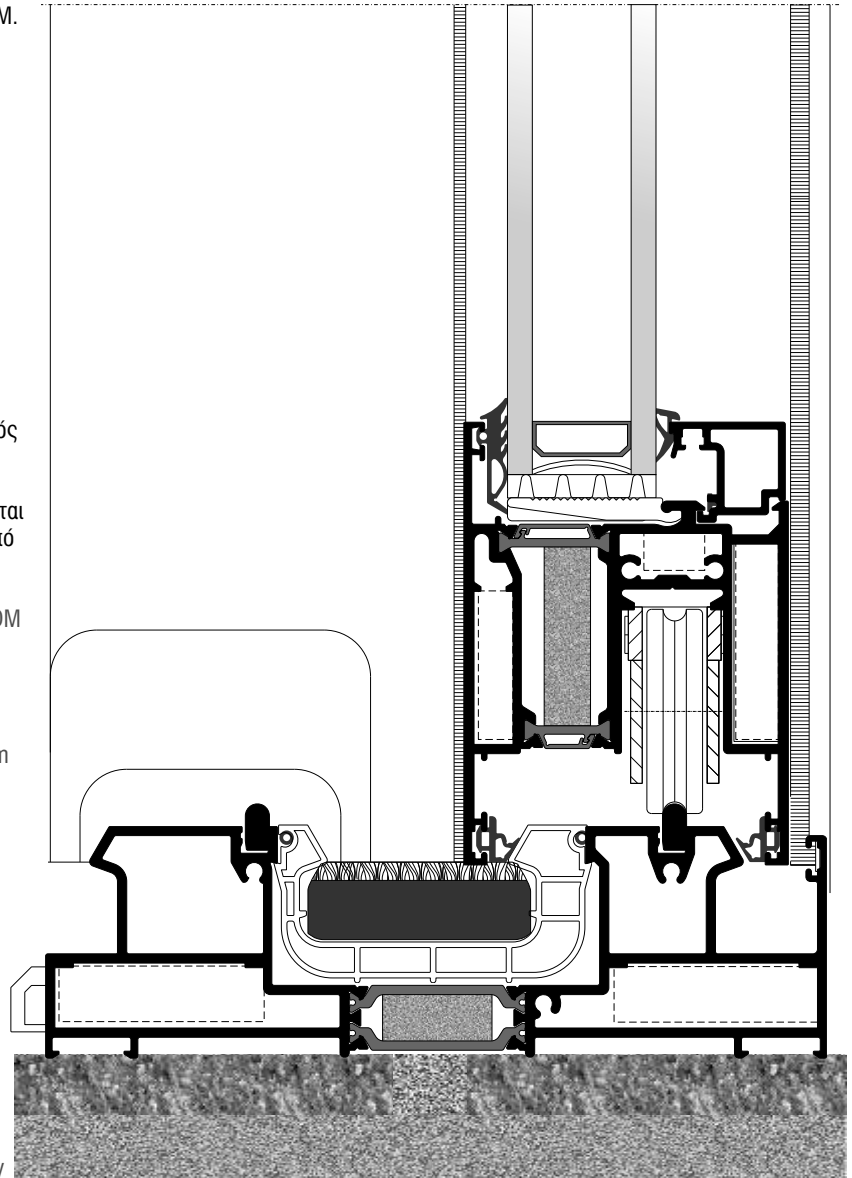

Κράμα αλουμινίου Aluminum alloy	AlMgSi (EN AW 6060)
Σκληρότητα Hardness	12 Webster ή 70 HB minimum 12 Webster or 70 HB minimum
Ελάχιστο πάχος Βαφής (H/B) Minimum Powder Coating Thickness	75μm minimum
Πάχος διατομών (min-max) Profile thickness (min-max)	1,4 - 1,6mm
Είδος θερμοδιακοπής Thermal-brake type	Μηχανική με παρεμβολή ειδικού τύπου πολυαμιδίου PA 6.6, πλάτους 18,5 και 24 mm σε φύλλο και κάσα PA 6.6 Mechanical with PA 6.6 special type polyamide at 18,5 and 24mm in sash and frame PA 6.6
Έλεγχος διαστάσεων διατομών Profile Geometry Control	Σύμφωνα με EN DIN 12020-2 EN DIN 12020-2 Compliant
Διαστάσεις Φύλλου (πλάτος \ Υψος) Sash Depth dimensions (Width \ Height)	70mm \ 84mm, 95,5mm
Είδος κύλισης Slide type	Διπλά ράουλα με επένδυση teflon, πάνω σε ανοξείδωτο οδηγό Double teflon rollers on steel guide
Είδος υαλοπίνακα που μπορεί να δεχθεί Glazing type	Διπλός, έως 34mm Double, up to 34mm
Μέγιστο βάρος υαλοπινάκων Maximum glazing weight	400kg ανά φύλλο 400Kg per sash
Είδος στεγανοποίησης Sealing	Οριζόντια με δύο σειρές από βουρτσάκια μεμβράνης Hi-Fin Κάθετα με δύο σειρές από ελαστικά EPDM Horizontal using two rows of Hi-Fin membrane brushes Vertical using two rows of EPDM gaskets

Σημείωση: Τα επίσημα πιστοποιητικά δοκιμής μπορούν να σταλούν κατόπιν αιτήσεως.
Note: Official test certificates may be sent upon request.

Θερμομόνωση | Thermal insulation

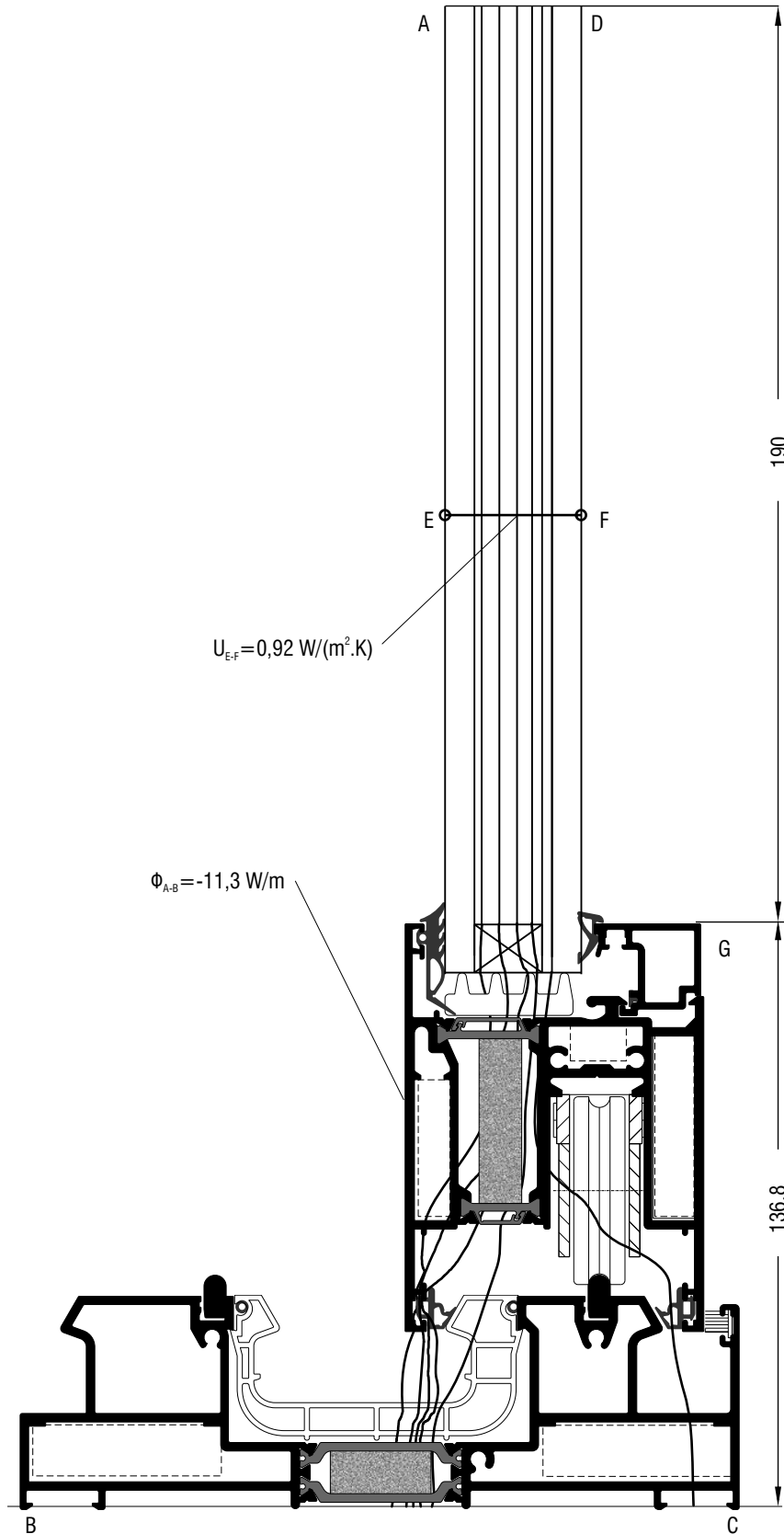





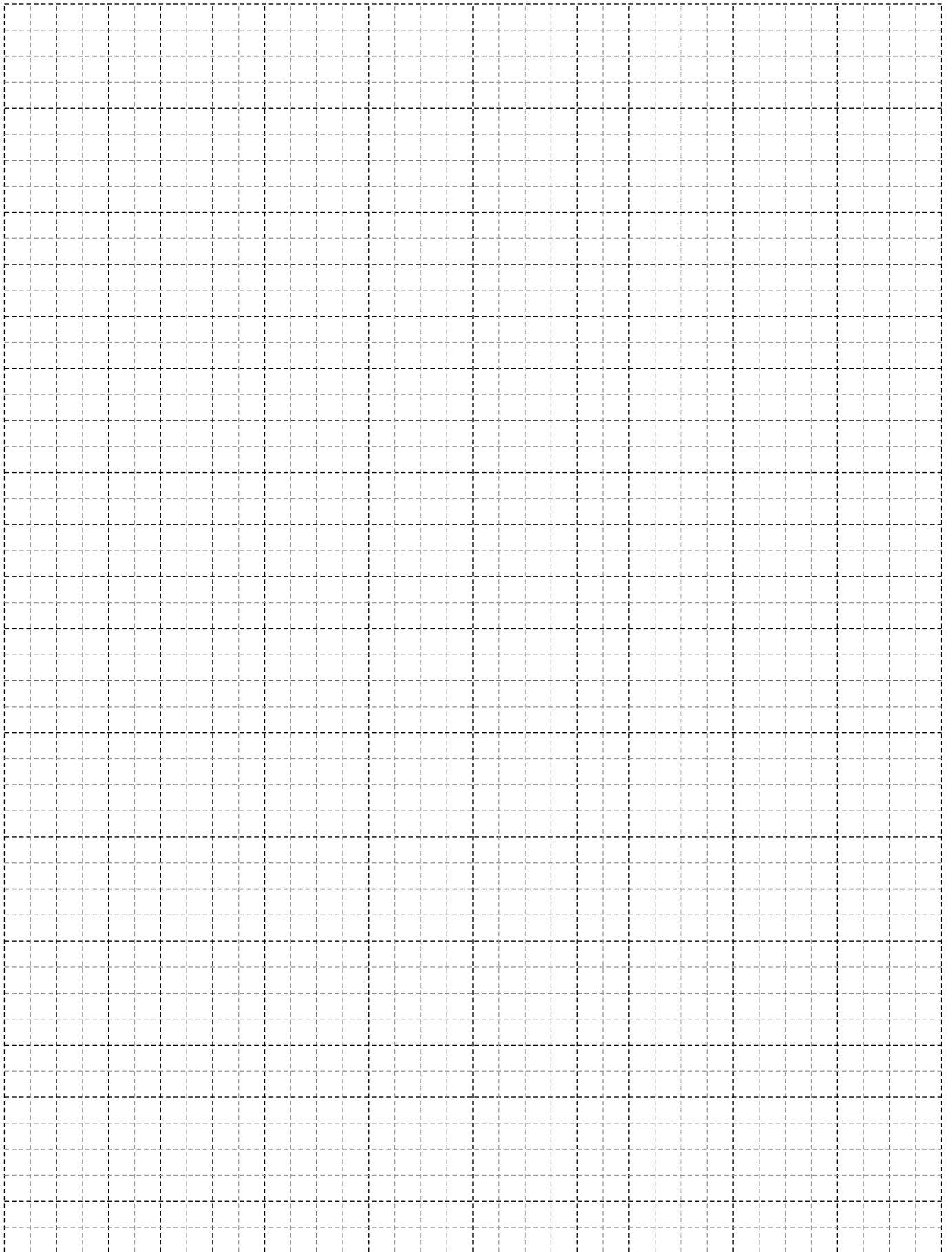





















Τιμές σύμφωνα με EN ISO 10077-2
 Values in accordance with EN ISO 10077-2

$$U_{IG} = \frac{\frac{\Phi}{\Delta T} - U_p \cdot b_p}{b_i} = \frac{\frac{-11,323}{-20,000} - 1,922 \cdot 0,190}{0,137} = 2,86 \text{ W/(m}^2 \cdot \text{K)}$$



























Επεξήγηση Συμβόλων Symbol Explanation













-  = Γωνία επιπεδότητας
-  = Γωνία σύνδεσης πρεσαριστή
-  = Γωνία σύνδεσης καρφωτή
-  = Γωνία σύνδεσης κουμπωτή χυτή
-  = Γωνία σύνδεσης κουμπωτή αλουμινίου
-  = Γωνία σύνδεσης βιδωτή
-  = Γωνία σύνδεσης με υποδοχή για βίδα
-  = Γωνία σύνδεσης ανοξείδωτη μηχανική
-  = Γωνία για πηγάκι
-  = Γωνία σύνδεσης ρυθμιζόμενη
-  = Σύνδεσμος ταυ χυτός
-  = Σύνδεσμος ταυ αλουμινίου
-  = Σύνδεσμος τραβέρσας

-  = Γέφυρα τακαρίσματος
-  = Ρυθμιζόμενος σύνδεσμος τραβέρσας
-  = Πλάκα ενίσχυσης για γωνίες
-  = Πλάκα ενίσχυσης σύνδεσης "T"
-  = Ειδικό
-  = Προφίλ ενίσχυσης
-  = Τάπα
-  = Kooltherm
-  = Πριόνι
-  = Κονδύλι
-  = Ματσόλα από καουτσούκ
-  = Οδηγός διάτρησης
-  = Πρεσάκι

-  = Μονωτικό υλικό
-  = Στιγμαία κόλλα
-  = Μονωτική ταινία
-  = Μέγιστο πλάτος
-  = Μέγιστο ύψος
-  = Εξωτερική περίμετρος
-  = Κύρια περίμετρος
-  = Ροπή αδρανείας x-x
-  = Ροπή αδρανείας y-y
-  = Βάρος
-  = Προφίλ
-  = Αριθμός σελίδας
- * = Δεν υπάρχει απόθεμα





-  = Alignment corner
-  = Crimp cleat
-  = Nail cleat
-  = Cast spring cleat
-  = Aluminium spring cleat
-  = Screw spring cleat
-  = Crimp cleat pre-tapped
-  = Inox mechanical cleat
-  = Glazing holder corner
-  = Corner cleat, adjustable
-  = Cast transom-mullion cleat
-  = Aluminium transom-mullion cleat
-  = Transom-mullion cleat





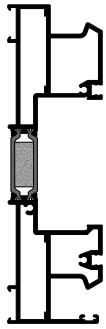
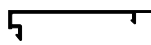
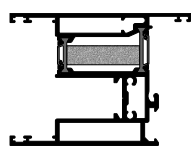

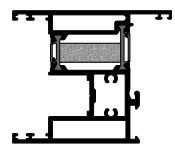

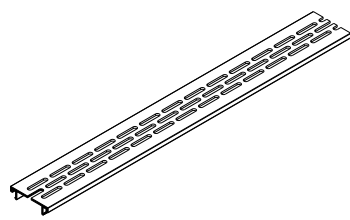
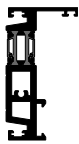



-  = Setting block
-  = Adjustable transom-mullion cleat
-  = Reinforcement plate for corners
-  = Reinforcement plate for joints
-  = Special
-  = Reinforcement profile
-  = End cap
-  = Kooltherm
-  = Saw
-  = Milling bit
-  = Rubber mallet
-  = Drill jig
-  = Punch press

-  = Sealant
-  = Instant glue
-  = Sealing tape
-  = Width
-  = Height
-  = External perimeter
-  = Primary perimeter
-  = Moment of inertia x-x
-  = Moment of inertia y-y
-  = Weight
-  = Profile
-  = Page number
- * = Not a stock item

**Ευρετήριο Προφίλ
Profile Index**

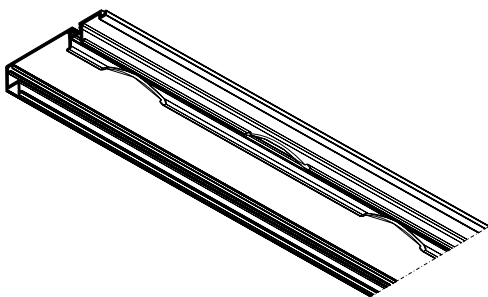
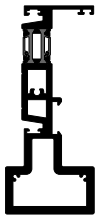
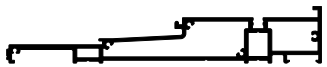

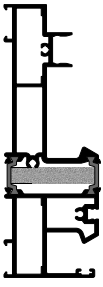















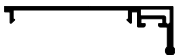
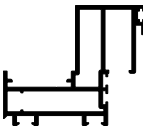

		mm	mm	mm	mm	cm ⁴	cm ⁴	gr/m	#
	S70702	50	168,5	678	306	383,04	34,32	3552	16
	S70704	77,5	16	220	88	0,21	10,20	459	27
	S70706	95,5	70	654	189	68,81	54,90	2882	22
	S70708	21,6	25	121	42	0,77	0,76	377	32
	S70710	84	70	582	166	62,06	37,30	2639	23
	S70712	29,6	7	91	30	0,02	0,56	154	28
	S70712G	29,6	7	91	30	0,02	0,56	154	
	S70714	38	70	404	57	33,78	3,70	1734	23

									
	mm	mm	mm	mm	mm	cm ⁴	cm ⁴	gr/m	
	S70716	29,6	14,1	297	105	1,01	19,41	822	30
	S70722	47	110,1	535	200	163,12	18,53	3341	24
	S70720	166,5	30	470	128	5,07	196,88	2235	20
	S70724	50	79	379	270	48,73	24,36	2313	16
	S70726	50	144,5	568	347	215,38	29,35	3257	17
	S70728	50	183,5	707	397	437,51	32,38	3893	17

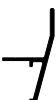

		mm	mm	mm	mm	cm ⁴	cm ⁴	gr/m	#
	S70730	79	28,5	252	149	3,95	33,17	1360	20
	S70731	134,5	28,5	393	120	4,86	113,39	1984	20
	S70732	173,5	28,5	532	120	5,79	242,01	2564	21
	S70734	46,5	86	528	106	63,83	14,42	2394	24
	S70736	43,5	24	204	70	0,78	3,57	574	31
	S70737	85	40	527	200	15,78	34,53	1535	25
	S70738	55	39,5	328	140	9,98	8,64	1045	26

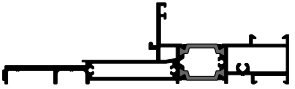
										
		mm	mm	mm	mm	cm ⁴	cm ⁴	gr/m		
	S70739	39,6	27,25	177	0	0,59	1,52	480	25	
	S70740	46,9	29	235	95	1,39	3,68	471	27	
	S70741	89	26	272	0	1,43	26,78	852	27	
	S70742	74,7	63,5	457	125	28,79	31,61	1880	29	
	S70743	37,2	12	127	46	0,08	1,56	281	29	
	S70744	24,9	22	150	25	0,66	1,01	387	26	
	S70745	13,8	13,4	92	0	0,07	0,12	158	29	
	S70748	10	14	56	20	0,05	0,05	92	28	
	S70751	34,8	17,8	124	0	0,78	1,85	448	25	
	S70752	15,5	8,8	62	16	0,02	0,10	93	26	
	S70753	27,2	50	155	56	2,24	0,57	388	28	
	S70754	31,3	77,3	236	87	9,16	1,43	511	32	
	S70756	151,45	42,9	501	53	6,09	133,79	2089	22	



		mm	mm	mm	mm	cm ⁴	cm ⁴	gr/m	#
	S70758	77,3	31,3	301	104	2,41	17,10	873	32
	S70760	27,2	50	547	220	297,18	24,17	3217	18
	S70761	64,5	24	264	91	0,90	11,81	727	31
	S70762	28,5	250,1	688	197	8,40	666,51	3670	21
	S70764	50	139,7	560	186	177,45	23,70	2670	19
	S70766	50	140	573	120	206,27	28,30	2779	19
	S70767	36,8	16,8	113	0	0,58	1,63	517	32

Προφίλ 1:1
Profiles 1:1

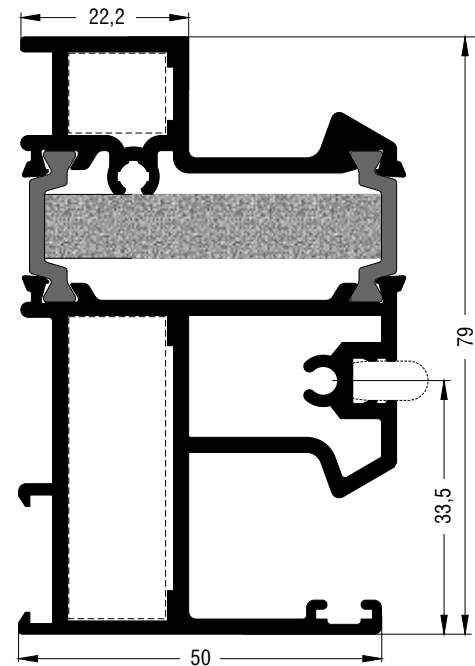
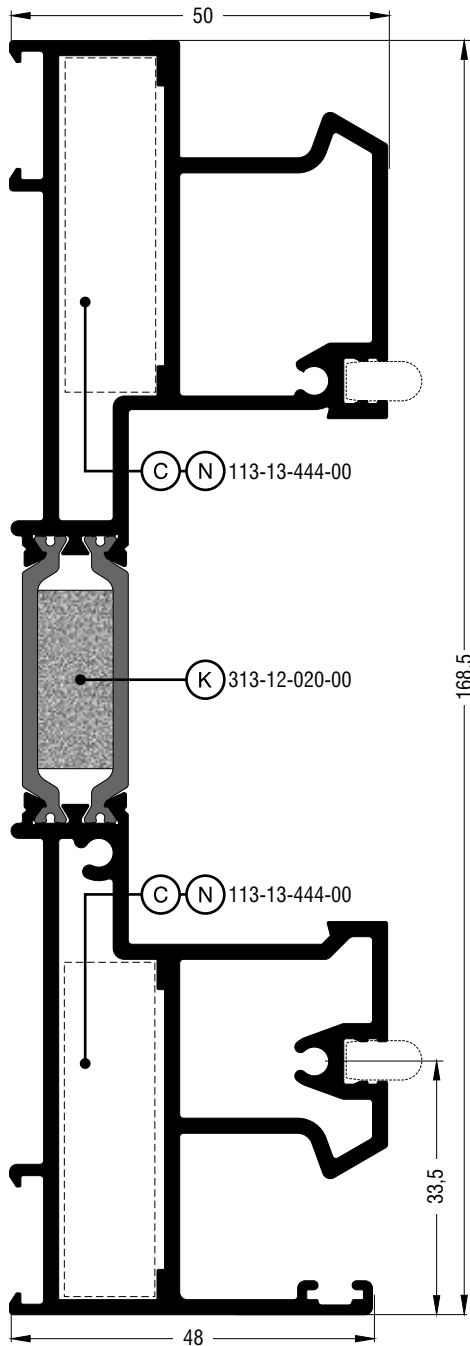

S70702	
Διπλός οδηγός Double frame guide	
Εξωτερική περίμετρος External perimeter	678 mm
Κύρια περίμετρος Primary perimeter	306 mm
Ροπή αδρανείας x-x Moment of inertia x-x	383,04 cm ⁴
Ροπή αδρανείας y-y Moment of inertia y-y	34,32 cm ⁴
Βάρος Weight	3552 gr/m
Γωνία σύνδεσης πρεσαριστή καρφωτή Crimp nail cleat	113-13-444-00 έξω-μέσα outer-inner
Kooltherm	313-12-020-00

S70724	
Μονός οδηγός Single frame guide	
Εξωτερική περίμετρος External perimeter	379 mm
Κύρια περίμετρος Primary perimeter	270 mm
Ροπή αδρανείας x-x Moment of inertia x-x	48,73 cm ⁴
Ροπή αδρανείας y-y Moment of inertia y-y	24,36 cm ⁴
Βάρος Weight	2313 gr/m
Γωνία σύνδεσης πρεσαριστή καρφωτή Crimp nail cleat	έξω outer μέσα inner

To Kooltherm διατίθεται ξεχωριστά | Kooltherm is available separately

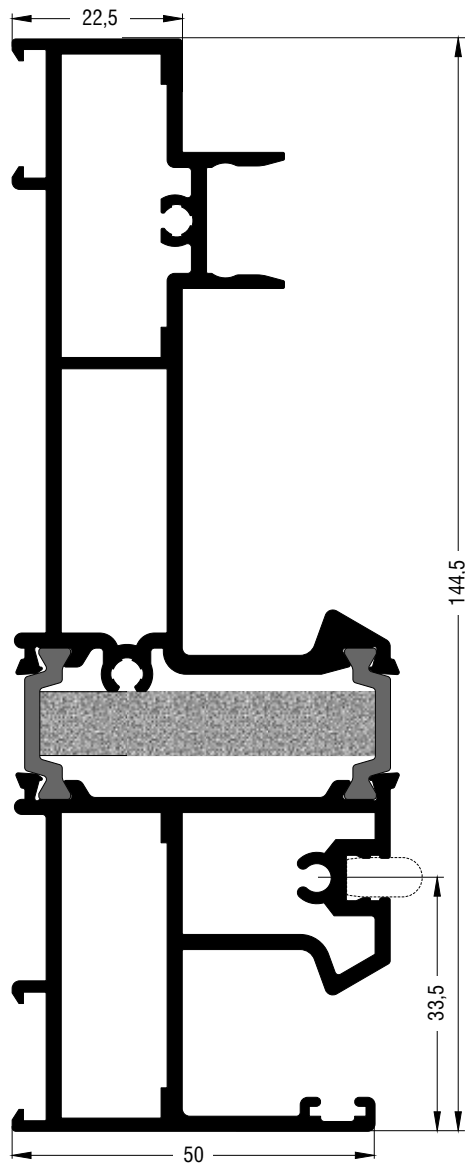

S70726	
Διπλός οδηγός Double frame guide	
Εξωτερική περίμετρος External perimeter	568 mm
Κύρια περίμετρος Primary perimeter	347 mm
Ροπή αδρανείας x-x Moment of inertia x-x	215,38 cm ⁴
Ροπή αδρανείας y-y Moment of inertia y-y	29,35 cm ⁴
Βάρος Weight	3257 gr/m
Γωνία σύνδεσης πρεσαριστή καρφωτή Crimp nail cleat	έξω outer μέσα inner

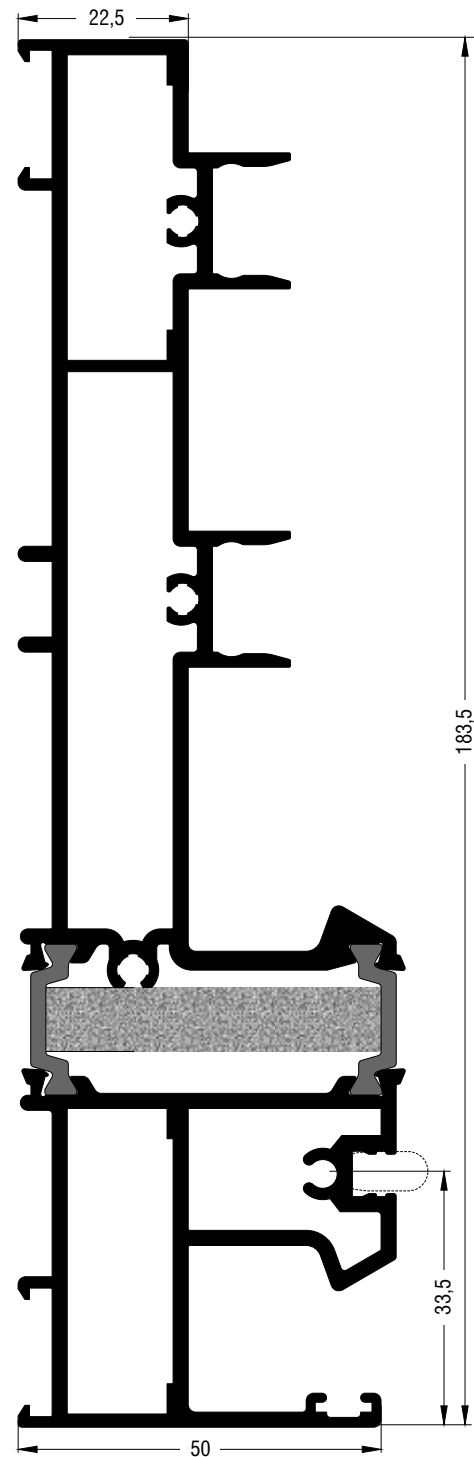

S70728	
Τριπλός οδηγός Triple frame guide	
Εξωτερική περίμετρος External perimeter	707 mm
Κύρια περίμετρος Primary perimeter	397 mm
Ροπή αδρανείας x-x Moment of inertia x-x	437,51 cm ⁴
Ροπή αδρανείας y-y Moment of inertia y-y	32,38 cm ⁴
Βάρος Weight	3893 gr/m
Γωνία σύνδεσης πρεσαριστή καρφωτή Crimp nail cleat	έξω outer μέσα inner

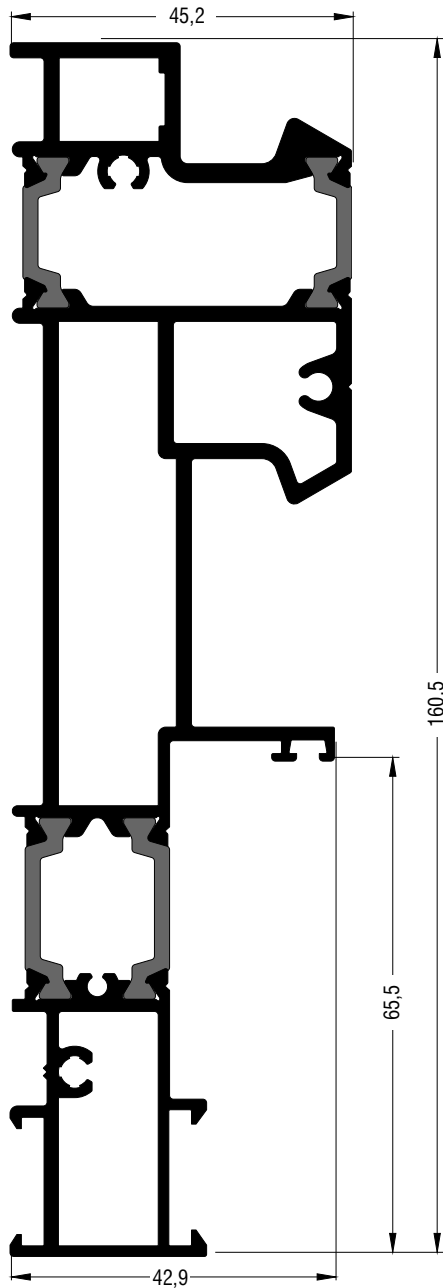

S70760	
Διπλός οδηγός Double frame guide	
Εξωτερική περίμετρος External perimeter	547 mm
Κύρια περίμετρος Primary perimeter	220 mm
Ροπή αδρανείας x-x Moment of inertia x-x	297,18 cm ⁴
Ροπή αδρανείας y-y Moment of inertia y-y	24,17 cm ⁴
Βάρος Weight	3217 gr/m

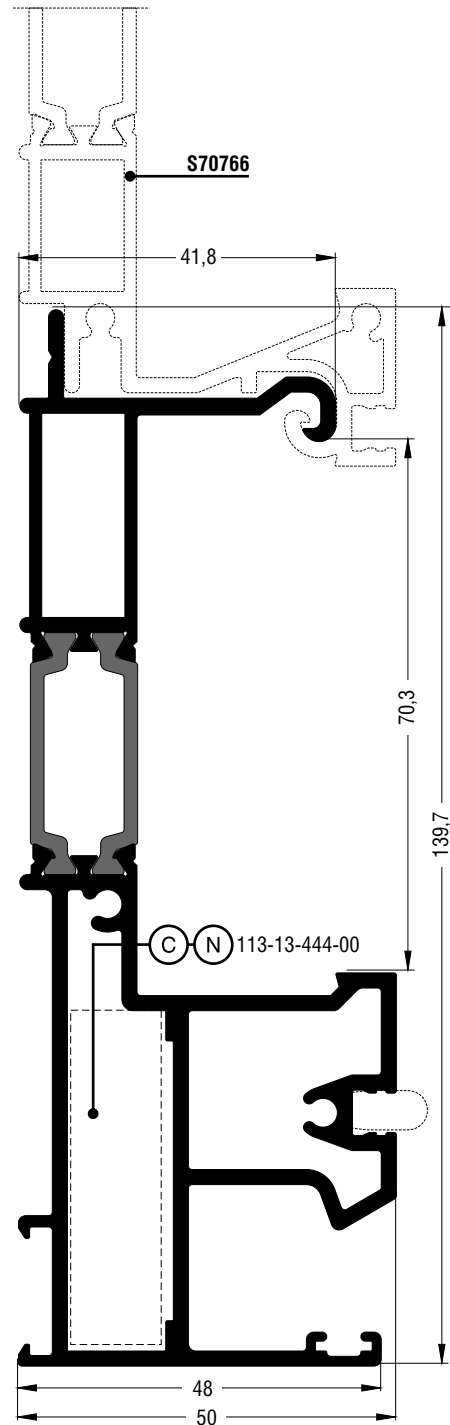
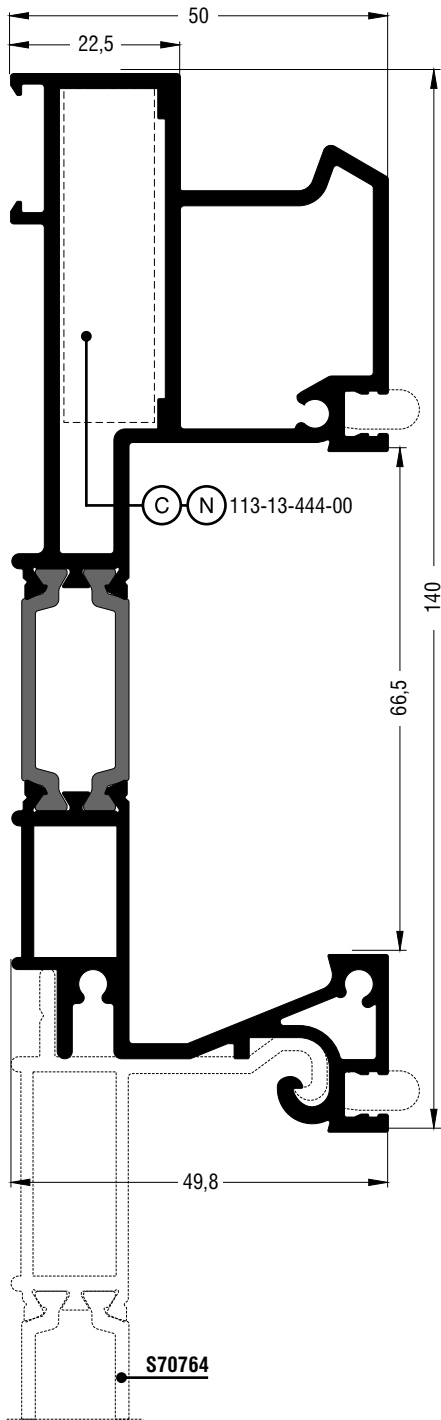

S70766	
Τριπλός οδηγός Triple frame guide	
Εξωτερική περίμετρος External perimeter	573 mm
Κύρια περίμετρος Primary perimeter	120 mm
Ροπή αδρανείας x-x Moment of inertia x-x	206,27 cm ⁴
Ροπή αδρανείας y-y Moment of inertia y-y	28,30 cm ⁴
Βάρος Weight	2779 gr/m
Γωνία σύνδεσης πρεσαριστή καρφωτή Crimp nail cleat	113-13-444-00 έξω outer

S70764	
Τριπλός οδηγός Triple frame guide	
Εξωτερική περίμετρος External perimeter	560 mm
Κύρια περίμετρος Primary perimeter	186 mm
Ροπή αδρανείας x-x Moment of inertia x-x	177,45 cm ⁴
Ροπή αδρανείας y-y Moment of inertia y-y	23,70 cm ⁴
Βάρος Weight	2670 gr/m
Γωνία σύνδεσης πρεσαριστή καρφωτή Crimp nail cleat	113-13-444-00 μέσα inner

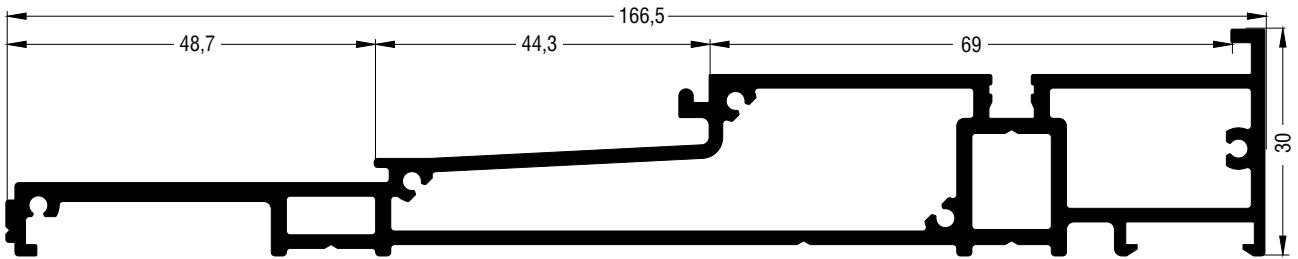

S70720	
Χαμηλός οδηγός Short frame guide	
Εξωτερική περίμετρος External perimeter	470 mm
Κύρια περίμετρος Primary perimeter	128 mm
Ροπή αδρανείας x-x Moment of inertia x-x	5,07 cm ⁴
Ροπή αδρανείας y-y Moment of inertia y-y	196,88 cm ⁴
Βάρος Weight	2235 gr/m

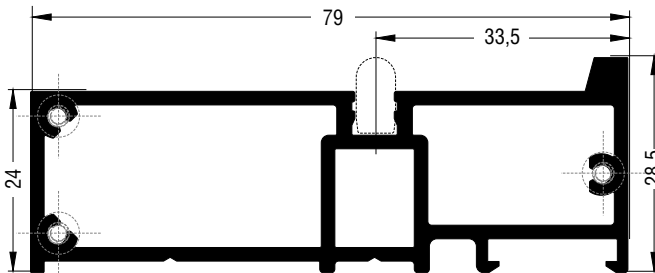

S70730	
Χαμηλός οδηγός Short frame guide	
Εξωτερική περίμετρος External perimeter	252 mm
Κύρια περίμετρος Primary perimeter	149 mm
Ροπή αδρανείας x-x Moment of inertia x-x	3,95 cm ⁴
Ροπή αδρανείας y-y Moment of inertia y-y	33,17 cm ⁴
Βάρος Weight	1360 gr/m

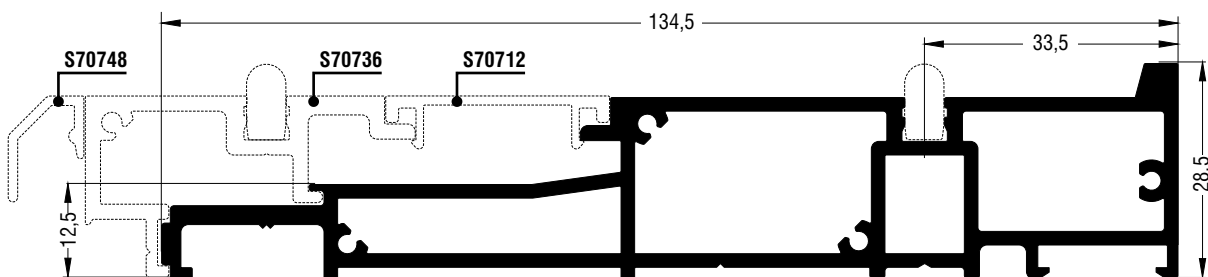

S70731	
Χαμηλός οδηγός Short frame guide	
Εξωτερική περίμετρος External perimeter	393 mm
Κύρια περίμετρος Primary perimeter	120 mm
Ροπή αδρανείας x-x Moment of inertia x-x	4,86 cm ⁴
Ροπή αδρανείας y-y Moment of inertia y-y	113,39 cm ⁴
Βάρος Weight	1984 gr/m

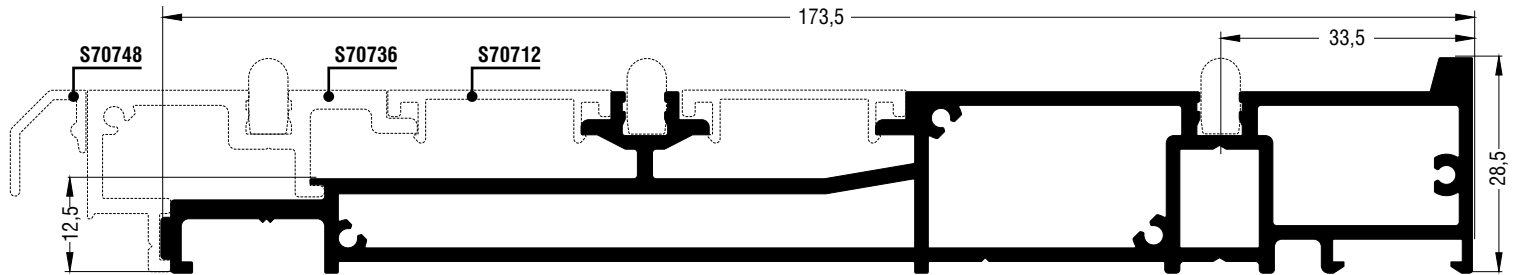

S70732	
Χαμηλός οδηγός Short frame guide	
Εξωτερική περίμετρος External perimeter	532 mm
Κύρια περίμετρος Primary perimeter	120 mm
Ροπή αδρανείας x-x Moment of inertia x-x	5,79 cm ⁴
Ροπή αδρανείας y-y Moment of inertia y-y	242,01 cm ⁴
Βάρος Weight	2564 gr/m

Προφίλ 1:2 | Profile 1:2

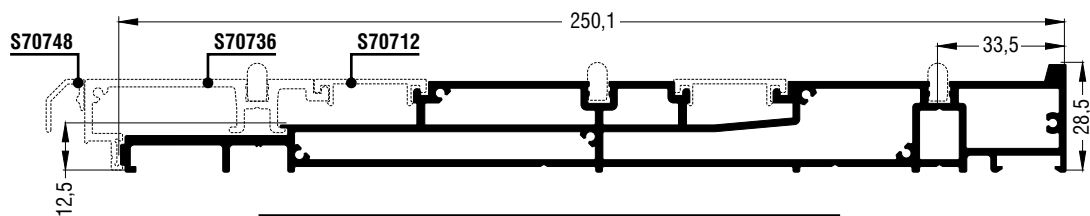

S70762	
Χαμηλός οδηγός Short frame guide	
Εξωτερική περίμετρος External perimeter	688 mm
Κύρια περίμετρος Primary perimeter	197 mm
Ροπή αδρανείας x-x Moment of inertia x-x	8,40 cm ⁴
Ροπή αδρανείας y-y Moment of inertia y-y	666,51 cm ⁴
Βάρος Weight	3670 gr/m

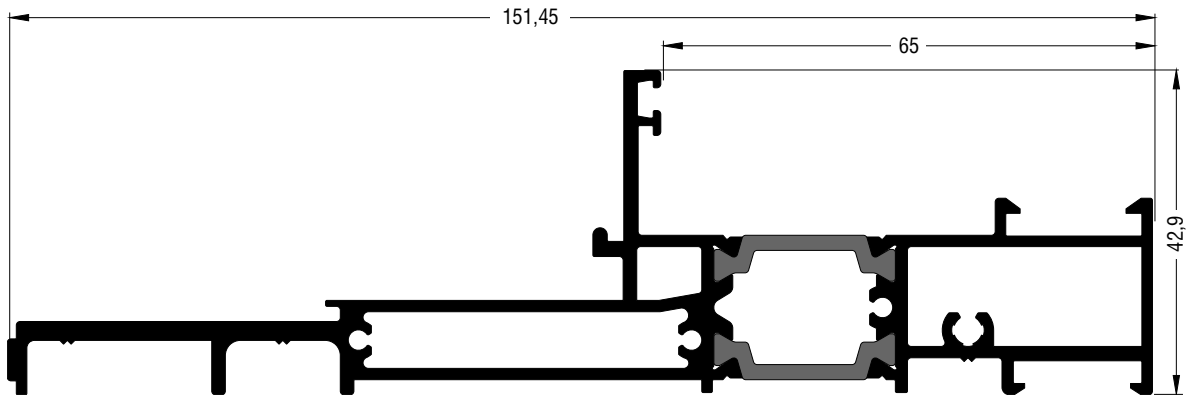

S70756	
Χαμηλός οδηγός Short frame guide	
Εξωτερική περίμετρος External perimeter	501 mm
Κύρια περίμετρος Primary perimeter	53 mm
Ροπή αδρανείας x-x Moment of inertia x-x	6,09 cm ⁴
Ροπή αδρανείας y-y Moment of inertia y-y	133,79 cm ⁴
Βάρος Weight	2089 gr/m

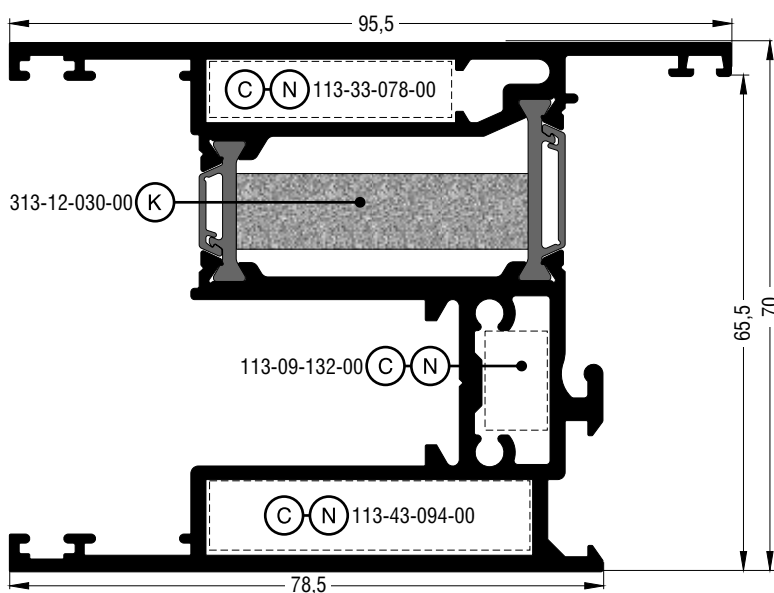

S70706	
Φύλλο Sash	
Εξωτερική περίμετρος External perimeter	654 mm
Κύρια περίμετρος Primary perimeter	189 mm
Ροπή αδρανείας x-x Moment of inertia x-x	68,81 cm ⁴
Ροπή αδρανείας y-y Moment of inertia y-y	54,90 cm ⁴
Βάρος Weight	2882 gr/m
Γωνία σύνδεσης πρεσαριστή καρφωτή Crimp nail cleat	113-33-078-00 εξω outer 113-09-132-00 ενδιάμεσα between 113-43-094-00 μέσα inner
Kooltherm	313-12-030-00
Το Kooltherm διατίθεται ξεχωριστά Kooltherm is available separately	

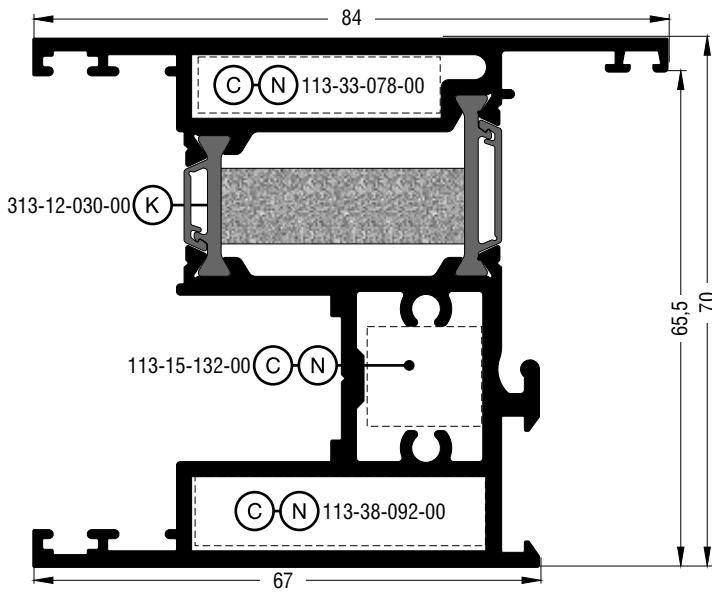

S70710	
Φύλλο Sash	
Εξωτερική περίμετρος External perimeter	582 mm
Κύρια περίμετρος Primary perimeter	166 mm
Ροπή αδρανείας x-x Moment of inertia x-x	62,06 cm ⁴
Ροπή αδρανείας y-y Moment of inertia y-y	37,30 cm ⁴
Βάρος Weight	2639 gr/m
Γωνία σύνδεσης πρεσαριστή καρφωτή Crimp nail cleat	113-33-078-00 έξω outer 113-15-132-00 ενδιάμεσα between 113-38-092-00 μέσα inner
Kooltherm	313-12-030-00
Το Kooltherm διατίθεται ξεχωριστά Kooltherm is available separately	

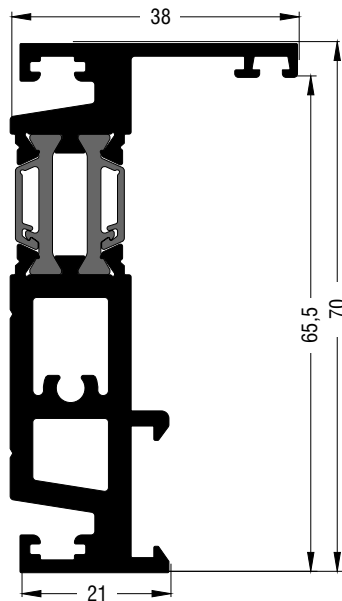

S70714	
Φύλλο γάντζου Weathering profile sash	
Εξωτερική περίμετρος External perimeter	404 mm
Κύρια περίμετρος Primary perimeter	57 mm
Ροπή αδρανείας x-x Moment of inertia x-x	33,78 cm ⁴
Ροπή αδρανείας y-y Moment of inertia y-y	3,70 cm ⁴
Βάρος Weight	1734 gr/m

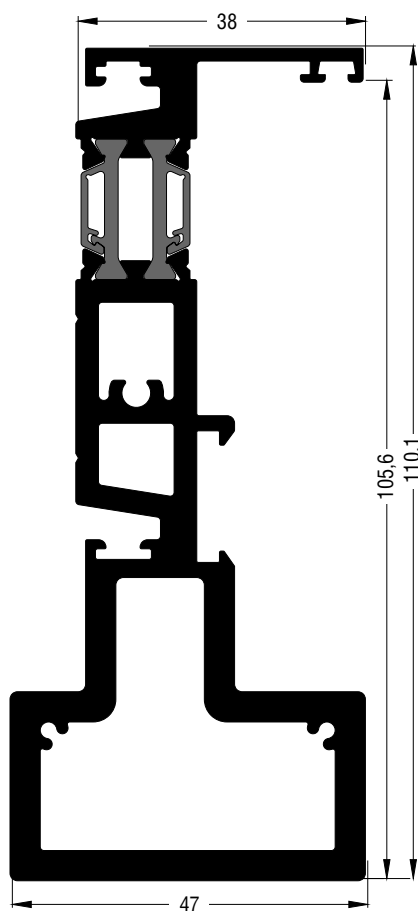

S70722	
Φύλλο γάντζου Weathering profile sash	
Εξωτερική περίμετρος External perimeter	435 mm
Κύρια περίμετρος Primary perimeter	200 mm
Ροπή αδρανείας x-x Moment of inertia x-x	163,12 cm ⁴
Ροπή αδρανείας y-y Moment of inertia y-y	18,53 cm ⁴
Βάρος Weight	3341 gr/m

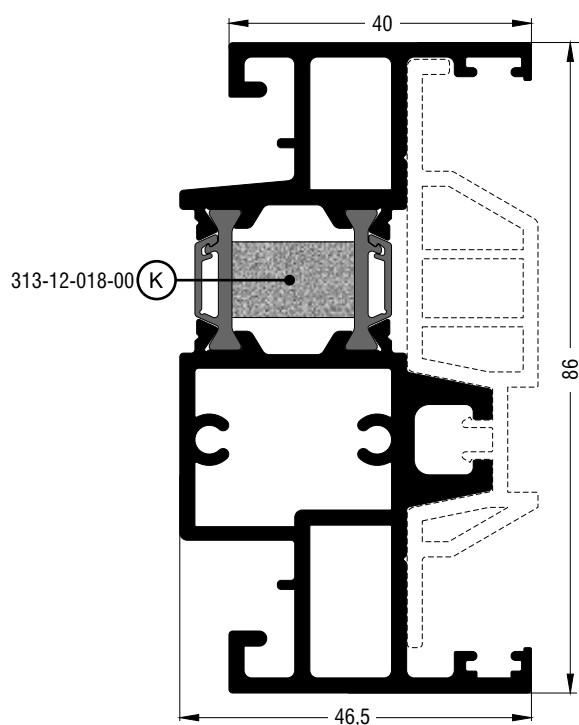

S70734	
Μπινί ίσιο Flat sash inversion profile	
Εξωτερική περίμετρος External perimeter	528 mm
Κύρια περίμετρος Primary perimeter	106 mm
Ροπή αδρανείας x-x Moment of inertia x-x	63,83 cm ⁴
Ροπή αδρανείας y-y Moment of inertia y-y	14,42 cm ⁴
Βάρος Weight	2394 gr/m
Kooltherm	313-12-018-00
Το Kooltherm διατίθεται ξεχωριστά Kooltherm is available separately	

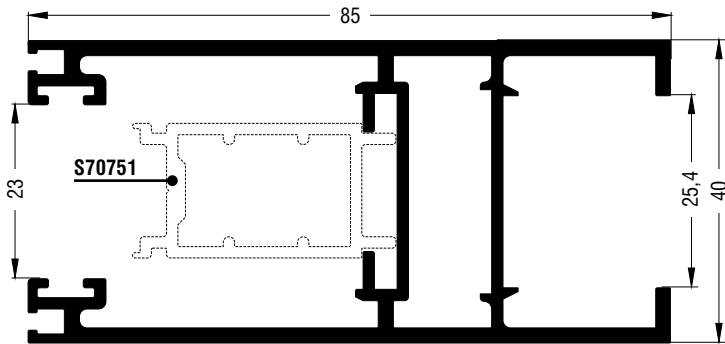

S70737	
Φύλλο παντζουριού Shutter sash	
Εξωτερική περίμετρος External perimeter	527 mm
Κύρια περίμετρος Primary perimeter	200 mm
Ροπή αδρανείας x-x Moment of inertia x-x	15,78 cm ⁴
Ροπή αδρανείας y-y Moment of inertia y-y	34,53 cm ⁴
Βάρος Weight	1535 gr/m

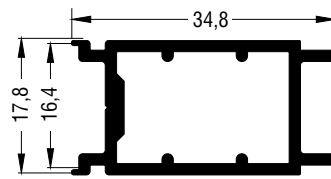

S70751	
Πρόσθετο Beauty profile	
Εξωτερική περίμετρος External perimeter	124 mm
Κύρια περίμετρος Primary perimeter	0 mm
Ροπή αδρανείας x-x Moment of inertia x-x	0,78 cm ⁴
Ροπή αδρανείας y-y Moment of inertia y-y	1,85 cm ⁴
Βάρος Weight	448 gr/m

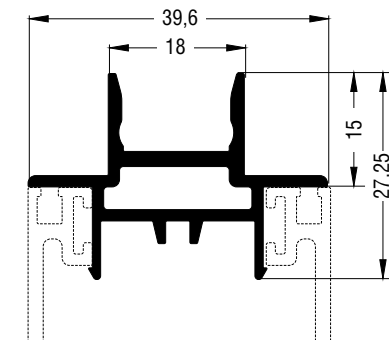

S70739	
Πρόσθετο Beauty profile	
Εξωτερική περίμετρος External perimeter	177 mm
Κύρια περίμετρος Primary perimeter	0 mm
Ροπή αδρανείας x-x Moment of inertia x-x	0,59 cm ⁴
Ροπή αδρανείας y-y Moment of inertia y-y	1,52 cm ⁴
Βάρος Weight	480 gr/m

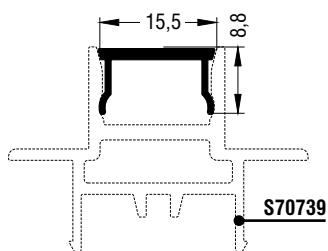

S70752	
Καπάκι Beauty cap	
Εξωτερική περίμετρος External perimeter	62 mm
Κύρια περίμετρος Primary perimeter	16 mm
Ροπή αδρανείας x-x Moment of inertia x-x	0,02 cm ⁴
Ροπή αδρανείας y-y Moment of inertia y-y	0,10 cm ⁴
Βάρος Weight	93 gr/m

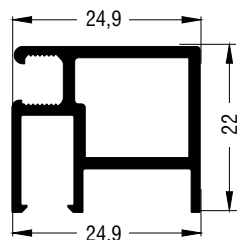

S70744	
Φύλλο σήτας Fly-screen sash	
Εξωτερική περίμετρος External perimeter	150 mm
Κύρια περίμετρος Primary perimeter	25 mm
Ροπή αδρανείας x-x Moment of inertia x-x	0,66 cm ⁴
Ροπή αδρανείας y-y Moment of inertia y-y	1,01 cm ⁴
Βάρος Weight	387 gr/m

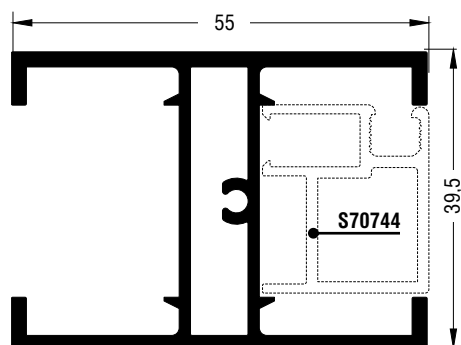

S70738	
Ταυ σήτας Fly-screen transom-mullion	
Εξωτερική περίμετρος External perimeter	328 mm
Κύρια περίμετρος Primary perimeter	140 mm
Ροπή αδρανείας x-x Moment of inertia x-x	9,98 cm ⁴
Ροπή αδρανείας y-y Moment of inertia y-y	8,64 cm ⁴
Βάρος Weight	1045 gr/m

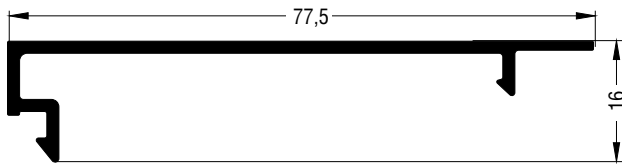

S70704	
Άγκιστρο Weathering profile	
Εξωτερική περίμετρος External perimeter	208 mm
Κύρια περίμετρος Primary perimeter	88 mm
Ροπή αδρανείας x-x Moment of inertia x-x	0,22 cm ⁴
Ροπή αδρανείας y-y Moment of inertia y-y	9,91 cm ⁴
Βάρος Weight	439 gr/m

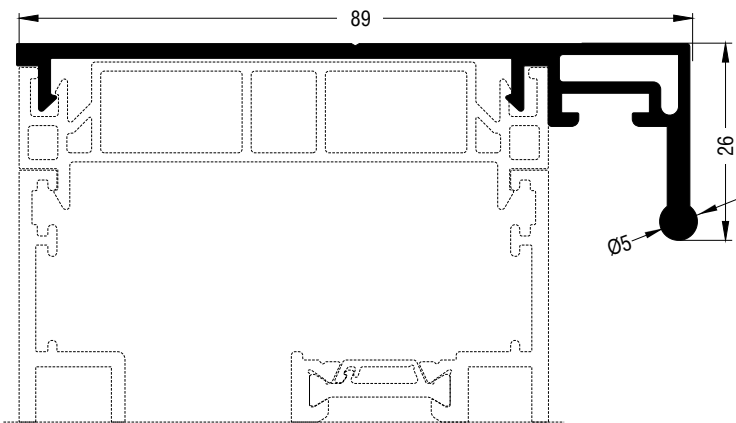

S70741	
Άγκιστρο Weathering profile	
Εξωτερική περίμετρος External perimeter	272 mm
Κύρια περίμετρος Primary perimeter	0 mm
Ροπή αδρανείας x-x Moment of inertia x-x	1,43 cm ⁴
Ροπή αδρανείας y-y Moment of inertia y-y	26,78 cm ⁴
Βάρος Weight	852 gr/m

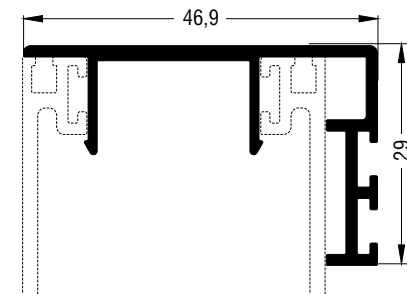

S70740	
Άγκιστρο Weathering profile	
Εξωτερική περίμετρος External perimeter	235 mm
Κύρια περίμετρος Primary perimeter	95 mm
Ροπή αδρανείας x-x Moment of inertia x-x	1,39 cm ⁴
Ροπή αδρανείας y-y Moment of inertia y-y	3,68 cm ⁴
Βάρος Weight	471 gr/m

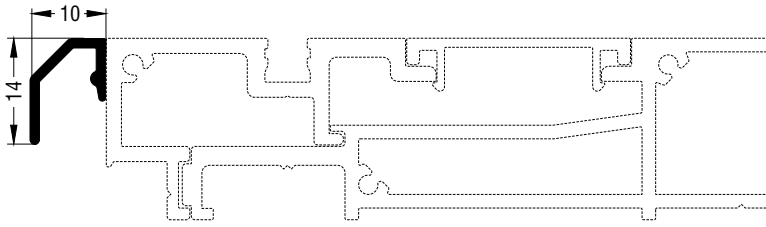

S70748	
Νεροσταλάκτης Waterproofing profile	
Εξωτερική περίμετρος External perimeter	56 mm
Κύρια περίμετρος Primary perimeter	20 mm
Ροπή αδρανείας x-x Moment of inertia x-x	0,05 cm ⁴
Ροπή αδρανείας y-y Moment of inertia y-y	0,05 cm ⁴
Βάρος Weight	92 gr/m

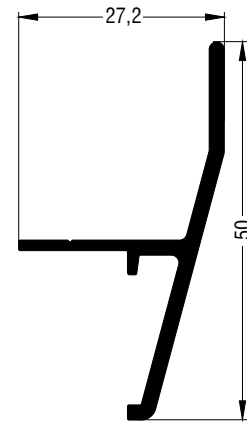

S70753	
Νεροσταλάκτης Waterproofing profile	
Εξωτερική περίμετρος External perimeter	155 mm
Κύρια περίμετρος Primary perimeter	56 mm
Ροπή αδρανείας x-x Moment of inertia x-x	2,24 cm ⁴
Ροπή αδρανείας y-y Moment of inertia y-y	0,57 cm ⁴
Βάρος Weight	388 gr/m

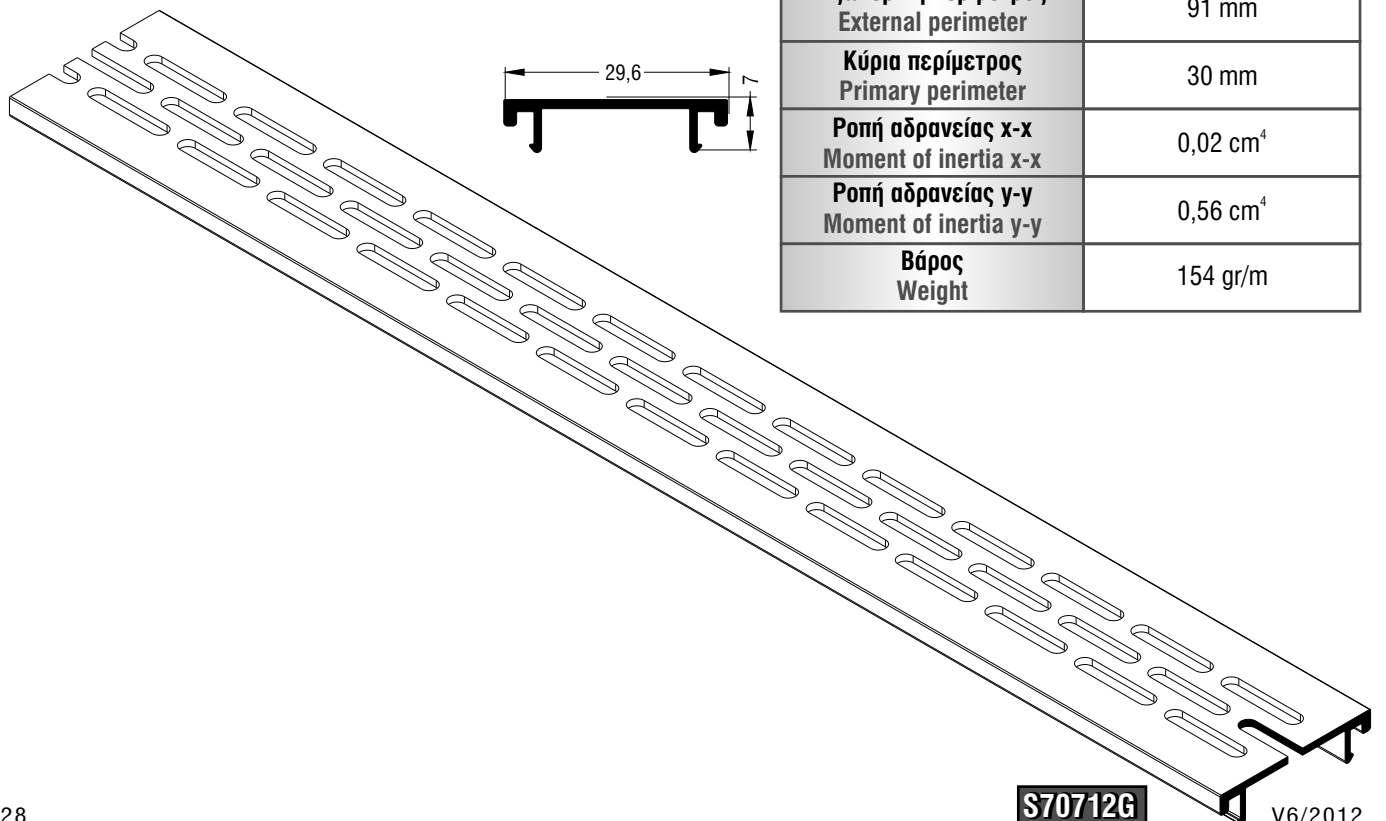

S70712	
Καπάκι Beauty cap	
Εξωτερική περίμετρος External perimeter	91 mm
Κύρια περίμετρος Primary perimeter	30 mm
Ροπή αδρανείας x-x Moment of inertia x-x	0,02 cm ⁴
Ροπή αδρανείας y-y Moment of inertia y-y	0,56 cm ⁴
Βάρος Weight	154 gr/m

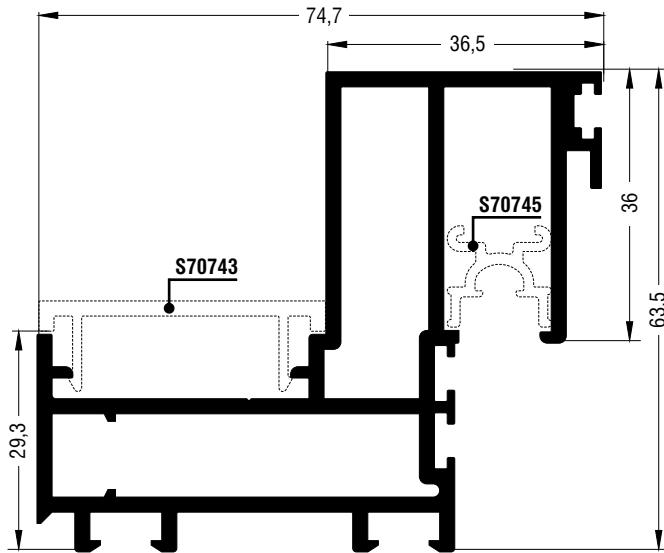

S70742	
Αρμοκάλυπτρο Trimming profile	
Εξωτερική περίμετρος External perimeter	457 mm
Κύρια περίμετρος Primary perimeter	125 mm
Ροπή αδρανείας x-x Moment of inertia x-x	28,79 cm ⁴
Ροπή αδρανείας y-y Moment of inertia y-y	31,61 cm ⁴
Βάρος Weight	1880 gr/m

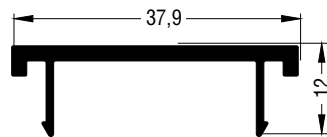

S70743	
Καπάκι αρμοκάλυπτρου Trimming profile beauty cap	
Εξωτερική περίμετρος External perimeter	127 mm
Κύρια περίμετρος Primary perimeter	46 mm
Ροπή αδρανείας x-x Moment of inertia x-x	0,08 cm ⁴
Ροπή αδρανείας y-y Moment of inertia y-y	1,56 cm ⁴
Βάρος Weight	281 gr/m

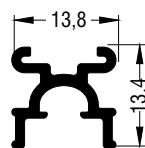

S70745	
Πρόσθετο Beauty profile	
Εξωτερική περίμετρος External perimeter	92 mm
Κύρια περίμετρος Primary perimeter	0 mm
Ροπή αδρανείας x-x Moment of inertia x-x	0,07 cm ⁴
Ροπή αδρανείας y-y Moment of inertia y-y	0,12 cm ⁴
Βάρος Weight	158 gr/m

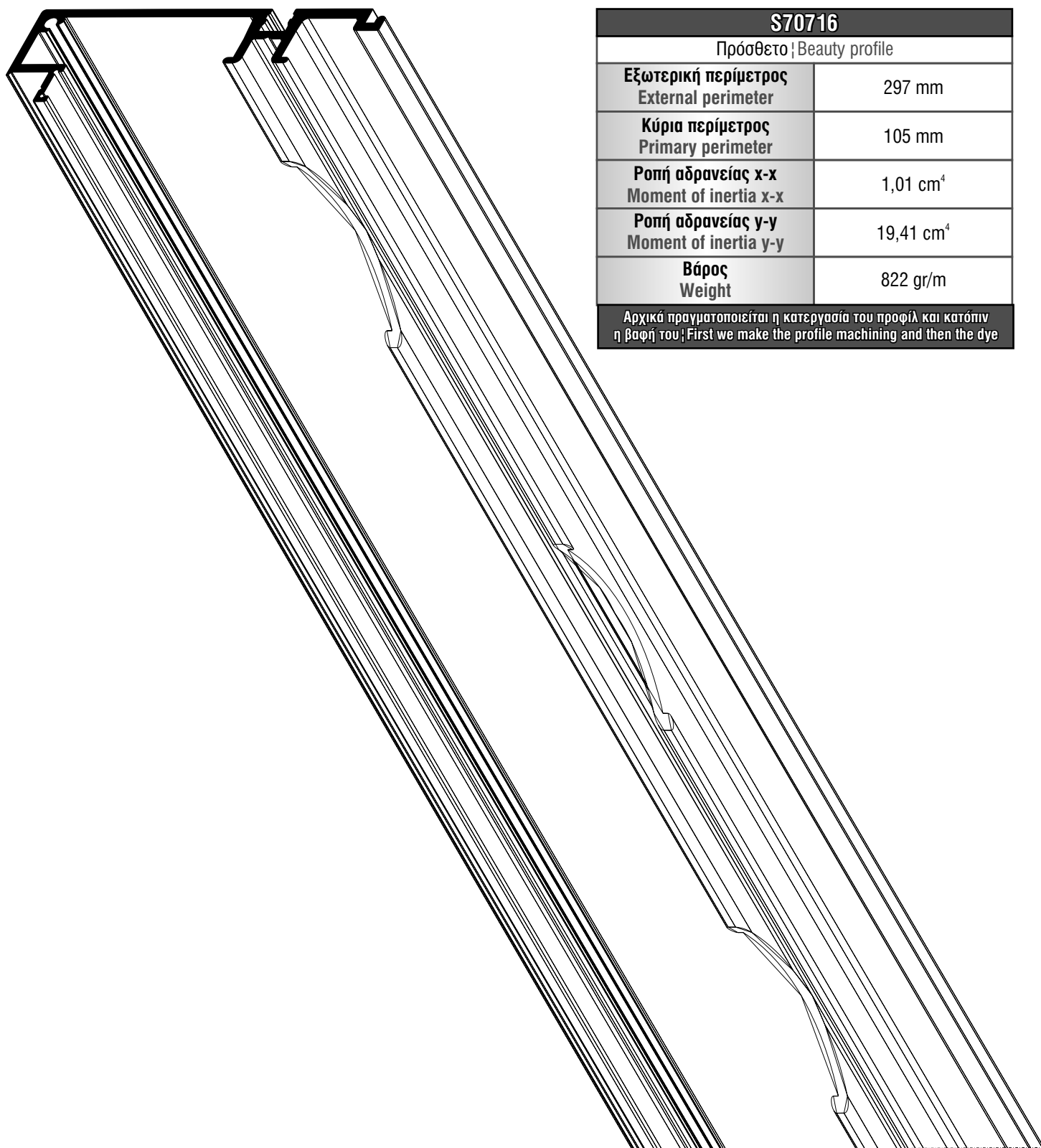

S70716	
Πρόσθετο Beauty profile	
Εξωτερική περίμετρος External perimeter	297 mm
Κύρια περίμετρος Primary perimeter	105 mm
Ροπή αδρανείας x-x Moment of inertia x-x	1,01 cm ⁴
Ροπή αδρανείας y-y Moment of inertia y-y	19,41 cm ⁴
Βάρος Weight	822 gr/m
Αρχικά πραγματοποιείται η κατεργασία του προφίλ και κατόπιν η βαφή του! First we make the profile machining and then the dye	

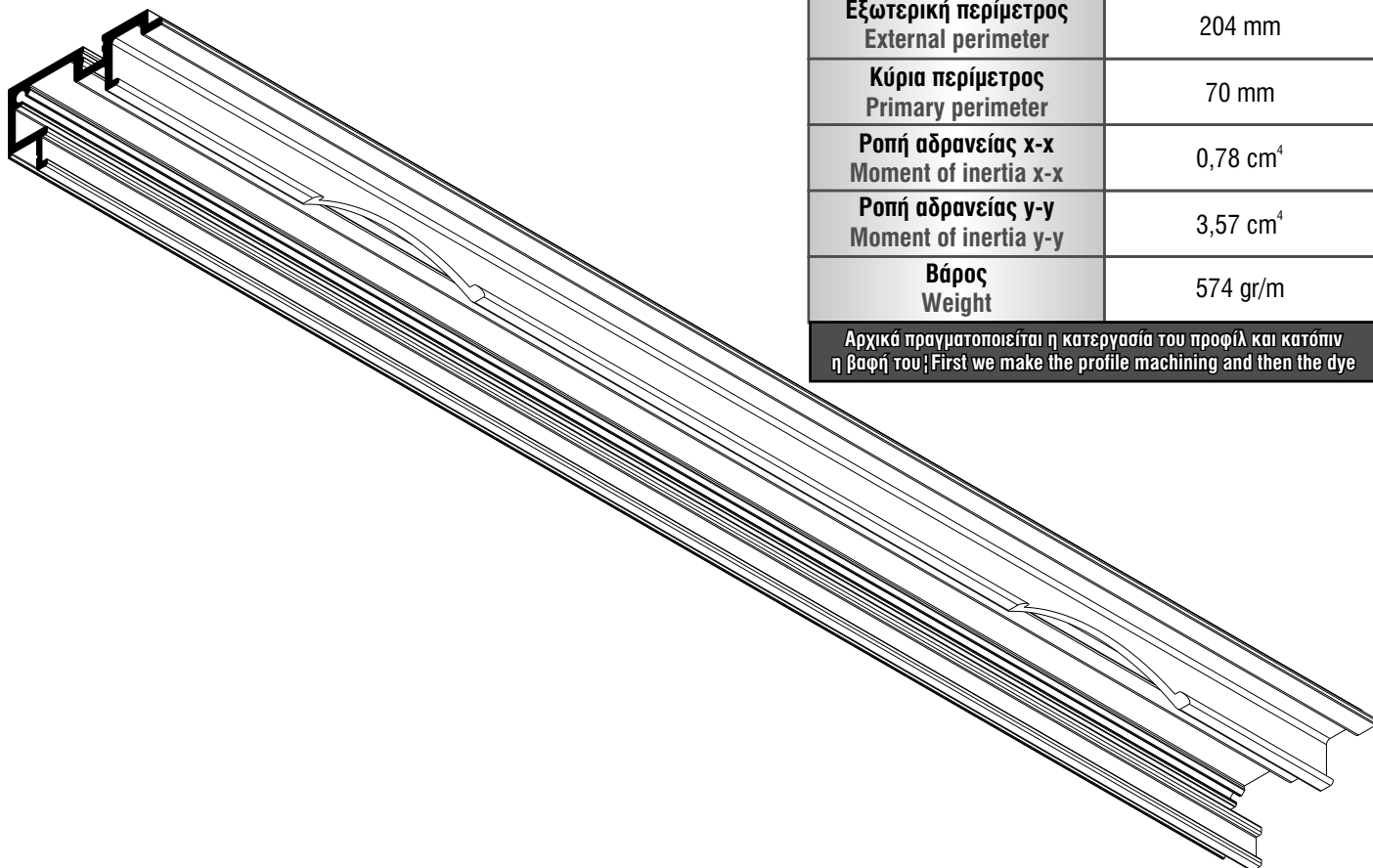

S70736	
Πρόσθετο Beauty profile	
Εξωτερική περίμετρος External perimeter	204 mm
Κύρια περίμετρος Primary perimeter	70 mm
Ροπή αδρανείας x-x Moment of inertia x-x	0,78 cm ⁴
Ροπή αδρανείας y-y Moment of inertia y-y	3,57 cm ⁴
Βάρος Weight	574 gr/m
Αρχικά πραγματοποιείται η κατεργασία του προφίλ και κατόπιν η βαφή του First we make the profile machining and then the dye	

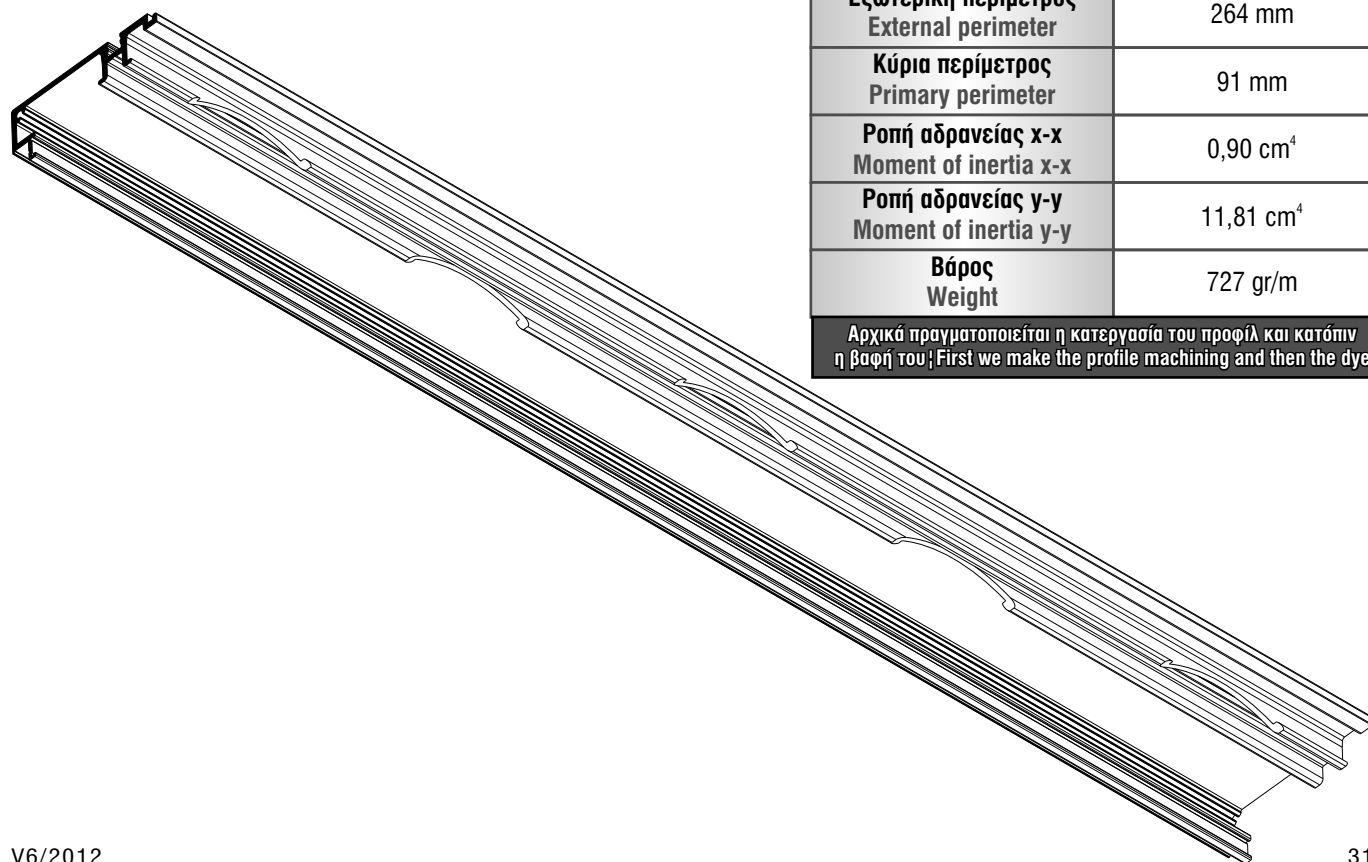

S70761	
Πρόσθετο Beauty profile	
Εξωτερική περίμετρος External perimeter	264 mm
Κύρια περίμετρος Primary perimeter	91 mm
Ροπή αδρανείας x-x Moment of inertia x-x	0,90 cm ⁴
Ροπή αδρανείας y-y Moment of inertia y-y	11,81 cm ⁴
Βάρος Weight	727 gr/m
Αρχικά πραγματοποιείται η κατεργασία του προφίλ και κατόπιν η βαφή του First we make the profile machining and then the dye	

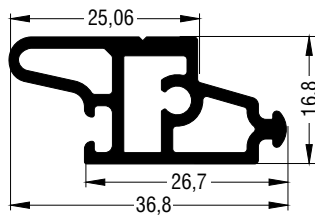

S70767	
Πρόσθετο Beauty profile	
Εξωτερική περίμετρος External perimeter	113 mm
Κύρια περίμετρος Primary perimeter	0 mm
Ροπή αδρανείας x-x Moment of inertia x-x	0,58 cm ⁴
Ροπή αδρανείας y-y Moment of inertia y-y	1,63 cm ⁴
Βάρος Weight	517 gr/m

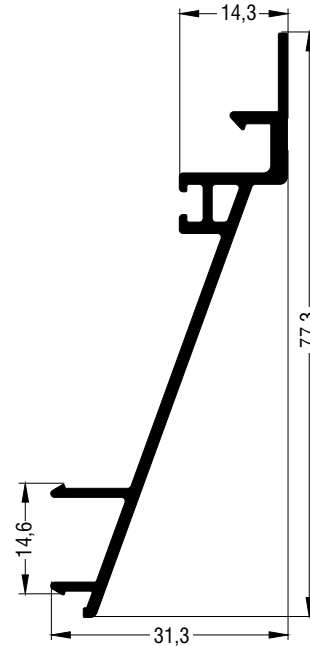

S70754	
Πρόσθετο Beauty profile	
Εξωτερική περίμετρος External perimeter	236 mm
Κύρια περίμετρος Primary perimeter	87 mm
Ροπή αδρανείας x-x Moment of inertia x-x	9,16 cm ⁴
Ροπή αδρανείας y-y Moment of inertia y-y	1,43 cm ⁴
Βάρος Weight	511 gr/m

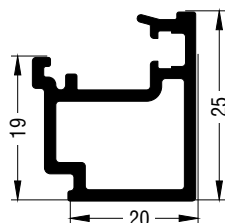

S70708	
Πηχάκι Glazing bead	
Εξωτερική περίμετρος External perimeter	121 mm
Κύρια περίμετρος Primary perimeter	42 mm
Ροπή αδρανείας x-x Moment of inertia x-x	0,77 cm ⁴
Ροπή αδρανείας y-y Moment of inertia y-y	0,76 cm ⁴
Βάρος Weight	377 gr/m

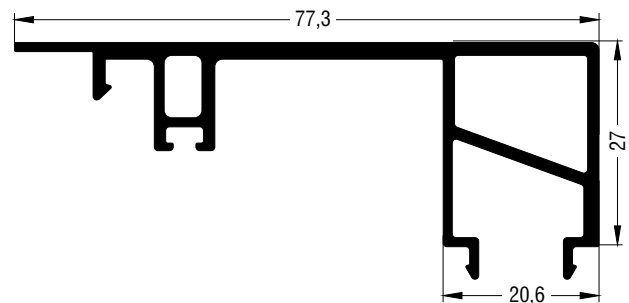

S70758	
Πηχάκι Glazing bead	
Εξωτερική περίμετρος External perimeter	301 mm
Κύρια περίμετρος Primary perimeter	104 mm
Ροπή αδρανείας x-x Moment of inertia x-x	2,41 cm ⁴
Ροπή αδρανείας y-y Moment of inertia y-y	17,10 cm ⁴
Βάρος Weight	873 gr/m

Βασικές Τυπολογίες Basic Typologies

Επάλληλα ανασυρόμενα | Parallel lift & slide

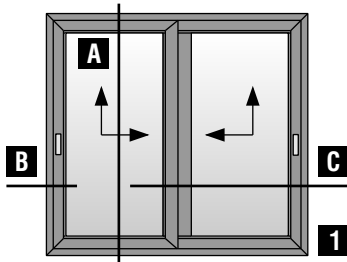

Δίφυλλο επάλληλο ανασυρόμενο παράθυρο
Two sash parallel lift & slide window

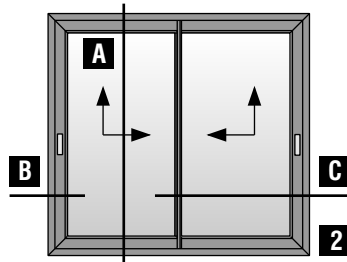

Δίφυλλο επάλληλο ανασυρόμενο παράθυρο (κοπή 90°)
Two sash parallel lift & slide window (90° cutting)

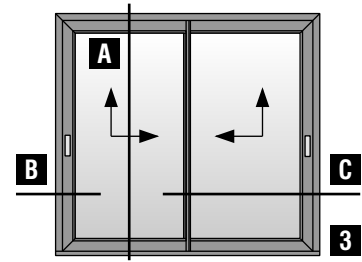

Δίφυλλο επάλληλο ανασυρόμενο παράθυρο με χρήση χαμηλού οδηγού S70720 (κοπή 90°)
Two sash parallel lift & slide window with S70720 short frame guide use (90° cutting)

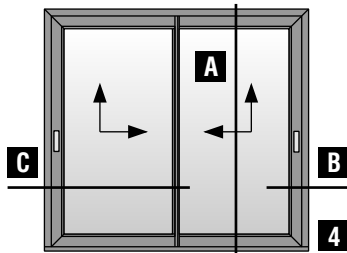

Δίφυλλο επάλληλο ανασυρόμενο παράθυρο με χρήση χαμηλού οδηγού S70720 (κοπή 90°)
Two sash parallel lift & slide window with S70720 short frame guide use (90° cutting)

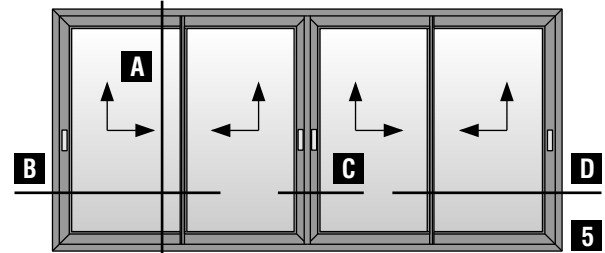

Τετράφυλλο επάλληλο ανασυρόμενο παράθυρο
Four sash parallel lift & slide window

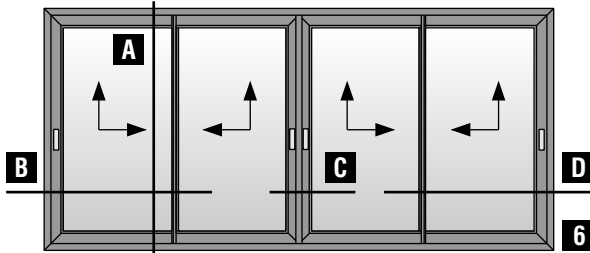

Τετράφυλλο επάλληλο ανασυρόμενο παράθυρο (κοπή 90°)
Four sash parallel lift & slide window (90° cutting)

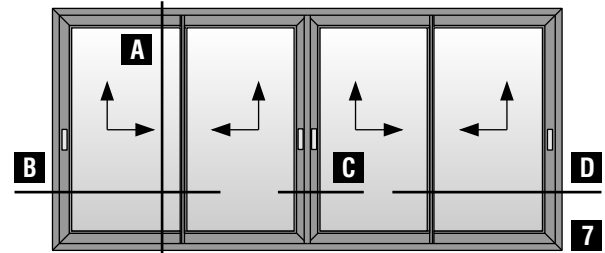

Τετράφυλλο επάλληλο ανασυρόμενο παράθυρο με χρήση χαμηλού οδηγού S70720 (κοπή 90°)
Four sash parallel lift & slide window with S70720 short frame guide use (90° cutting)

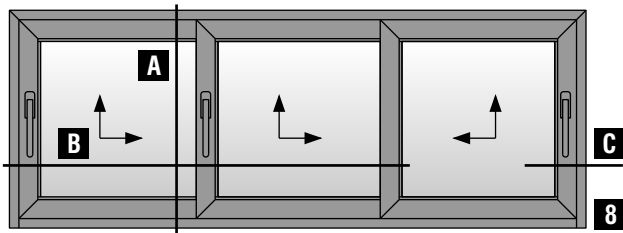

Τρίφυλλο επάλληλο ανασυρόμενο παράθυρο με χρήση τριπλού οδηγού
Three sash parallel lift & slide window with triple frame guide use

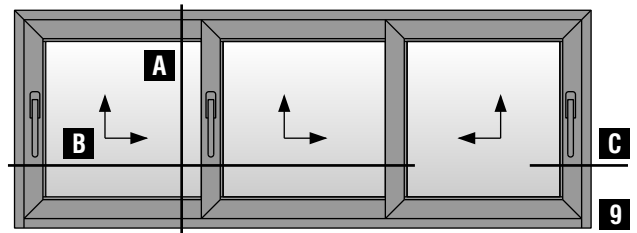

Τρίφυλλο επάλληλο ανασυρόμενο παράθυρο με χρήση τριπλού οδηγού & χαμηλού οδηγού S70762
Three sash parallel lift & slide window with triple frame guide & S70762 short frame guide use

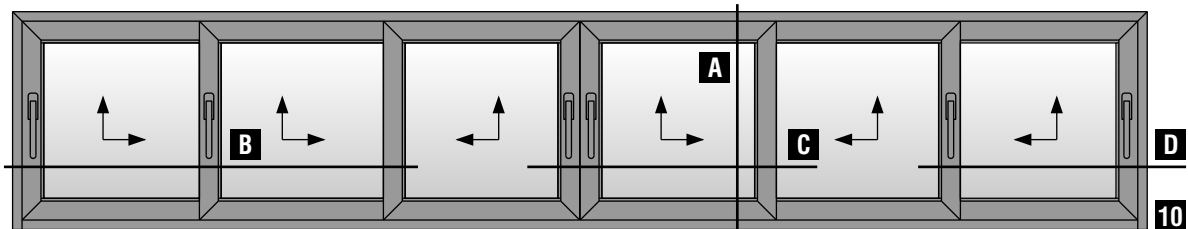

Εξάφυλλο επάλληλο φιλητό ανασυρόμενο παράθυρο με χρήση τριπλού οδηγού & χαμηλού οδηγού S70762
Six sash parallel meeting stile lift & slide window with triple frame guide & S70762 short frame guide use

Χωνευτά ανασυρόμενα | Pocket lift & slide

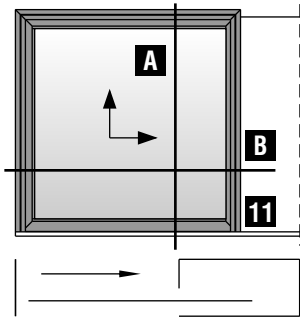

Μονόφυλλο χωνευτό **αριστερά**
ανασυρόμενο παράθυρο
One sash **left** pocket
lift & slide window

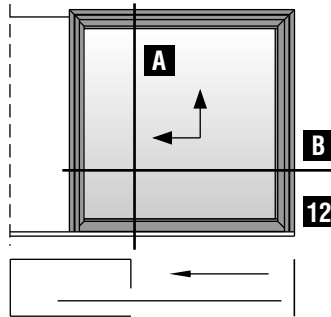

Μονόφυλλο χωνευτό **δεξιά**
ανασυρόμενο παράθυρο
One sash **right** pocket
lift & slide window

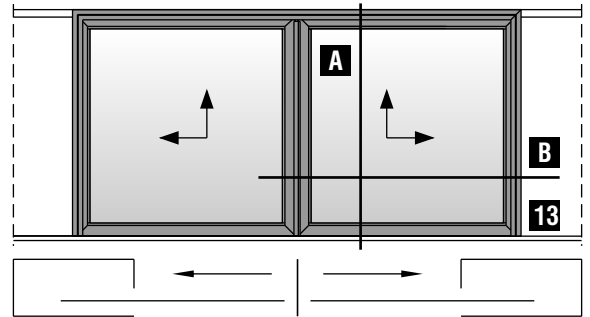

Δίφυλλο χωνευτό **φιλητό** ανασυρόμενο παράθυρο
Two sash meeting stile pocket lift & slide window

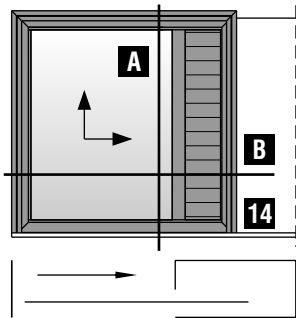

Μονόφυλλο χωνευτό ανασυρόμενο
παράθυρο με παντζούρι
One sash pocket lift & slide
window with shutter

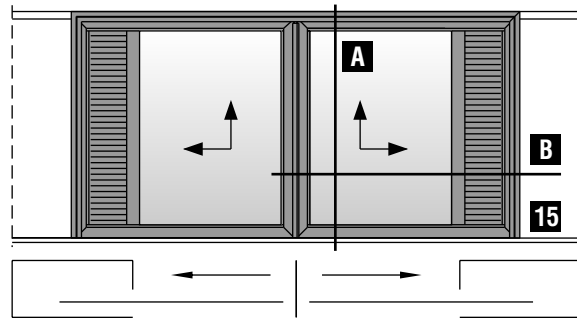

Δίφυλλο χωνευτό **φιλητό** ανασυρόμενο παράθυρο με παντζούρι
Two sash meeting stile pocket lift & slide window with shutter

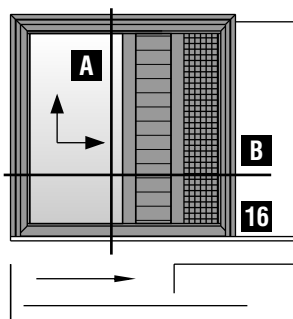

Μονόφυλλο χωνευτό ανασυρόμενο
παράθυρο με **σήτα** και παντζούρι
One sash pocket & slide window
with fly-screen and shutter

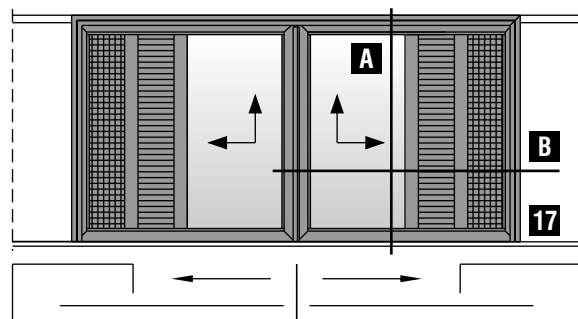

Δίφυλλο χωνευτό **φιλητό** ανασυρόμενο παράθυρο με **σήτα** και παντζούρι
Two sash meeting stile pocket & slide window with fly-screen and shutter

Ανασυρόμενα με σταθερά | Lift & slide with fixed

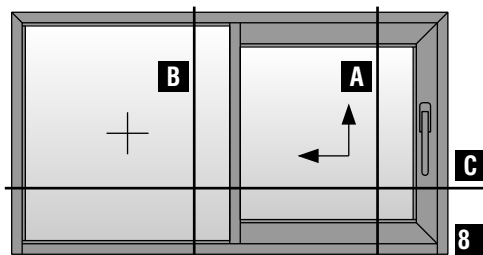

Μονόφυλλο ανασυρόμενο με σταθερό
One sash lift & slide with fixed

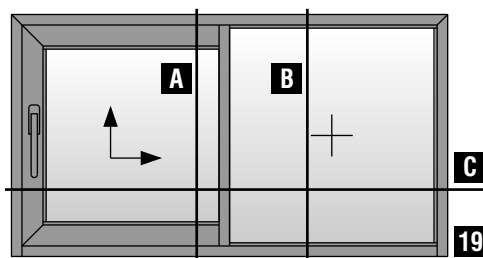

Μονόφυλλο ανασυρόμενο με σταθερό
One sash lift & slide with fixed

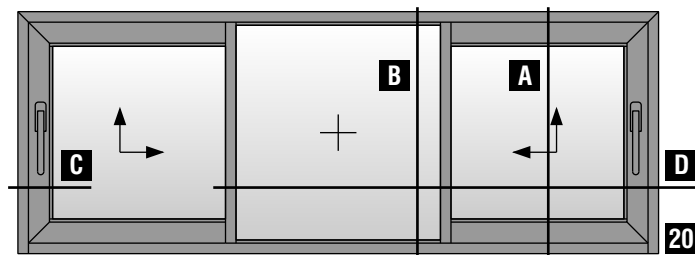

Δίφυλλο ανασυρόμενο με σταθερό | Two sash lift & slide with fixed

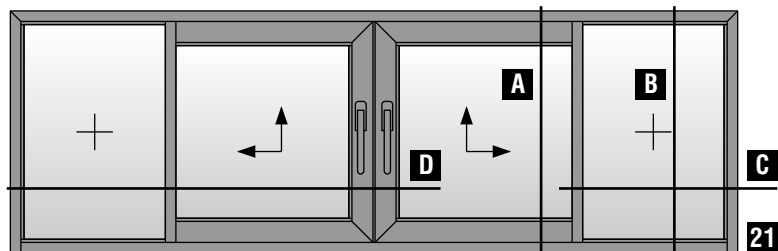

Δίφυλλο φιλητό ανασυρόμενο με σταθερά | Two sash meeting stile lift & slide with fixed

Τομές 1:2 | Sections 1:2

Επάλληλα ανασυρόμενα | Parallel lift & slide

Επάλληλα ανασυρόμενα | Parallel lift & slide

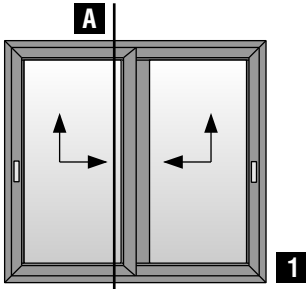

Δίφυλλο επάλληλο ανασυρόμενο παράθυρο
Two sash parallel lift & slide window

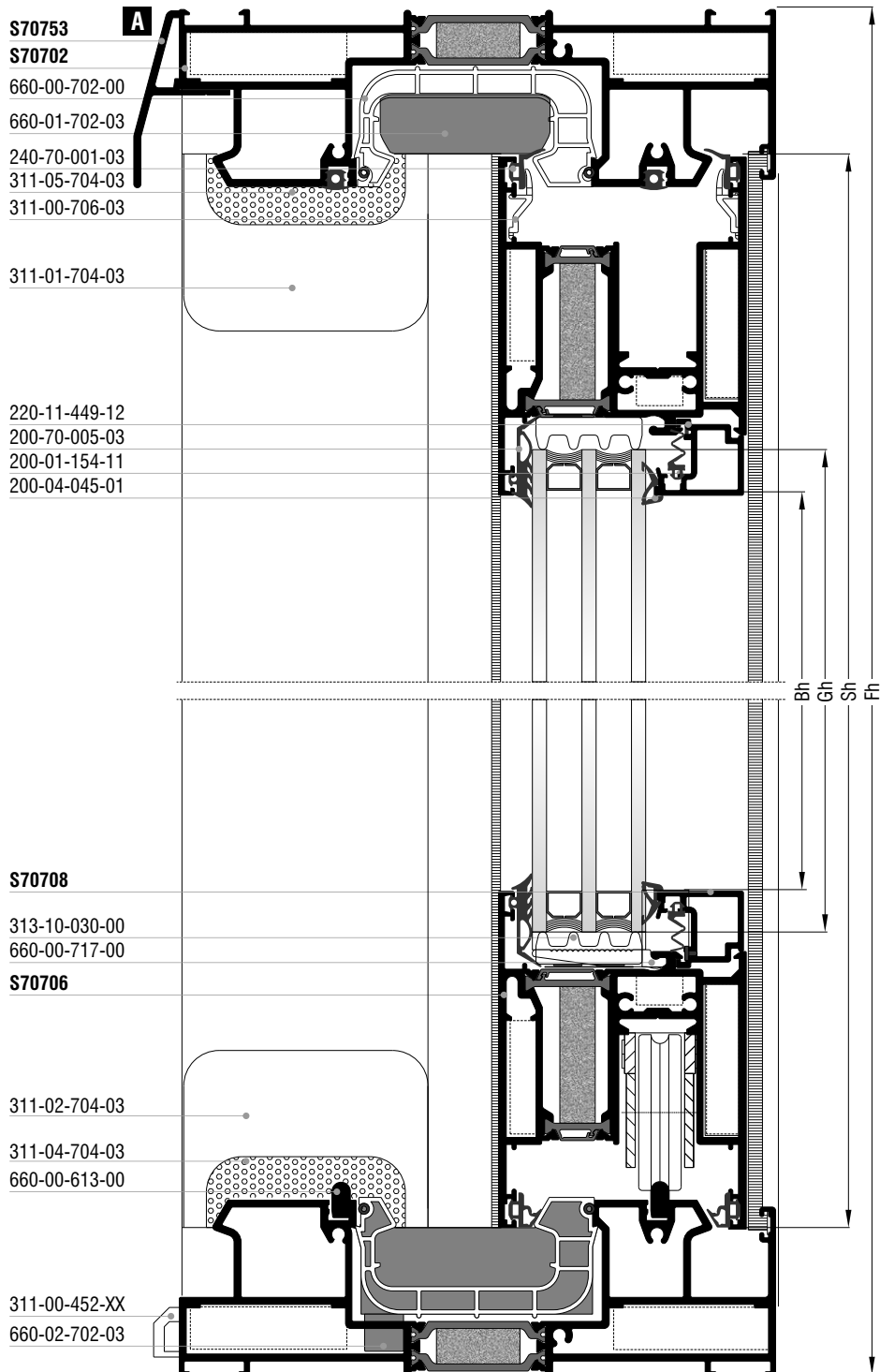

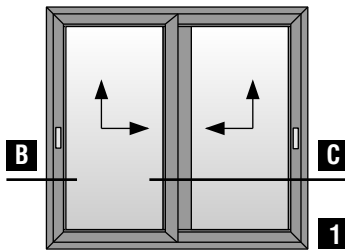

Δίφυλλο επάλληλο ανασυρόμενο παράθυρο
Two sash parallel lift & slide window



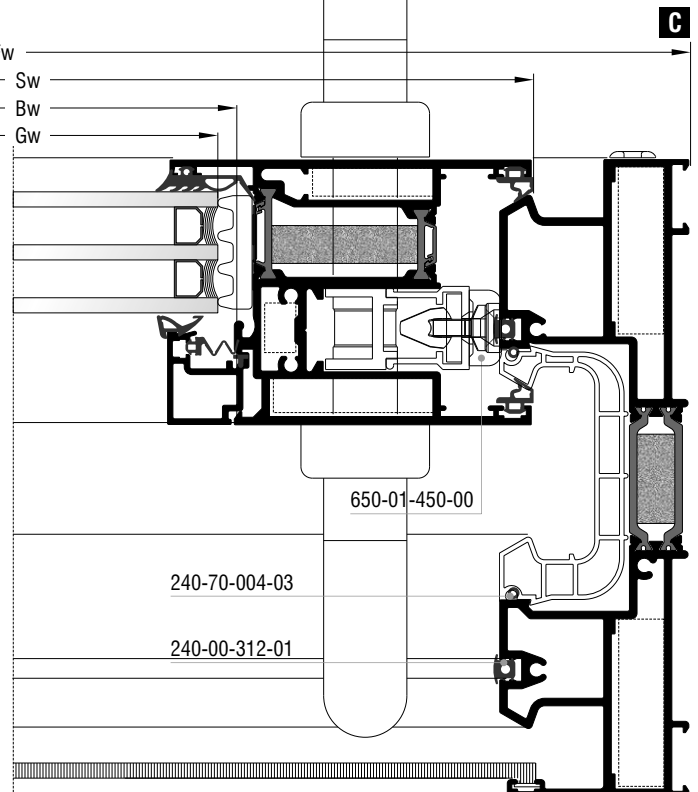
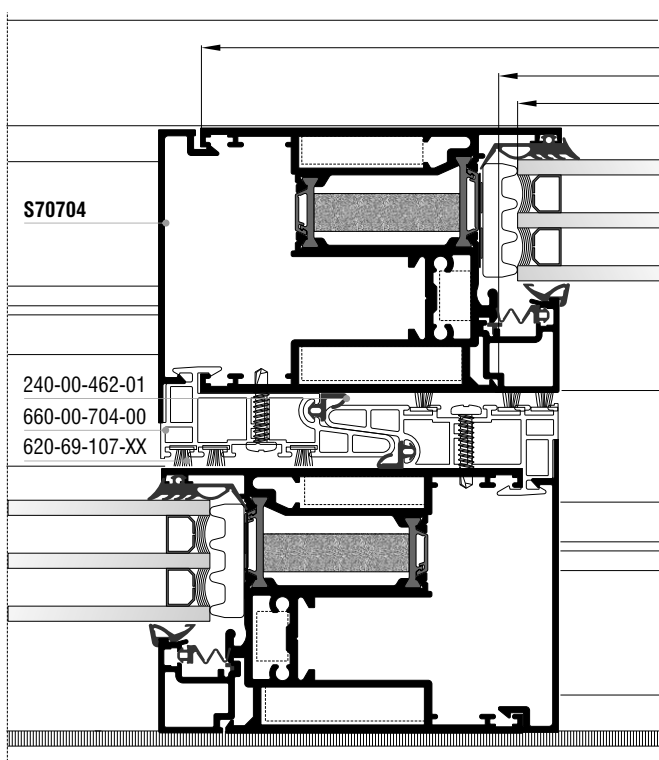
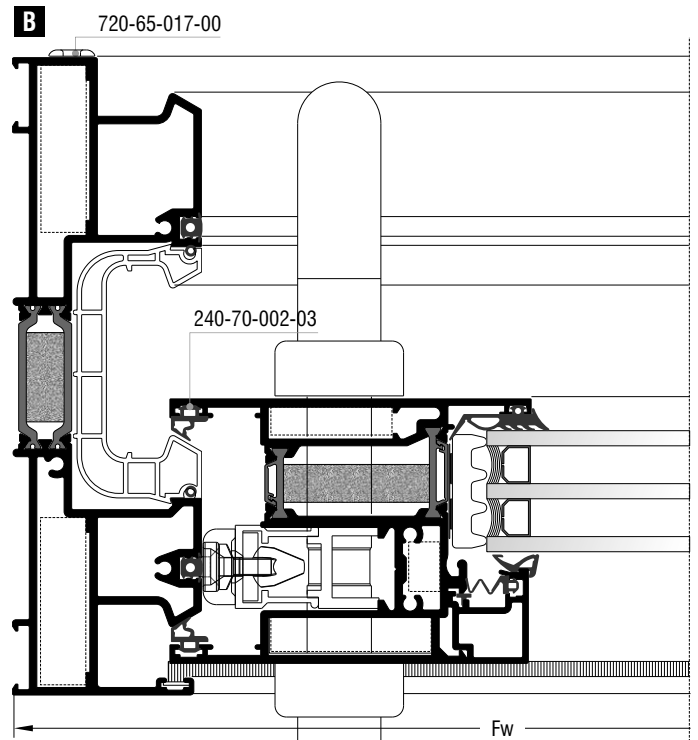







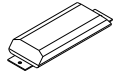

Κοπές προφίλ Profile cuttings		
Οδηγός S70702 Frame guide S70702		
Πλάτος οδηγού Frame guide width	Fw	2τεμ. pieces
Ύψος οδηγού Frame guide height	Fh	2τεμ. pieces
Πλάτος φύλλου Sash width	$Sw = Fw/2 + 1,3mm$	4τεμ. pieces
Ύψος φύλλου Sash height	$Sh = Fh - 83mm$	4τεμ. pieces
Πλάτος πηχάκι Glazing bead width	$Bw = Sw - 157,4mm$	4τεμ. pieces
Ύψος πηχάκι Glazing bead height	$Bh = Sh - 191,2mm$	4τεμ. pieces
Ύψος ακτίστρου S70704 S70704 weathering profile height	$Mh = Sh - 6mm$	2τεμ. pieces
Πλάτος τζαμιού Glazing width	$Gw = Sw - 167mm$	2τεμ. pieces
Ύψος τζαμιού Glazing height	$Gh = Sh - 167mm$	2τεμ. pieces

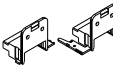

Επάλληλα ανασυρόμενα | Parallel lift & slide

Κοπές εξαρτημάτων Accessory cuttings			
Κωδικός Code Nr	Εξάρτημα Accessory	Περιγραφή Description	Ποσότητα Quantity
113-13-444-00		Γωνία σύνδεσης πρεσαριστή καρφωτή Crimp nail cleat	8 τεμ. pieces
113-33-078-00		Γωνία σύνδεσης πρεσαριστή καρφωτή Crimp nail cleat	8 τεμ. pieces
*113-09-132-00		Γωνία σύνδεσης πρεσαριστή καρφωτή Crimp nail cleat	8 τεμ. pieces
113-43-094-00		Γωνία σύνδεσης πρεσαριστή καρφωτή Crimp nail cleat	8 τεμ. pieces
200-70-005-03		Λάστιχο τζαμιού έξω Outer glazing gasket	
200-04-045-01		Λάστιχο τζαμιού μέσα Inner glazing gasket	
240-70-001-03		Λάστιχο φύλλου (πάνω) Sash gasket (up)	
240-70-002-03		Λάστιχο φύλλου Sash gasket	
240-00-312-01		Λάστιχο οδηγών Frame guide gasket	
240-70-004-03		Λάστιχο για PVC οδηγών Gasket for frame guides PVC	
240-00-462-01		Λάστιχο αγκίστρου Gasket for weathering profile	
200-01-154-11		Λάστιχο για πηγάκι Glazing bead gasket	
220-11-449-12		Λάστιχο για πηγάκι Glazing bead gasket	
620-69-107-XX		Βουρτσάκι No.7 για άγκιστρο Brush No.7 for weathering profile	
620-69-108-XX		Βουρτσάκι No.8 για οδηγό Brush No.8 for frame guide	
255-70-012-03		Βουλκανισμένη γωνία φύλλου Sash vulcanized corner	
255-70-011-03		Βουλκανισμένη γωνία φύλλου Sash vulcanized corner	

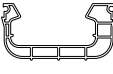
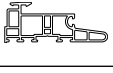
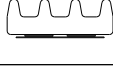
Σημείωση: * Προαιρετικά | Note: * Optionally

Κοπές εξαρτημάτων Accessory cuttings			
Κωδικός Code Nr	Εξάρτημα Accessory	Περιγραφή Description	Ποσότητα Quantity
660-01-702-03		Κεντρικό στεγανοποιητικό (πάνω) Central seal (up)	1 τεμ. piece
660-02-702-03		Κεντρικό στεγανοποιητικό (κάτω) Central seal (down)	1 σέτ set
311-00-706-03		Αποστατικό κύλισης φύλλου Sash sliding spacer	minimum 12 τεμ. pieces
650-01-450-00		Εσωτερικό στόπερ Inner stopper	minimum 4 τεμ. pieces
660-00-613-00		Ανοξειδωτος οδηγός Stainless steel guide	<div style="border: 1px solid black; padding: 2px;">Fw-90mm</div> 2 τεμ. pieces
311-01-704-03		Κάλυμμα τάπας αγκίστρου (πάνω) End cap cover for weathering profile (up)	2 τεμ. pieces
311-02-704-03		Κάλυμμα τάπας αγκίστρου (κάτω) End cap cover for weathering profile (down)	2 τεμ. pieces
311-03-704-03		Βάση τάπας αγκίστρου End cap mount for weathering profile	2 ζεύγη pairs
311-04-704-03		Λάστιχο τάπας αγκίστρου (κάτω) End cap gasket for weathering profile (down)	2 τεμ. pieces
311-05-704-03		Σφουγγάρι τάπας αγκίστρου (πάνω) End cap sponge for weathering profile (up)	2 τεμ. pieces
311-00-452-03		Τάπα απορροής Weep hole end cap	minimum 2 τεμ. pieces
720-65-017-00		Τάπα εξαερισμού End cap for ventilation	2 τεμ. pieces
660-00-702-00		PVC οδηγών PVC for frame guides	<div style="border: 1px solid black; padding: 2px;">Fw-32mm</div> 1 τεμ. piece <div style="border: 1px solid black; padding: 2px;">Fw-137/2mm</div> 2 τεμ. pieces <div style="border: 1px solid black; padding: 2px;">Fh-32mm</div> 2 τεμ. pieces
660-00-704-00		PVC αγκίστρου PVC for weathering profile	<div style="border: 1px solid black; padding: 2px;">Mh=Sh-6mm</div> 2 τεμ. pieces
313-10-030-00		Nomatec 30x10mm / 200	<div style="border: 1px solid black; padding: 2px;">2Gh+2Gw+80mm</div> 2 τεμ. pieces
660-00-717-00		Γέφυρα τακαρίσματος Setting block	12 τεμ. pieces
290-00-005-00		Τακάκι τζαμιού 5mm 5mm setting block	12 τεμ. pieces

Επάλληλα ανασυρόμενα | Parallel lift & slide

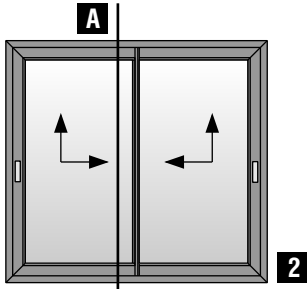

Δίφυλλο επάλληλο ανασυρόμενο παράθυρο (κοπή 90°)
Two sash parallel lif & slide window (90° cutting)

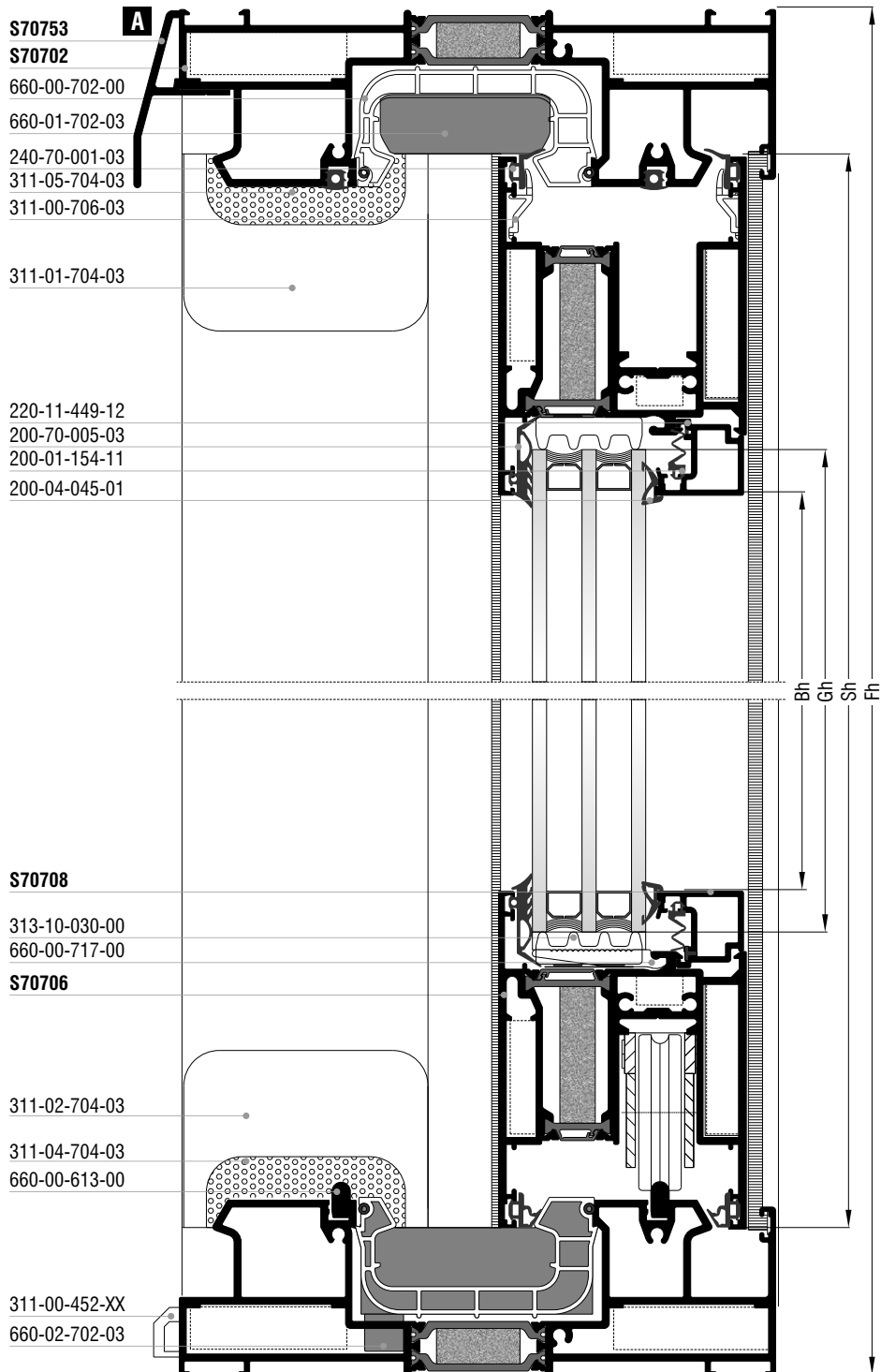

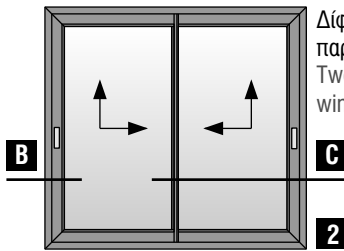

Δίφυλλο επάλληλο ανασυρόμενο παράθυρο (κοπή 90°)
Two sash parallel lif & slide window (90° cutting)

Κοπές προφίλ Profile cuttings		
Οδηγός S70702 Frame guide S70702		
Πλάτος οδηγού Frame guide width	Fw	2τεμ. pieces
Ύψος οδηγού Frame guide height	Fh	2τεμ. pieces
Πλάτος φύλλου S70706 S70706 sash width	$Sw = Fw/2 - 42,9mm$ + $Sw = Fw/2 - 42,9mm$	4τεμ. pieces
Ύψος φύλλου S70706 S70706 sash height	$Sh = Fh - 83mm$	2τεμ. pieces
Ύψος φύλλου γάντζου S70714 S70714 weathering profile sash height	$Shg = Fh - 85,6mm$	1τεμ. piece
Ύψος φύλλου γάντζου S70722 S70722 weathering profile sash height	$Shg = Fh - 85,6mm$	1τεμ. piece
Πλάτος πηχάκι Glazing bead width	$Bw = Sw - 83,5mm$	4τεμ. pieces
Ύψος πηχάκι Glazing bead height	$Bh = Sh - 191,2mm$	4τεμ. pieces
Ύψος ακτίστρου S70704 S70704 weathering profile height	$Mh = Sh - 6mm$	2τεμ. pieces
Πλάτος τζαμιού Glazing width	$Gw = Sw - 93,5mm$	2τεμ. pieces
Ύψος τζαμιού Glazing height	$Gh = Sh - 167mm$	2τεμ. pieces

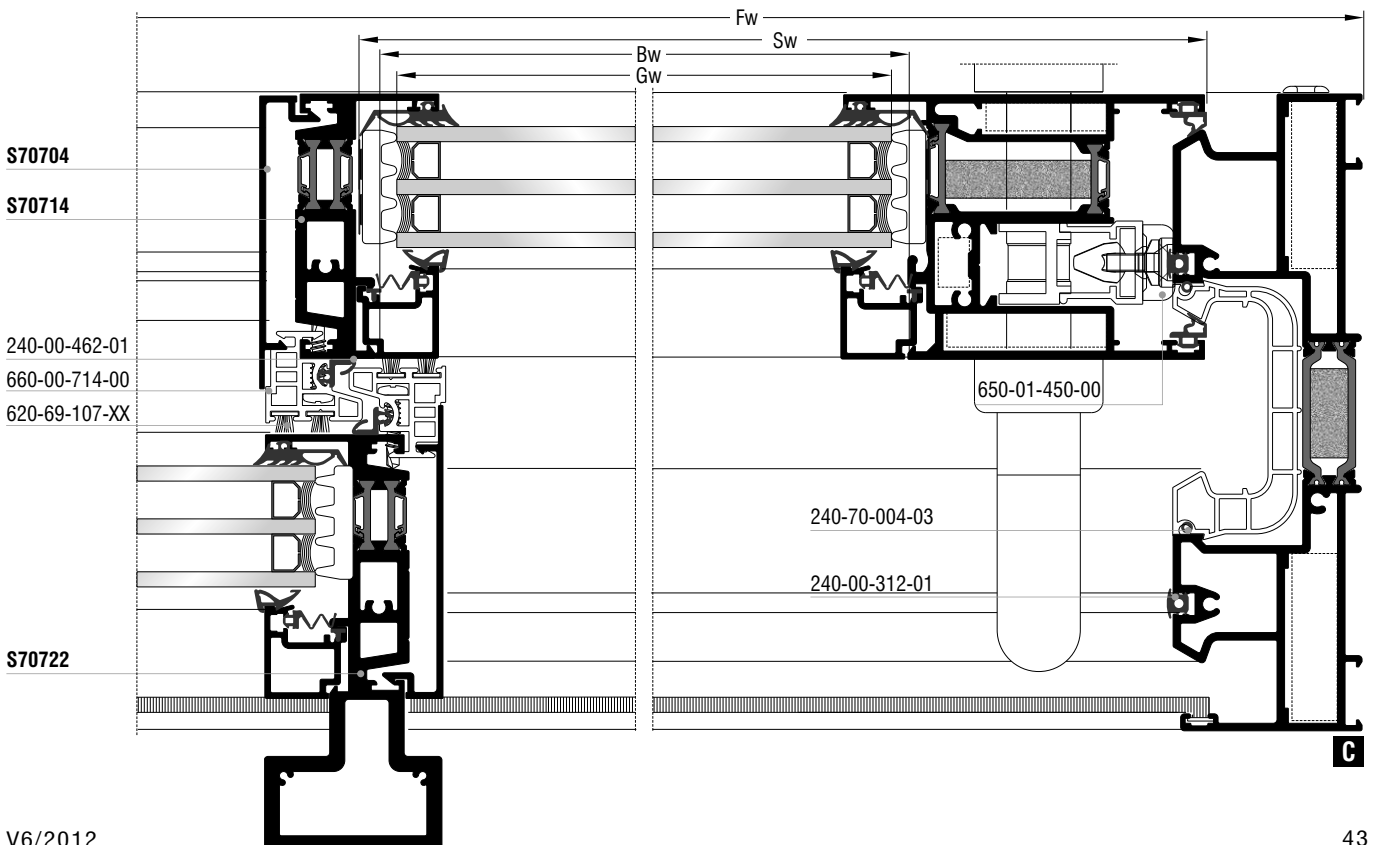
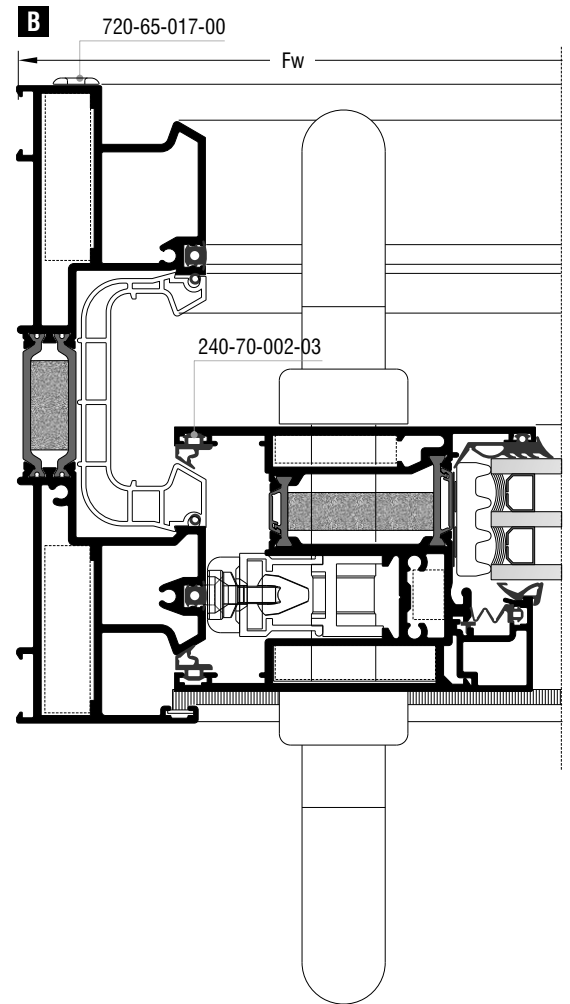

Επάλληλα ανασυρόμενα | Parallel lift & slide

Κοπές εξαρτημάτων Accessory cuttings			
Κωδικός Code Nr	Εξάρτημα Accessory	Περιγραφή Description	Ποσότητα Quantity
113-13-444-00		Γωνία σύνδεσης πρεσαριστή καρφωτή Crimp nail cleat	8 τεμ. pieces
113-33-078-00		Γωνία σύνδεσης πρεσαριστή καρφωτή Crimp nail cleat	4 τεμ. pieces
*113-09-132-00		Γωνία σύνδεσης πρεσαριστή καρφωτή Crimp nail cleat	4 τεμ. pieces
113-43-094-00		Γωνία σύνδεσης πρεσαριστή καρφωτή Crimp nail cleat	4 τεμ. pieces
200-70-005-03		Λάστιχο τζαμιού έξω Outer glazing gasket	
200-04-045-01		Λάστιχο τζαμιού μέσα Inner glazing gasket	
240-70-001-03		Λάστιχο φύλλου (πάνω) Sash gasket (up)	
240-70-002-03		Λάστιχο φύλλου Sash gasket	
240-00-312-01		Λάστιχο οδηγών Frame guide gasket	
240-70-004-03		Λάστιχο για PVC οδηγών Gasket for frame guides PVC	
240-00-462-01		Λάστιχο αγκίστρου Gasket for weathering profile	
200-01-154-11		Λάστιχο για πηγάκι Glazing bead gasket	
220-11-449-12		Λάστιχο για πηγάκι Glazing bead gasket	
620-69-107-XX		Βουρτσάκι No.7 για άγκιστρο Brush No.7 for weathering profile	
620-69-108-XX		Βουρτσάκι No.8 για οδηγό Brush No.8 for frame guide	
255-70-012-03		Βουλκανισμένη γωνία φύλλου Sash vulcanized corner	
255-70-011-03		Βουλκανισμένη γωνία φύλλου Sash vulcanized corner	
660-03-702-03		Κεντρικό στεγανοποιητικό (πάνω) Central seal (up)	1 τεμ. piece

Σημείωση: * Προαιρετικά | Note: * Optionally

Κοπές εξαρτημάτων Accessory cuttings			
Κωδικός Code Nr	Εξάρτημα Accessory	Περιγραφή Description	Ποσότητα Quantity
660-04-702-03		Κεντρικό στεγανοποιητικό (κάτω) Central seal (down)	1 σέτ set
311-00-706-03		Αποστατικό κύλισης Sliding spacer	minimum 12 τεμ. pieces
650-01-450-00		Εσωτερικό στόπερ Inner stopper	minimum 4 τεμ. pieces
660-00-613-00		Ανοξείδωτος οδηγός Stainless steel guide	<div style="border: 1px solid black; padding: 2px;">Fw-90mm</div> 2 τεμ. pieces
311-01-704-03		Κάλυμμα τάπας αγκίστρου (πάνω) End cap cover for weathering profile (up)	2 τεμ. pieces
311-02-704-03		Κάλυμμα τάπας αγκίστρου (κάτω) End cap cover for weathering profile (down)	2 τεμ. pieces
311-06-704-03		Βάση τάπας αγκίστρου End cap mount for weathering profile	1 σέτ set
311-07-704-03		Βάση τάπας αγκίστρου End cap mount for weathering profile	1 σέτ set
311-08-704-03		Λάστιχο τάπας αγκίστρου (κάτω) End cap gasket for weathering profile (down)	2 τεμ. pieces
311-09-704-03		Σφουγγάρι τάπας αγκίστρου (πάνω) End cap sponge for weathering profile (up)	2 τεμ. pieces
311-00-452-03		Τάπα απορροής Weep hole end cap	minimum 2 τεμ. pieces
720-65-017-00		Τάπα εξαερισμού End cap for ventilation	2 τεμ. pieces
660-00-702-00		PVC οδηγών PVC for frame guides	<div style="border: 1px solid black; padding: 2px;">Fw-32mm</div> 1 τεμ. piece <div style="border: 1px solid black; padding: 2px;">Fw-78,2/2mm</div> 2 τεμ. pieces <div style="border: 1px solid black; padding: 2px;">Fh-32mm</div> 2 τεμ. pieces
660-00-714-00		PVC αγκίστρου PVC for weathering profile	<div style="border: 1px solid black; padding: 2px;">Mh=Sh-6mm</div> 2 τεμ. pieces
313-10-030-00		Nomatec 30x10mm / 200	<div style="border: 1px solid black; padding: 2px;">2Gh+2Gw+80mm</div> 2 τεμ. pieces
660-00-717-00		Γέφυρα τακαρίσματος Setting block	12 τεμ. pieces
290-00-005-00		Τακάκι τζαμιού 5mm 5mm setting block	12 τεμ. pieces

Επάλληλα ανασυρόμενα | Parallel lift & slide

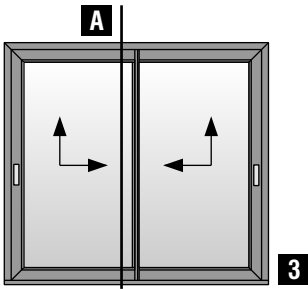

3

Δίφυλλο επάλληλο ανασυρόμενο παράθυρο με χρήση χαμηλού οδηγού S70720 (κοπή 90°)
Two sash parallel lift & slide window with S70720 short frame guide use (90° cutting)

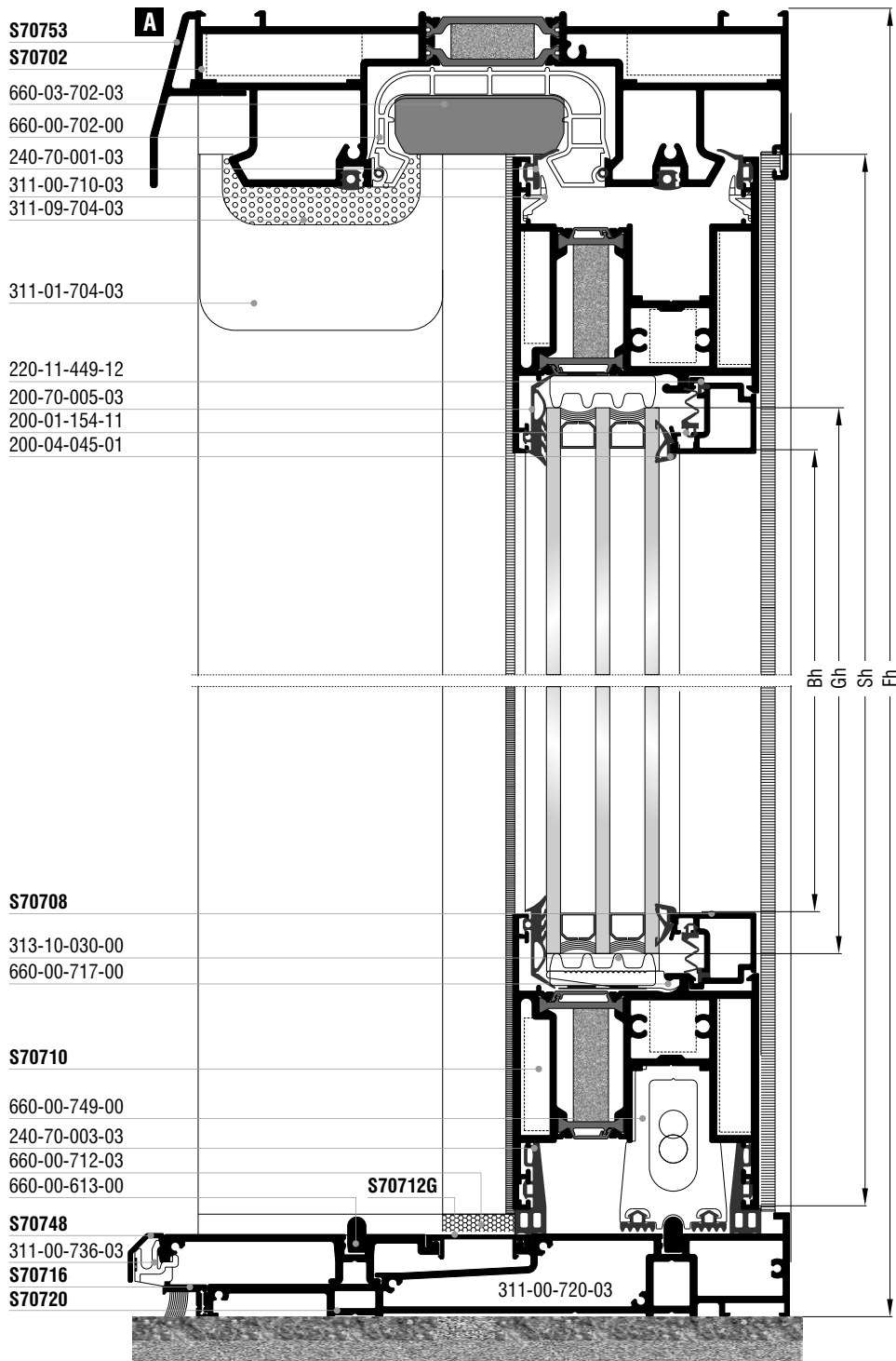

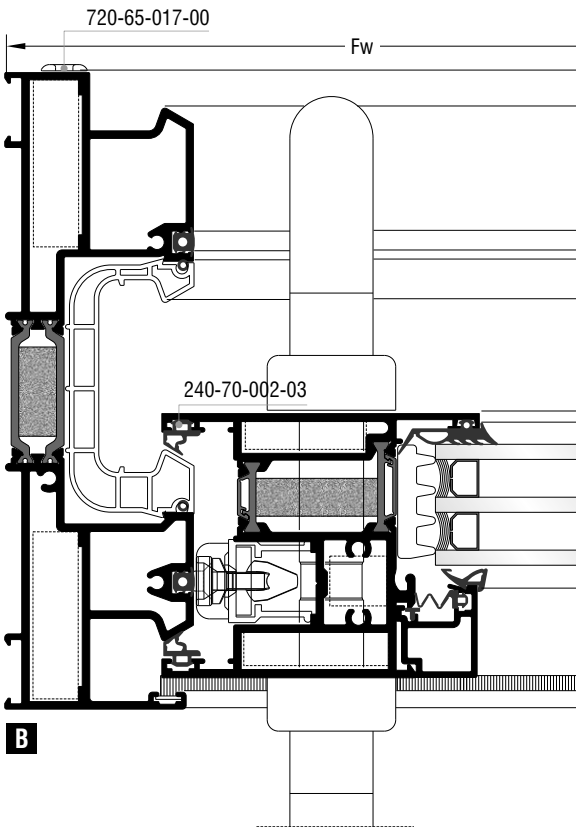
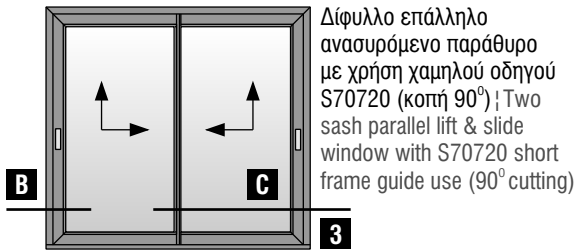



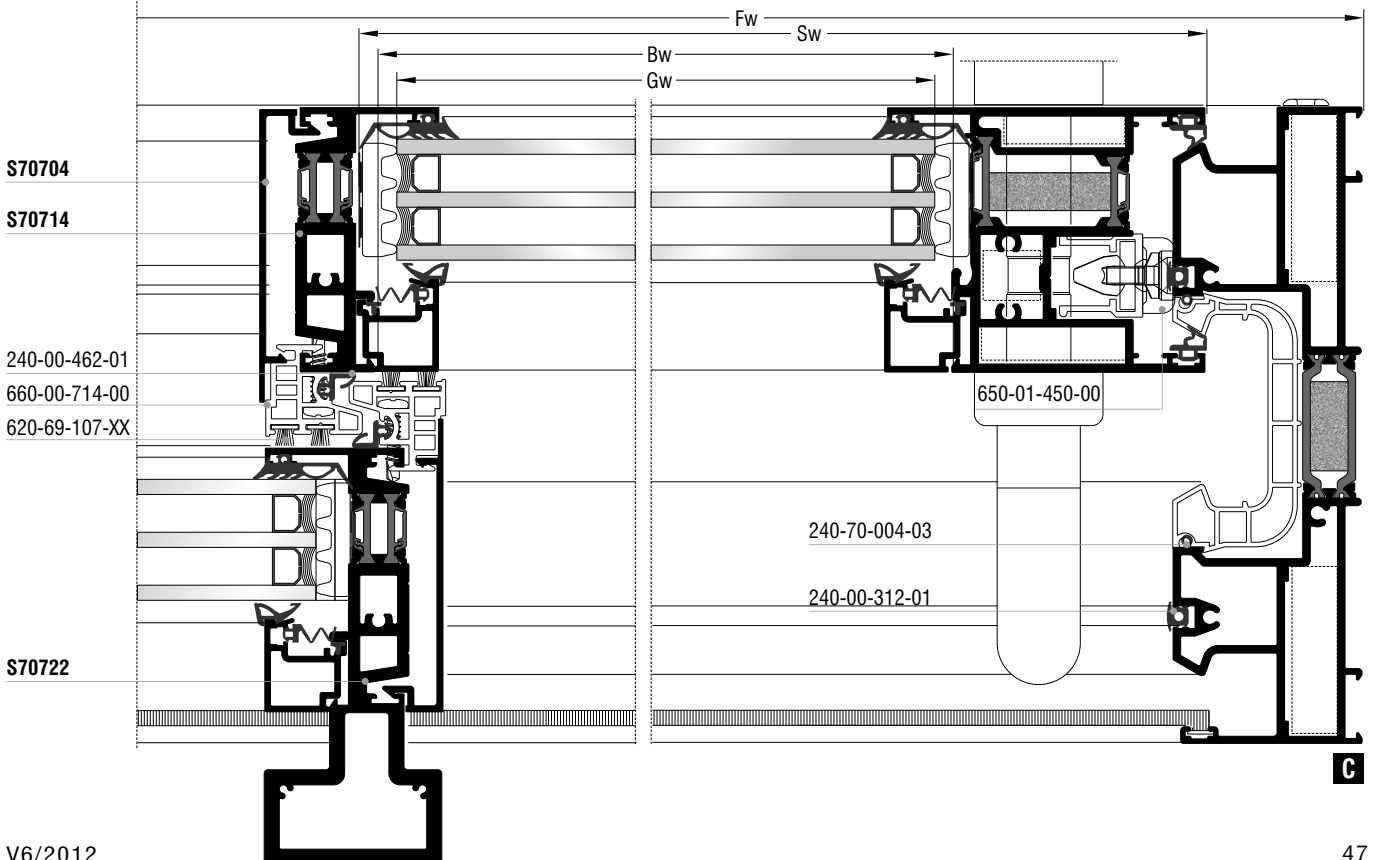











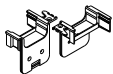

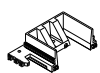
Κοπές προφίλ Profile cuttings		
Οδηγοί S70702, S70720 Frame guides S70702, S70720		
Πλάτος οδηγού S70702 S70702 frame guide width		1 τεμ. piece
Πλάτος οδηγού S70720, S70716 S70720, S70716 frame guide width		1 τεμ. piece
Πλάτος πρόσθετου S70712 S70712 beauty cap width		1 τεμ. piece
Πλάτος πρόσθετου S70712G S70712G beauty profile width		1 τεμ. piece
Ύψος οδηγού S70702 S70702 frame guide height		2 τεμ. pieces
Πλάτος φύλλου S70710 S70710 sash width		4 τεμ. pieces
Ύψος φύλλου S70710 S70710 sash height		2 τεμ. pieces
Ύψος φύλλου γάντζου S70714 S70714 weathering profile sash height		1 τεμ. piece
Ύψος φύλλου γάντζου S70722 S70722 weathering profile sash height		1 τεμ. piece
Πλάτος πηχάκι Glazing bead width		4 τεμ. pieces
Ύψος πηχάκι Glazing bead height		4 τεμ. pieces
Ύψος αγκίστρου S70704 S70704 weathering profile height		2 τεμ. pieces
Πλάτος τζαμιού Glazing width		2 τεμ. pieces
Ύψος τζαμιού Glazing height		2 τεμ. pieces

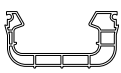

Επάλληλα ανασυρόμενα | Parallel lift & slide

Κοπές εξαρτημάτων Accessory cuttings			
Κωδικός Code Nr	Εξάρτημα Accessory	Περιγραφή Description	Ποσότητα Quantity
113-13-444-00		Γωνία σύνδεσης πρεσαριστή καρφωτή Crimp nail cleat	4 τεμ. pieces
113-33-078-00		Γωνία σύνδεσης πρεσαριστή καρφωτή Crimp nail cleat	4 τεμ. pieces
*113-15-132-00		Γωνία σύνδεσης πρεσαριστή καρφωτή Crimp nail cleat	4 τεμ. pieces
113-38-092-00		Γωνία σύνδεσης πρεσαριστή καρφωτή Crimp nail cleat	4 τεμ. pieces
200-70-005-03		Λάστιχο τζαμιού έξω Outer glazing gasket	
200-04-045-01		Λάστιχο τζαμιού μέσα Inner glazing gasket	
240-70-001-03		Λάστιχο φύλλου (πάνω) Sash gasket (up)	
240-70-002-03		Λάστιχο φύλλου Sash gasket	
240-00-312-01		Λάστιχο οδηγών Frame guide gasket	
240-70-003-03		Λάστιχο φύλλου (κάτω) Sash gasket (down)	
240-70-004-03		Λάστιχο για PVC οδηγών Gasket for frame guides PVC	
240-00-462-01		Λάστιχο αγκίστρου Gasket for weathering profile	
200-01-154-11		Λάστιχο για πηγάκι Glazing bead gasket	
220-11-449-12		Λάστιχο για πηγάκι Glazing bead gasket	
620-69-107-XX		Βουρτσάκι No.7 για άγκιστρο Brush No.7 for weathering profile	
620-69-108-XX		Βουρτσάκι No.8 για οδηγό Brush No.8 for frame guide	
255-70-012-03		Βουλκανισμένη γωνία φύλλου Sash vulcanized corner	
255-70-023-03		Βουλκανισμένη γωνία φύλλου Sash vulcanized corner	
660-03-702-03		Κεντρικό στεγανοποιητικό (πάνω) Central seal (up)	1 τεμ. piece
660-00-712-03		Κεντρικό στεγανοποιητικό (κάτω) Central seal (down)	1 τεμ. piece
311-00-710-03		Αποστατικό κύλισης Sliding spacer	minimum 12 τεμ. pieces

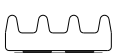
Σημείωση: * Προαιρετικά | Note: * Optionally

Κοπές εξαρτημάτων / Accessory cuttings			
Κωδικός / Code Nr	Εξάρτημα / Accessory	Περιγραφή / Description	Ποσότητα / Quantity
650-01-450-00		Εσωτερικό στόπερ Inner stopper	minimum 4 τεμ. / pieces
660-00-613-00		Ανοξείδωτος οδηγός Stainless steel guide	Fw-90mm 2 τεμ. / pieces
311-00-720-03		Τάπα σύνδεσης οδηγού End cap for frame guide	1 σέτ / set
311-01-704-03		Κάλυμμα τάπας αγκίστρου (πάνω) End cap cover for weathering profile (up)	2 τεμ. / pieces
311-11-704-03		Βάση τάπας αγκίστρου End cap mount for weathering profile	1 ζεύγος / pair
311-09-704-03		Σφουγγάρι τάπας αγκίστρου (πάνω) End cap sponge for weathering profile (up)	2 τεμ. / pieces
311-12-704-03		Βάση τάπας αγκίστρου End cap mount for weathering profile	1 ζεύγος / pair
311-14-704-03		Λάστιχο βάσης τάπας αγκίστρου (κάτω) End cap mount gasket for weathering profile (down)	2 τεμ. / pieces
S70712G		Καπάκι Beauty cap	τεμ. / pieces
S70716		Πρόσθετο Beauty profile	τεμ. / pieces
660-00-749-00		Κρυφή ασφάλεια φύλλου για χαμηλό οδηγό Hidden sash security for short frame guide	2 τεμ. / pieces
311-00-736-03		Κλίπ εξωτερικού νεροσταλάκτη για χαμηλό οδηγό Outer waterproofing profile clip for short frame guide	Fw/150mm τεμ. / pieces
720-65-017-00		Τάπα εξαερισμού End cap for ventilation	2 τεμ. / pieces
660-00-702-00		PVC οδηγών PVC for frame guides	Fw-32mm 1 τεμ. / piece Fh-40mm 1 τεμ. / pieces Fh-40mm 1 τεμ. / pieces
660-00-714-00		PVC αγκίστρου PVC for weathering profile	Mh=Sh-4,3mm 2 τεμ. / pieces
313-10-030-00		Nomatec 30x10mm / 200	2Gh+2Gw+80mm 2 τεμ. / pieces
660-00-717-00		Γέφυρα τακαρίσματος / Setting block	12 τεμ. / pieces
290-00-005-00		Τακάκι τζαμιού 5mm / 5mm setting block	12 τεμ. / pieces

Επάλληλα ανασυρόμενα | Parallel lift & slide

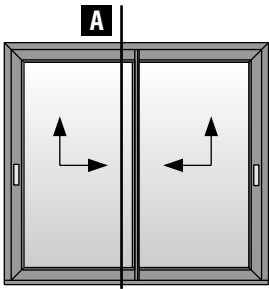

4

Δίφυλλο επάλληλο ανασυρόμενο παράθυρο με χρήση χαμηλού οδηγού S70720 (κοπή 90°)
 Two sash parallel lift & slide window with S70720 short frame guide use (90° cutting)

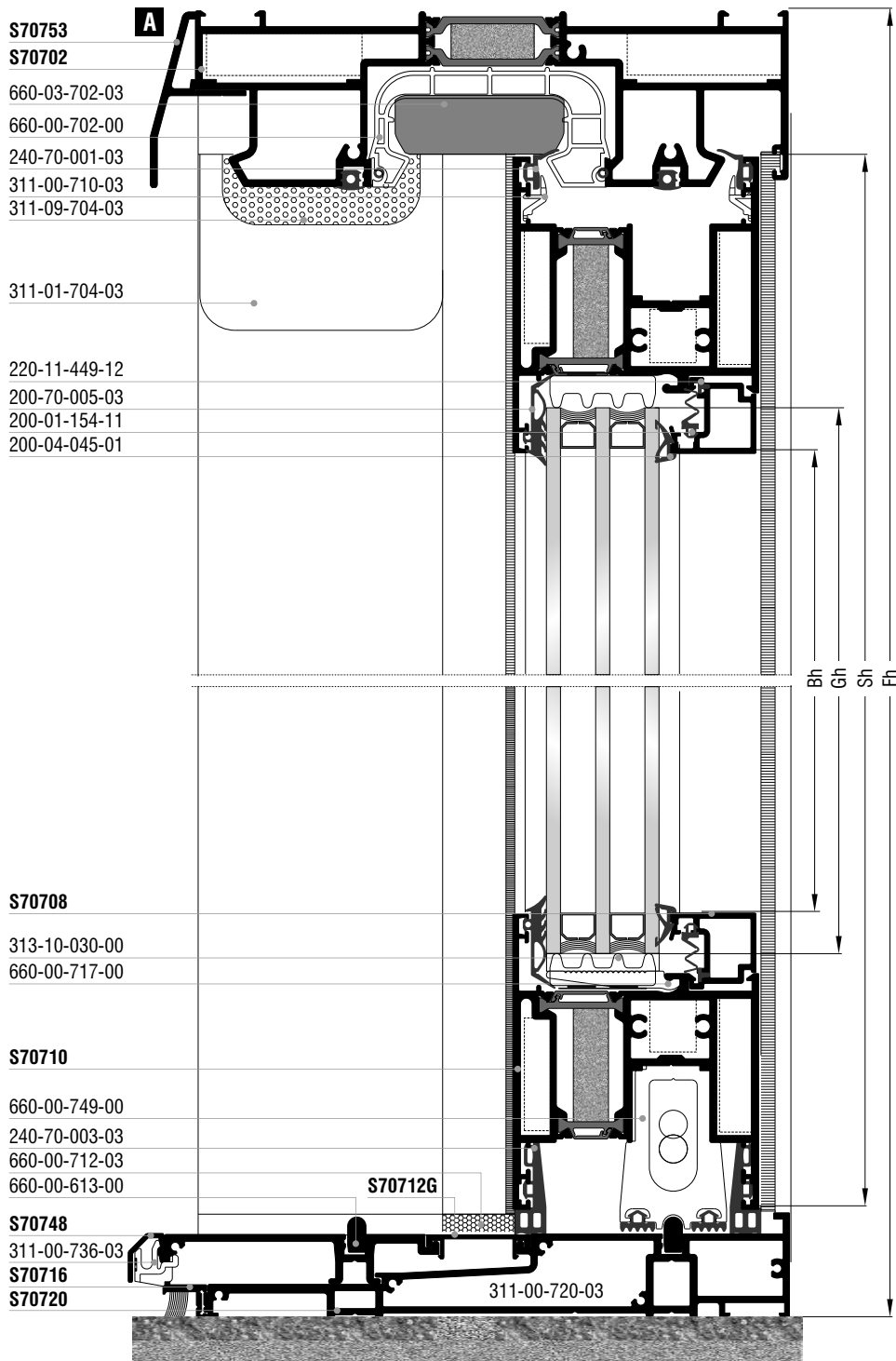

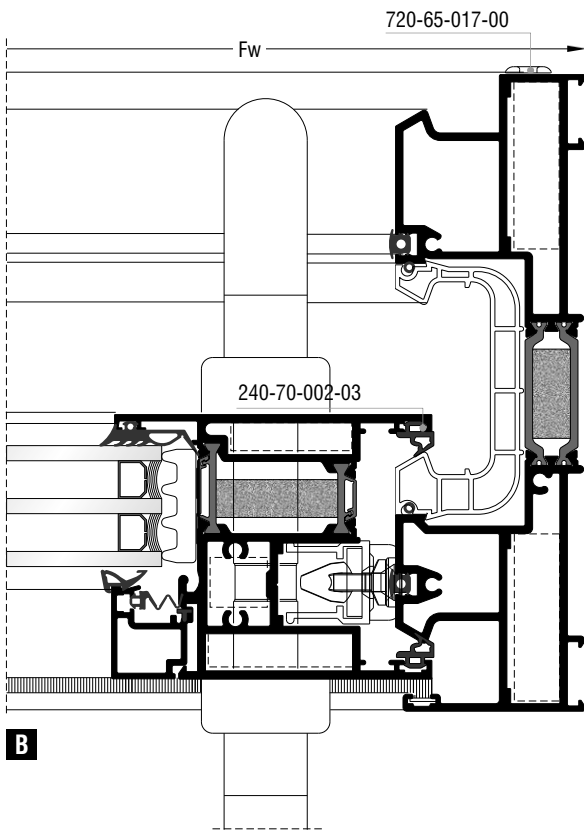
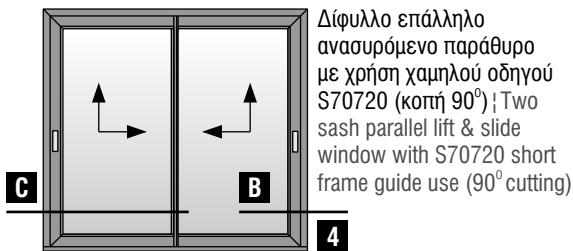



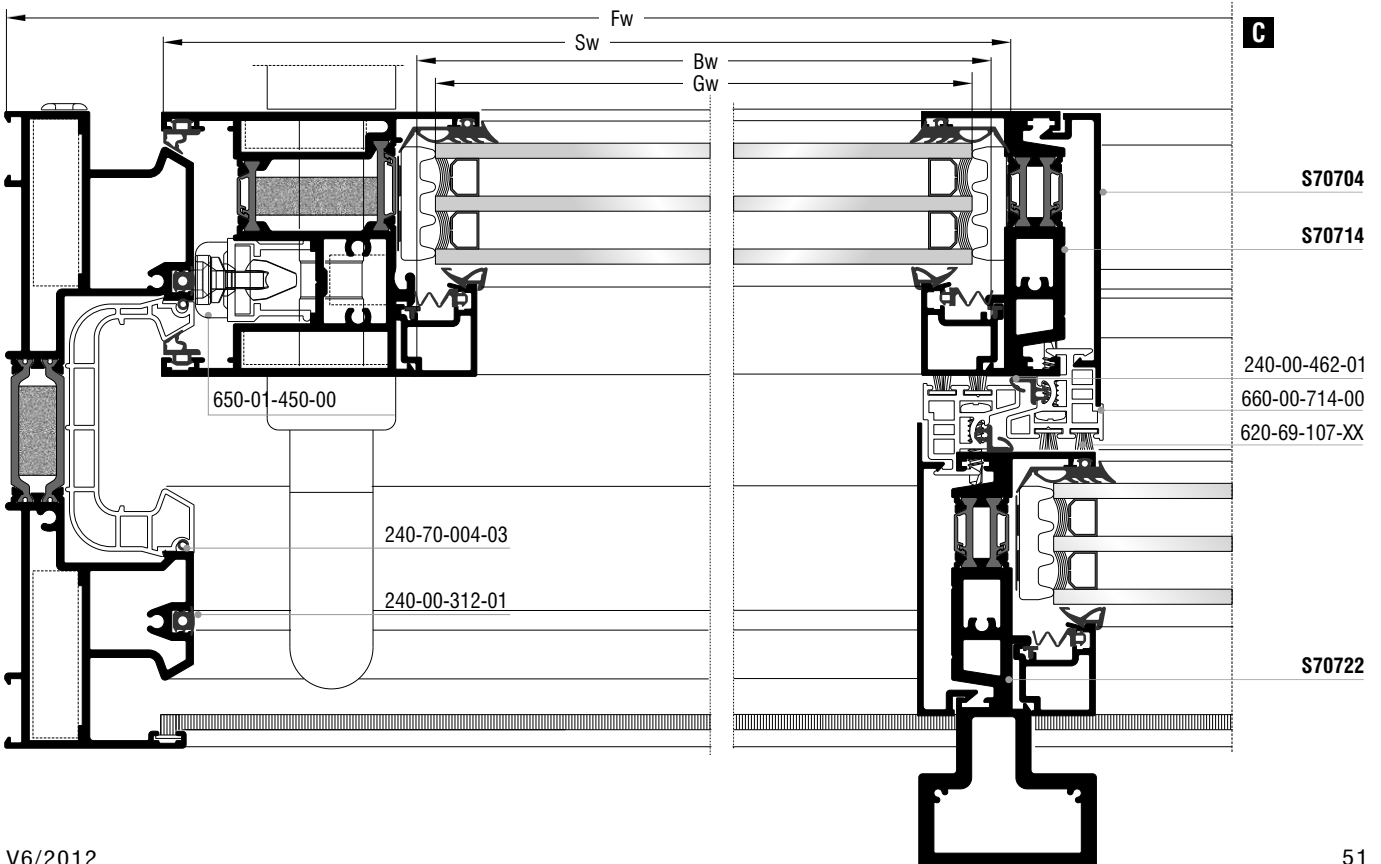











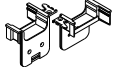

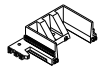
Κοπές προφίλ Profile cuttings		
Οδηγοί S70702, S70720 Frame guides S70702, S70720		
Πλάτος οδηγού S70702 S70702 frame guide width		1 τεμ. piece
Πλάτος οδηγού S70720, S70716 S70720, S70716 frame guide width		1 τεμ. piece
Πλάτος πρόσθετου S70712 S70712 beauty cap width		1 τεμ. piece
Πλάτος πρόσθετου S70712G S70712G beauty profile width		1 τεμ. piece
Ύψος οδηγού S70702 S70702 frame guide height		2 τεμ. pieces
Πλάτος φύλλου S70710 S70710 sash width		4 τεμ. pieces
Ύψος φύλλου S70710 S70710 sash height		2 τεμ. pieces
Ύψος φύλλου γάντζου S70714 S70714 weathering profile sash height		1 τεμ. piece
Ύψος φύλλου γάντζου S70722 S70722 weathering profile sash height		1 τεμ. piece
Πλάτος πηγάκι Glazing bead width		4 τεμ. pieces
Ύψος πηγάκι Glazing bead height		4 τεμ. pieces
Ύψος αγκίστρου S70704 S70704 weathering profile height		2 τεμ. pieces
Πλάτος τζαμιού Glazing width		2 τεμ. pieces
Ύψος τζαμιού Glazing height		2 τεμ. pieces



Επάλληλα ανασυρόμενα | Parallel lift & slide

Κοπές εξαρτημάτων Accessory cuttings			
Κωδικός Code Nr	Εξάρτημα Accessory	Περιγραφή Description	Ποσότητα Quantity
113-13-444-00		Γωνία σύνδεσης πρεσαριστή καρφωτή Crimp nail cleat	4 τεμ. pieces
113-33-078-00		Γωνία σύνδεσης πρεσαριστή καρφωτή Crimp nail cleat	4 τεμ. pieces
*113-15-132-00		Γωνία σύνδεσης πρεσαριστή καρφωτή Crimp nail cleat	4 τεμ. pieces
113-38-092-00		Γωνία σύνδεσης πρεσαριστή καρφωτή Crimp nail cleat	4 τεμ. pieces
200-70-005-03		Λάστιχο τζαμιού έξω Outer glazing gasket	
200-04-045-01		Λάστιχο τζαμιού μέσα Inner glazing gasket	
240-70-001-03		Λάστιχο φύλλου (πάνω) Sash gasket (up)	
240-70-002-03		Λάστιχο φύλλου Sash gasket	
240-00-312-01		Λάστιχο οδηγών Frame guide gasket	
240-70-003-03		Λάστιχο φύλλου (κάτω) Sash gasket (down)	
240-70-004-03		Λάστιχο για PVC οδηγών Gasket for frame guides PVC	
240-00-462-01		Λάστιχο αγκίστρου Gasket for weathering profile	
200-01-154-11		Λάστιχο για πηχάκι Glazing bead gasket	
220-11-449-12		Λάστιχο για πηχάκι Glazing bead gasket	
620-69-107-XX		Βουρτσάκι No.7 για άγκιστρο Brush No.7 for weathering profile	
620-69-108-XX		Βουρτσάκι No.8 για οδηγό Brush No.8 for frame guide	
255-70-012-03		Βουλκανισμένη γωνία φύλλου Sash vulcanized corner	
255-70-023-03		Βουλκανισμένη γωνία φύλλου Sash vulcanized corner	
660-03-702-03		Κεντρικό στεγανοποιητικό (πάνω) Central seal (up)	1 τεμ. piece
660-00-712-03		Κεντρικό στεγανοποιητικό (κάτω) Central seal (down)	1 τεμ. piece
311-00-710-03		Αποστατικό κύλισης Sliding spacer	minimum 12 τεμ. pieces

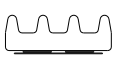
Σημείωση: * Προαιρετικά | Note: * Optionally

Κοπές εξαρτημάτων Accessory cuttings			
Κωδικός Code Nr	Εξάρτημα Accessory	Περιγραφή Description	Ποσότητα Quantity
650-01-450-00		Εσωτερικό στόπερ Inner stopper	minimum 4 τεμ. pieces
660-00-613-00		Ανοξείδωτος οδηγός Stainless steel guide	Fw-90mm 2 τεμ. pieces
311-00-720-03		Τάπα σύνδεσης οδηγού End cap for frame guide	1 σέτ set
311-01-704-03		Κάλυμμα τάπας αγκίστρου (πάνω) End cap cover for weathering profile (up)	2 τεμ. pieces
311-11-704-03		Βάση τάπας αγκίστρου End cap mount for weathering profile	1 ζεύγος pair
311-09-704-03		Σφουγγάρι τάπας αγκίστρου (πάνω) End cap sponge for weathering profile (up)	2 τεμ. pieces
311-12-704-03		Βάση τάπας αγκίστρου End cap mount for weathering profile	1 ζεύγος pair
311-14-704-03		Λάστιχο βάσης τάπας αγκίστρου (κάτω) End cap mount gasket for weathering profile (down)	2 τεμ. pieces
S70712G		Καπάκι Beauty cap	τεμ. pieces
S70716		Πρόσθετο Beauty profile	τεμ. pieces
660-00-749-00		Κρυφή ασφάλεια φύλλου για χαμηλό οδηγό Hidden sash security for short frame guide	2 τεμ. pieces
311-00-736-03		Κλίπ εξωτερικού νεροσταλάκτη για χαμηλό οδηγό Outer waterproofing profile clip for short frame guide	Fw/150mm τεμ. pieces
720-65-017-00		Τάπα εξαερισμού End cap for ventilation	2 τεμ. pieces
660-00-702-00		PVC οδηγών PVC for frame guides	Fw-32mm 1 τεμ. piece Fh-40mm 1 τεμ. pieces Fh-40mm 1 τεμ. pieces
660-00-714-00		PVC αγκίστρου PVC for weathering profile	Mh=Sh-4,3mm 2 τεμ. pieces
313-10-030-00		Nomatec 30x10mm / 200	2Gh+2Gw+80mm 2 τεμ. pieces
660-00-717-00		Γέφυρα τακαρίσματος Setting block	12 τεμ. pieces
290-00-005-00		Τακάκι τζαμιού 5mm 5mm setting block	12 τεμ. pieces

Επάλληλα ανασυρόμενα | Parallel lift & slide

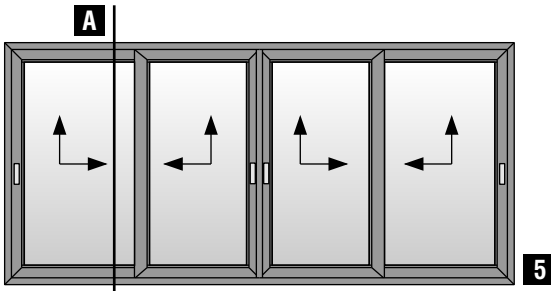

Τετράφυλλο επάλληλο ανασυρόμενο παράθυρο
Four sash parallel lift & slide window

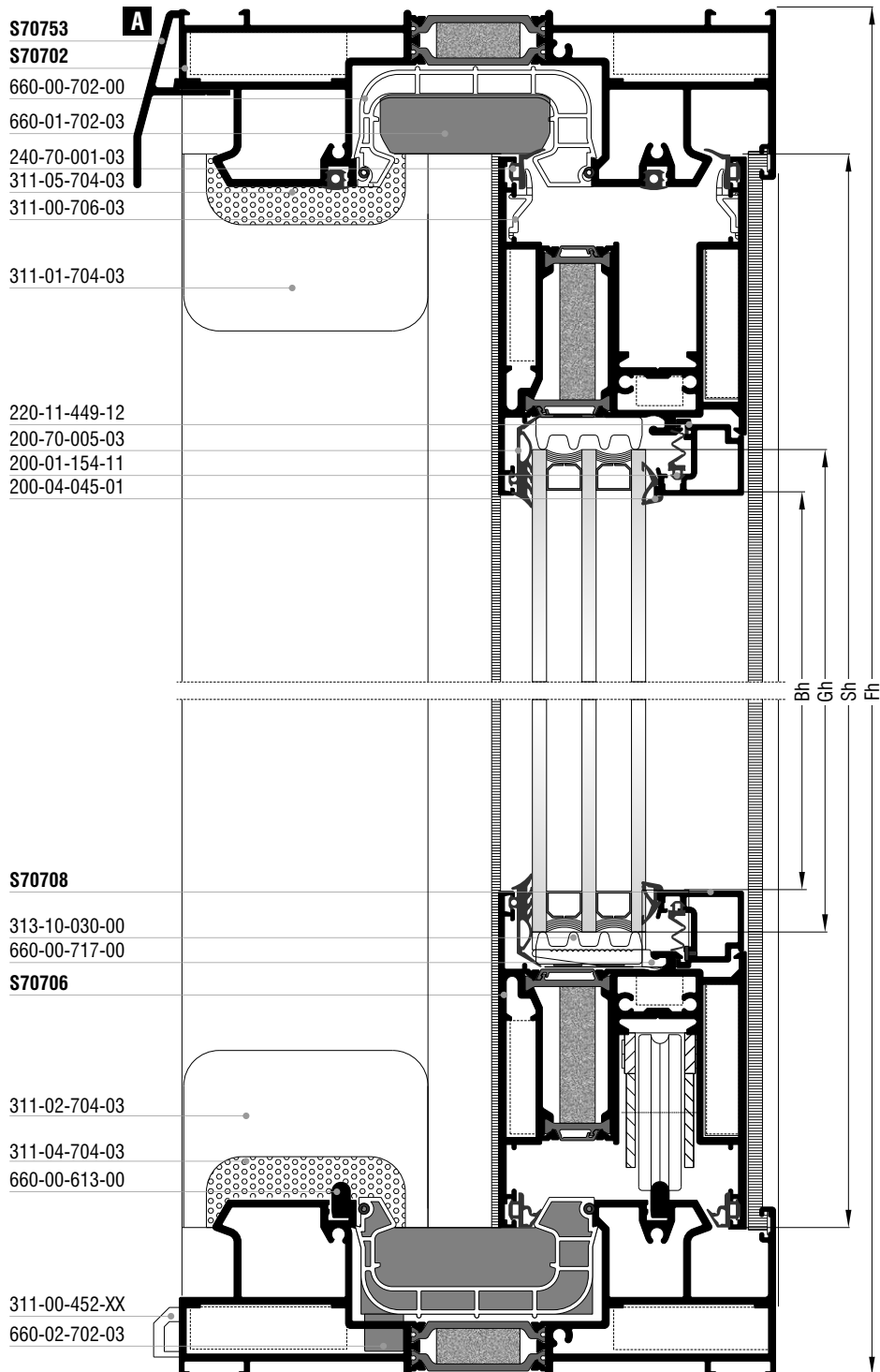

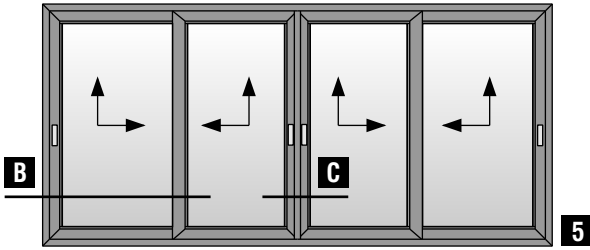

Τετράφυλλο επάλληλο ανασυρόμενο παράθυρο
Four sash parallel lift & slide window

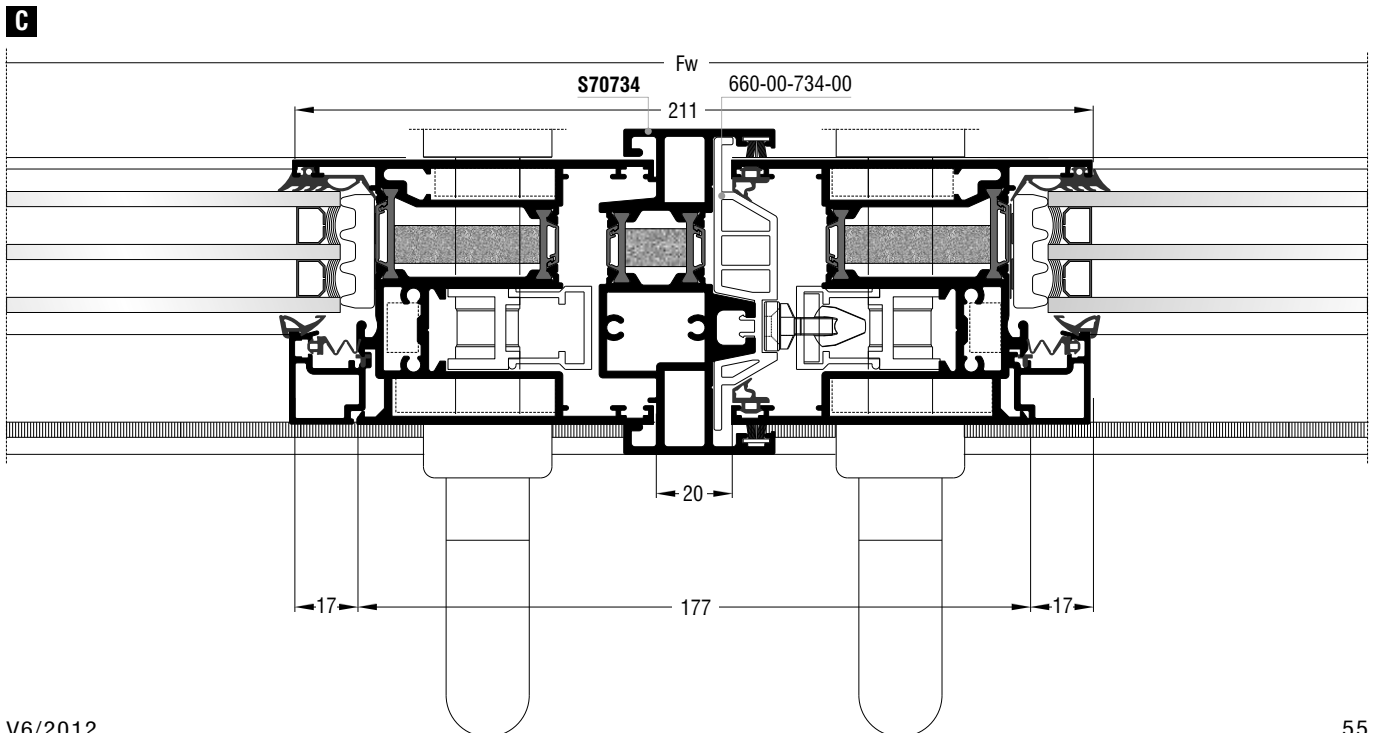
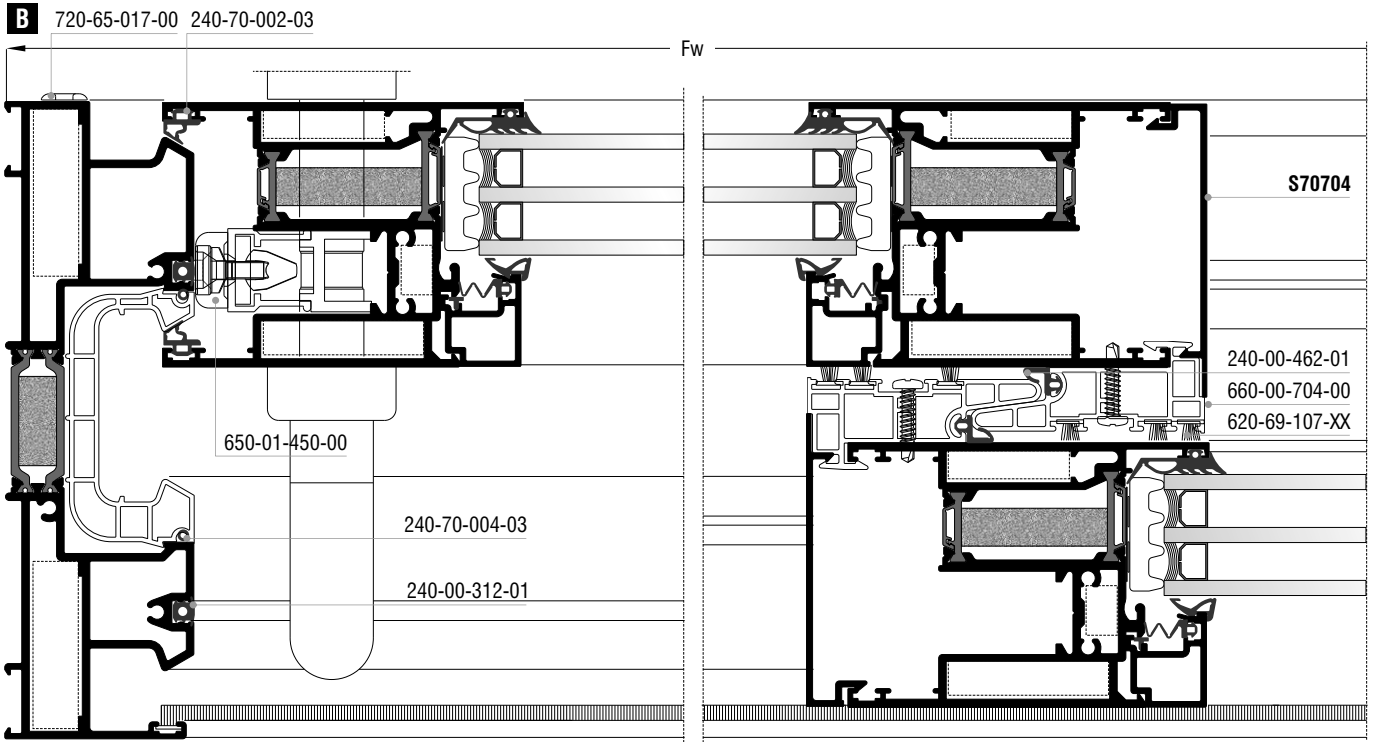

Επάλληλα ανασυρόμενα | Parallel lift & slide

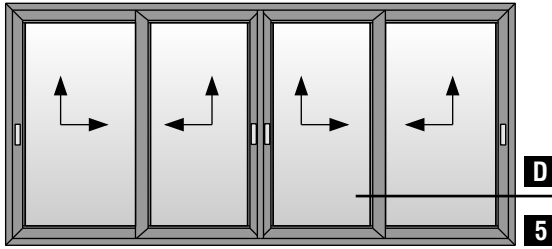

Τετράφυλλο επάλληλο ανασυρόμενο παράθυρο
Four sash parallel lift & slide window

Κοπές προφίλ Profile cuttings		
Οδηγός S70702 Frame guide S70702		
Πλάτος οδηγού Frame guide width		2τεμ. pieces
Ύψος οδηγού Frame guide height		2τεμ. pieces
Πλάτος φύλλου Sash width		8τεμ. pieces
Ύψος φύλλου Sash height		8τεμ. pieces
Πλάτος πηχάκι Glazing bead width		4τεμ. pieces
Ύψος πηχάκι Glazing bead height		4τεμ. pieces
Ύψος μπινιού S70734 S70734 sash inversion profile height		2τεμ. pieces
Ύψος ακίστρου S70704 S70704 weathering profile height		1τεμ. piece
Πλάτος τζαμιού Glazing width	$Gw = Sw - 167mm$	2τεμ. pieces
Ύψος τζαμιού Glazing height	$Gh = Sh - 167mm$	2τεμ. pieces

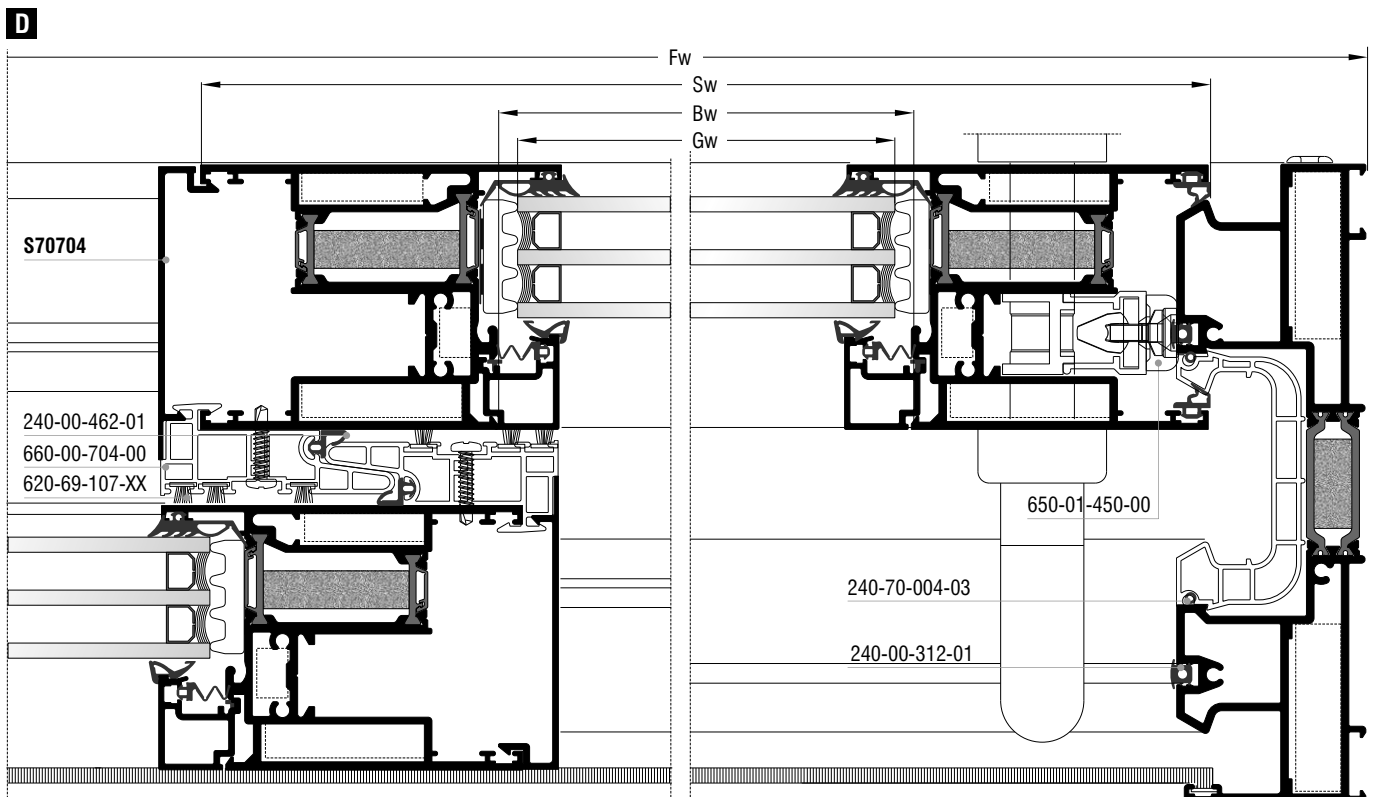

Κοπές εξαρτημάτων Accessory cuttings							
Κωδικός Code Nr	Εξάρτημα Accessory	Περιγραφή Description	Ποσότητα Quantity	Κωδικός Code Nr	Εξάρτημα Accessory	Περιγραφή Description	Ποσότητα Quantity
113-13-444-00		Γωνία σύνδεσης πρεσαριστή καρφωτή Crimp nail cleat	8 τεμ. pieces	311-02-734-23		Τάπα μπινιού End cap for sash inversion profile	1 ζεύγος pair
113-33-078-00		Γωνία σύνδεσης πρεσαριστή καρφωτή Crimp nail cleat	16 τεμ. pieces	311-01-734-03		Σφουγγάρι τάπας μπινιού (πάνω) End cap sponge for sash inversion profile (up)	1 τεμ. piece
*113-09-132-00		Γωνία σύνδεσης πρεσαριστή καρφωτή Crimp nail cleat	16 τεμ. pieces	311-03-734-03		Λάστιχο τάπας μπινιού (κάτω) End cap gasket for sash inversion profile (down)	1 τεμ. piece
113-43-094-00		Γωνία σύνδεσης πρεσαριστή καρφωτή Crimp nail cleat	16 τεμ. pieces	311-01-704-03		Κάλυμμα τάπας αγκίστρου (πάνω) End cap cover for weathering profile (up)	4 τεμ. pieces
200-70-005-03		Λάστιχο τζαμιού έξω Outer glazing gasket		311-02-704-03		Κάλυμμα τάπας αγκίστρου (κάτω) End cap cover for weathering profile (down)	4 τεμ. pieces
200-04-045-01		Λάστιχο τζαμιού μέσα Inner glazing gasket		311-03-704-03		Βάση τάπας αγκίστρου End cap mount for weathering profile	4 ζεύγη pairs
240-70-001-03		Λάστιχο φύλλου (πάνω) Sash gasket (up)		311-04-704-03		Λάστιχο τάπας αγκίστρου (κάτω) End cap gasket for weathering profile (down)	4 τεμ. pieces
240-70-002-03		Λάστιχο φύλλου Sash gasket		311-05-704-03		Σφουγγάρι τάπας αγκίστρου (πάνω) End cap sponge for weathering profile (up)	4 τεμ. pieces
240-00-312-01		Λάστιχο οδηγών Frame guide gasket		311-00-452-03		Τάπα απορροής Weep hole end cap	minimum 5 τεμ. pieces
240-70-004-03		Λάστιχο για PVC οδηγών Gasket for frame guides PVC		720-65-017-00		Τάπα εξαερισμού End cap for ventilation	2 τεμ. pieces
240-00-462-01		Λάστιχο αγκίστρου Gasket for weathering profile		660-00-702-00		PVC οδηγών PVC for frame guides	Fw-32mm 1 τεμ. piece
200-01-154-11		Λάστιχο για πηχάκι Glazing bead gasket					Fh-32mm 2 τεμ. pieces
220-11-449-12		Λάστιχο για πηχάκι Glazing bead gasket					Fw/452,5mm 2 τεμ. pieces
620-69-107-XX		Βουρτσάκι No.7 για αγκίστρο Brush No.7 for weathering profile					Fw/2-137mm 1 τεμ. piece
620-69-108-XX		Βουρτσάκι No.8 για οδηγό Brush No.8 for frame guide					
255-70-012-03		Βουλκανισμένη γωνία φύλλου Sash vulcanized corner		660-00-734-00		PVC μπινιού PVC for sash inversion profile	Sh-4mm 1 τεμ. piece
255-70-011-03		Βουλκανισμένη γωνία φύλλου Sash vulcanized corner		660-00-704-00		PVC αγκίστρου PVC for weathering profile	Mh=Sh-6mm 4 τεμ. pieces
660-01-702-03		Κεντρικό στεγανοποιητικό (πάνω) Central seal (up)	3 τεμ. pieces	313-10-030-00		Nomatec 30x10mm / 200	2Gh+2Gw+80mm 8 τεμ. pieces
660-02-702-03		Κεντρικό στεγανοποιητικό (κάτω) Central seal (down)	2 σέτ set	660-00-717-00		Γέφυρα τακρίσματος Setting block	24 τεμ. pieces
311-00-706-03		Αποστατικό κύλισης Sliding spacer	minimum 24 τεμ. pieces	290-00-005-00		Τακάκι τζαμιού 5mm 5mm setting block	24 τεμ. pieces
650-01-450-00		Εσωτερικό στόπερ Inner stopper	minimum 6 τεμ. pieces				
660-00-613-00		Ανοξείδωτος οδηγός Stainless steel guide	Fw-90mm 2 τεμ. pieces				

Σημείωση: * Προαιρετικά | Note: * Optionally

Επάλληλα ανασυρόμενα | Parallel lift & slide

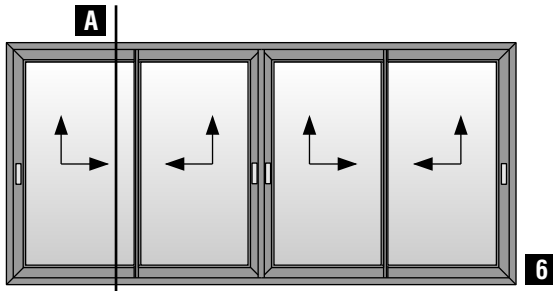

Τετράφυλλο επάλληλο ανασυρόμενο παράθυρο (κοπή 90°)
Four sash parallel lif & slide window (90° cutting)

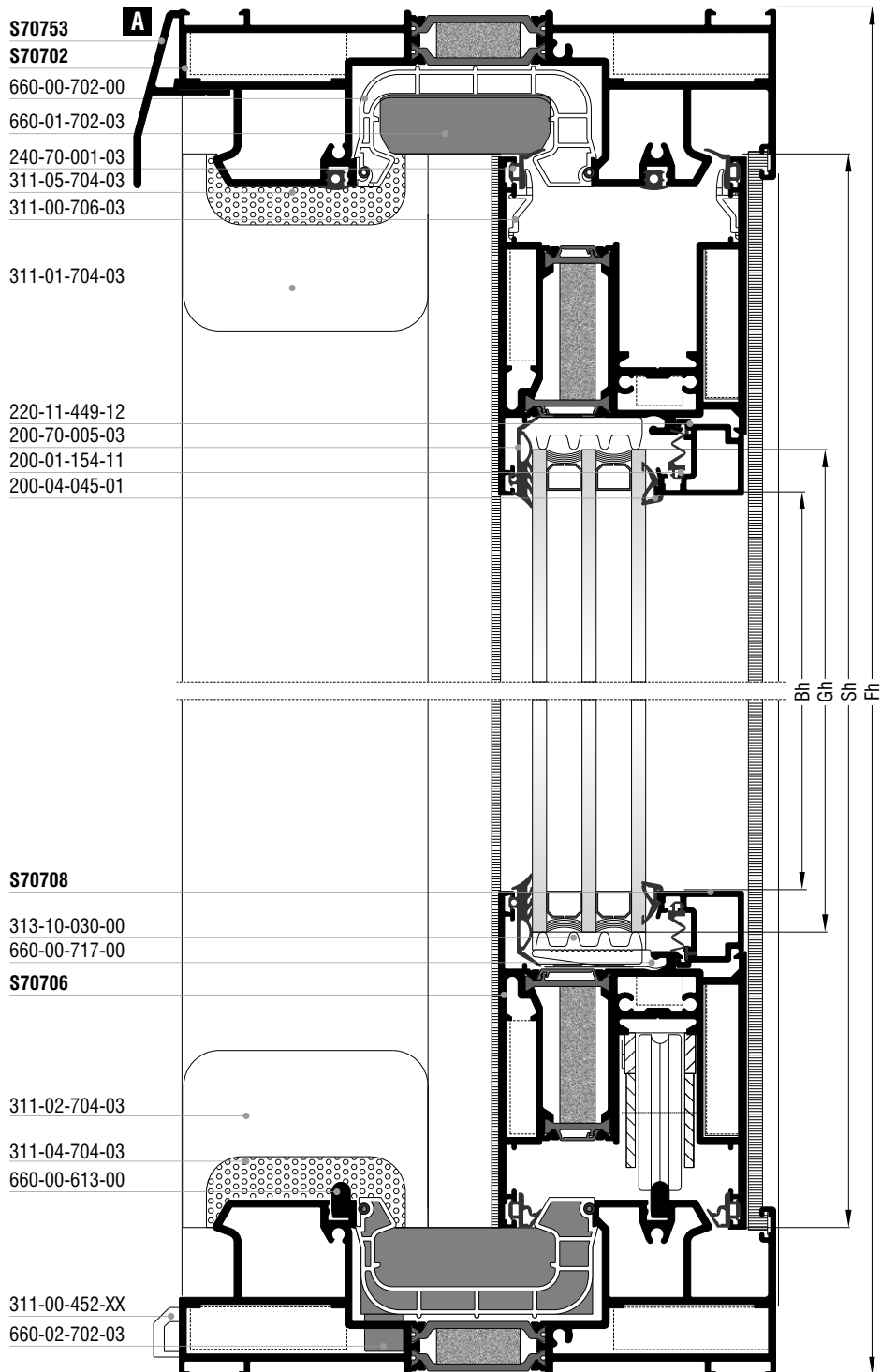

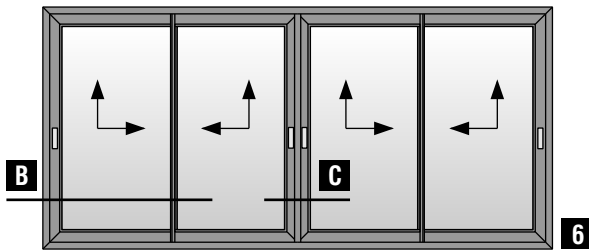

Τετράφυλλο επάλληλο ανασυρόμενο παράθυρο (κοπή 90°)
Four sash parallel lif & slide window (90° cutting)

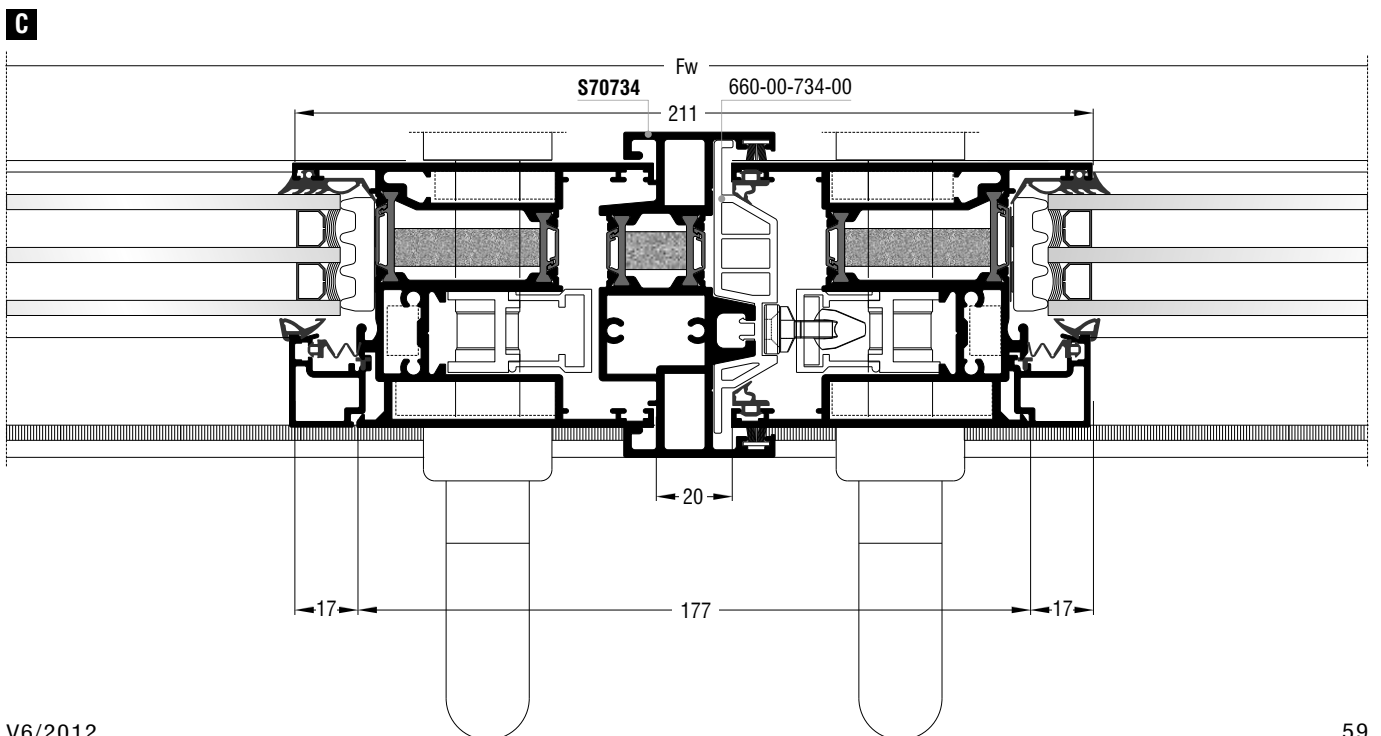
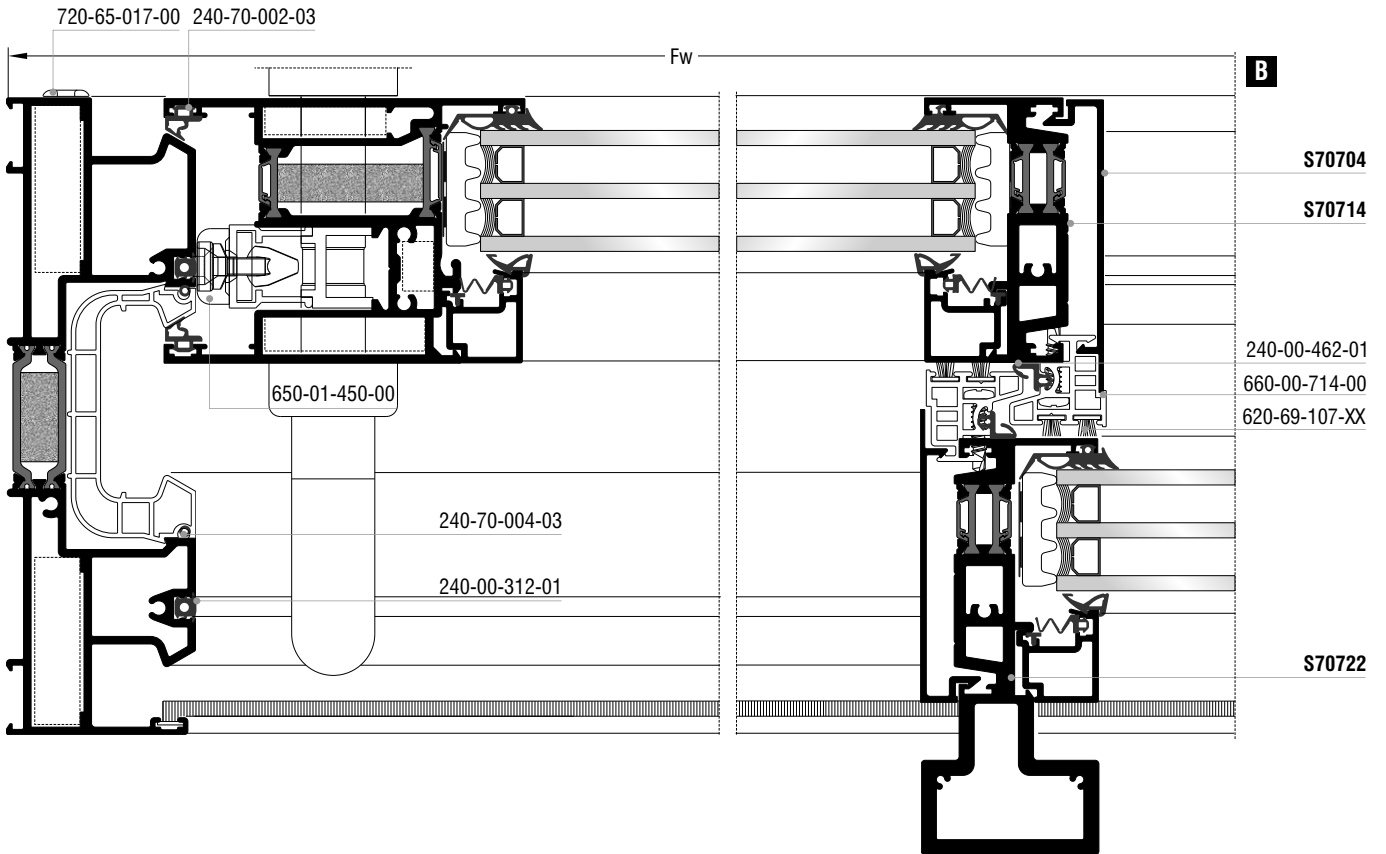

Επάλληλα ανασυρόμενα | Parallel lift & slide

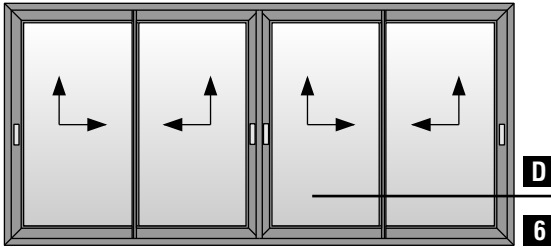

Τετράφυλλο επάλληλο ανασυρόμενο παράθυρο (κοπή 90°)
Four sash parallel lift & slide window (90° cutting)

Κοπές προφίλ Profile cuttings		
Οδηγός S70702 Frame guide S70702		
Πλάτος οδηγού Frame guide width	Fw	2τεμ. pieces
Ύψος οδηγού Frame guide height	Fh	2τεμ. pieces
Πλάτος φύλλου S70706 S70706 sash width	 $Sw = Fw/4 - 27,2mm$ + $Sw = Fw/4 - 27,2mm$	4+4 τεμ. pieces
Ύψος φύλλου S70706 S70706 sash height	Sh = Fh - 83mm	2τεμ. pieces
Ύψος φύλλου γάντζου S70714 S70714 weathering profile sash height	Shg = Fh - 77mm	2τεμ. pieces
Ύψος φύλλου γάντζου S70722 S70722 weathering profile sash height	Shg = Fh - 77mm	2τεμ. pieces
Πλάτος πηχάκι Glazing bead width	Bw = Sw - 72mm	8τεμ. pieces
Ύψος πηχάκι Glazing bead height	Bh = Sh - 191mm	4τεμ. pieces
Ύψος μπινί S70734 S70734 sash inversion profile height	Sh = 4mm	1τεμ. piece
Ύψος αγκίστρου S70704 S70704 weathering profile height	Mh = Sh - 77mm	4τεμ. pieces
Πλάτος τζαμιού Glazing width	Gw = Sw - 82mm	2τεμ. pieces
Ύψος τζαμιού Glazing height	Gh = Sh - 167mm	2τεμ. pieces

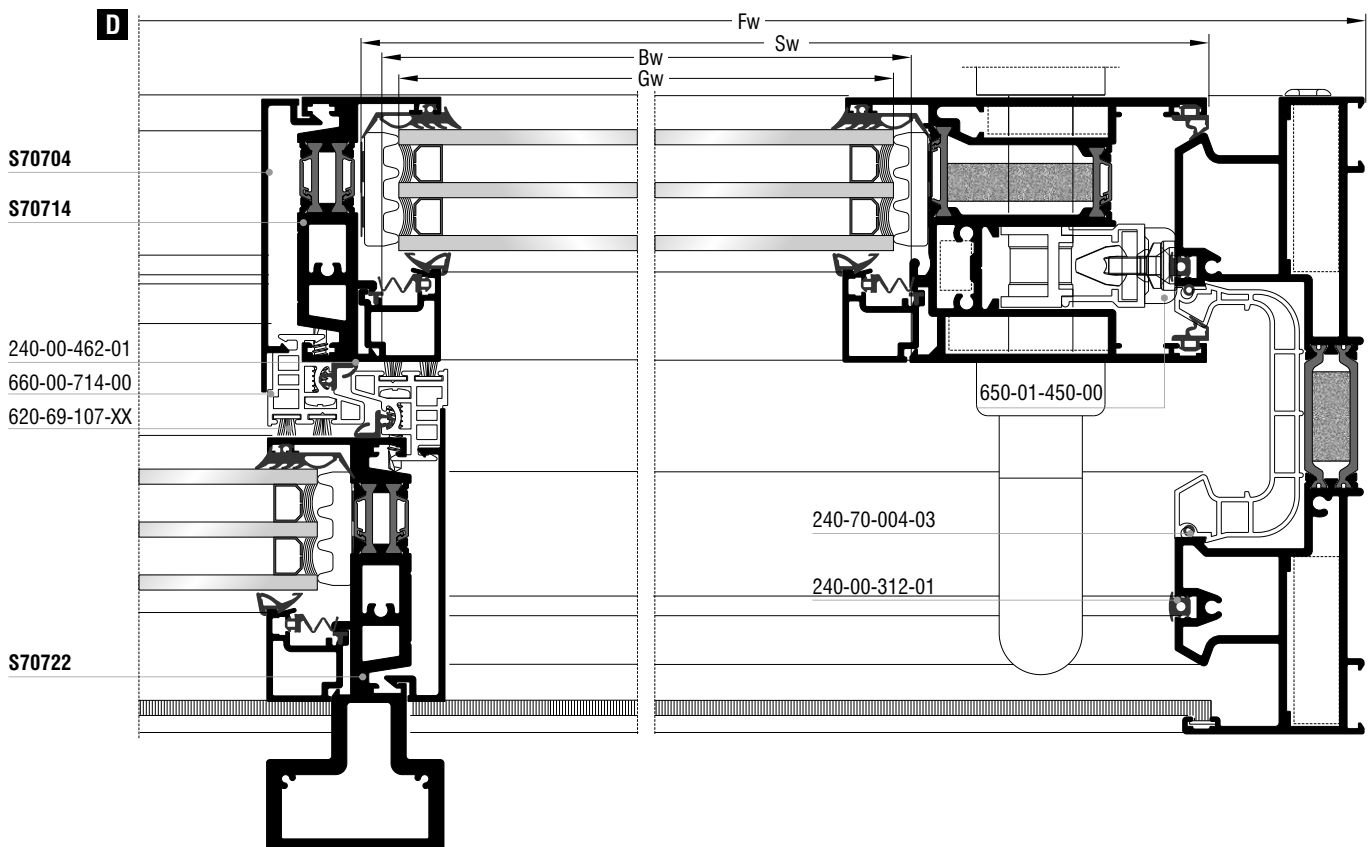

Κοπές εξαρτημάτων Accessory cuttings							
Κωδικός Code Nr	Εξάρτημα Accessory	Περιγραφή Description	Ποσότητα Quantity	Κωδικός Code Nr	Εξάρτημα Accessory	Περιγραφή Description	Ποσότητα Quantity
113-13-444-00		Γωνία σύνδεσης πρεσαριστή καρφωτή Crimp nail cleat	8 τεμ. pieces	311-01-734-03		Σφουγγάρι τάπας μπινιού (πάνω) End cap sponge for sash inversion profile (up)	1 τεμ. piece
113-33-078-00		Γωνία σύνδεσης πρεσαριστή καρφωτή Crimp nail cleat	16 τεμ. pieces	311-03-734-03		Λάστιχο τάπας μπινιού (κάτω) End cap gasket for sash inversion profile (down)	1 τεμ. piece
*113-09-132-00		Γωνία σύνδεσης πρεσαριστή καρφωτή Crimp nail cleat	16 τεμ. pieces	311-01-704-03		Κάλυμμα τάπας αγκίστρου (πάνω) End cap cover for weathering profile (up)	4 τεμ. pieces
113-43-094-00		Γωνία σύνδεσης πρεσαριστή καρφωτή Crimp nail cleat	16 τεμ. pieces	311-02-704-03		Κάλυμμα τάπας αγκίστρου (κάτω) End cap cover for weathering profile (down)	4 τεμ. pieces
200-70-005-03		Λάστιχο τζαμιού έξω Outer glazing gasket		311-06-704-03		Βάση τάπας αγκίστρου End cap mount for weathering profile	2 ζεύγη pairs
200-04-045-01		Λάστιχο τζαμιού μέσα Inner glazing gasket		311-07-704-03		Βάση τάπας αγκίστρου End cap mount for weathering profile	2 ζεύγη pairs
240-70-001-03		Λάστιχο φύλλου (πάνω) Sash gasket (up)		311-08-704-03		Λάστιχο τάπας αγκίστρου (κάτω) End cap gasket for weathering profile (down)	4 τεμ. pieces
240-70-002-03		Λάστιχο φύλλου Sash gasket		311-09-704-03		Σφουγγάρι τάπας αγκίστρου (πάνω) End cap sponge for weathering profile (up)	4 τεμ. pieces
240-00-312-01		Λάστιχο οδηγών Frame guide gasket		311-00-452-03		Τάπα απορροής Weep hole end cap	minimum 4 τεμ. pieces
240-70-004-03		Λάστιχο για PVC οδηγών Gasket for PVC guides PVC		720-65-017-00		Τάπα εξαερισμού End cap for ventilation	2 τεμ. pieces
240-00-462-01		Λάστιχο αγκίστρου Gasket for weathering profile		660-00-702-00		PVC οδηγών PVC for frame guides	Fw-32mm 1 τεμ. piece
200-01-154-11		Λάστιχο για πηχάκι Glazing bead gasket					Fh-32mm 2 τεμ. pieces
220-11-449-12		Λάστιχο για πηχάκι Glazing bead gasket					Fw/4-35,8mm 2 τεμ. pieces
620-69-107-XX		Βουρτσάκι No.7 για αγκίστρο Brush No.7 for weathering profile					Fw/2-78mm 1 τεμ. piece
620-69-108-XX		Βουρτσάκι No.8 για οδηγό Brush No.8 for frame guide		660-00-734-00		PVC μπινιού PVC for sash inversion profile	Sh-4mm 1 τεμ. piece
255-70-012-03		Βουλκανισμένη γωνία φύλλου Sash vulcanized corner		660-00-714-00		PVC αγκίστρου PVC for weathering profile	Mh=Sh-6mm 4 τεμ. pieces
660-03-702-03		Κεντρικό στεγανοποιητικό (πάνω) Central seal (up)	2 τεμ. pieces	313-10-030-00		Nomatec 30x10mm / 200	2Gh+2Gw+80mm 4 τεμ. pieces
660-04-702-03		Κεντρικό στεγανοποιητικό (κάτω) Central seal (down)	2 σέτ set	660-00-717-00		Γέφυρα τακαρίσματος Setting block	24 τεμ. pieces
311-00-706-03		Αποστατικό κύλισης Sliding spacer	minimum 24 τεμ. pieces	290-00-005-00		Τακάκι τζαμιού 5mm 5mm setting block	24 τεμ. pieces
650-01-450-00		Εσωτερικό στόπερ Inner stopper	minimum 8 τεμ. pieces				
660-00-613-00		Ανοξειδωτος οδηγός Stainless steel guide	Fw-90mm 2 τεμ. pieces				
311-02-734-23		Τάπα μπινιού End cap for sash inversion profile	1 ζεύγος pair				

Σημείωση: * Προαιρετικά | Note: * Optionally

Επάλληλα ανασυρόμενα | Parallel lift & slide

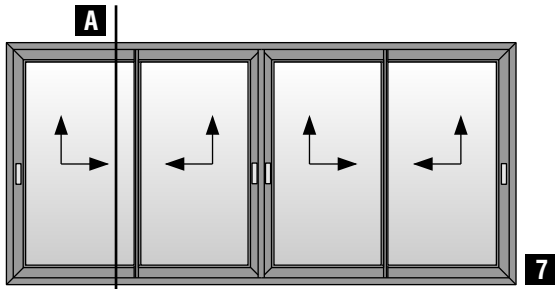

Τετράφυλλο επάλληλο ανασυρόμενο παράθυρο με χρήση χαμηλού οδηγού S70720 (κοπή 90°); Four sash parallel lift & slide window with S70720 short frame guide use (90° cutting)

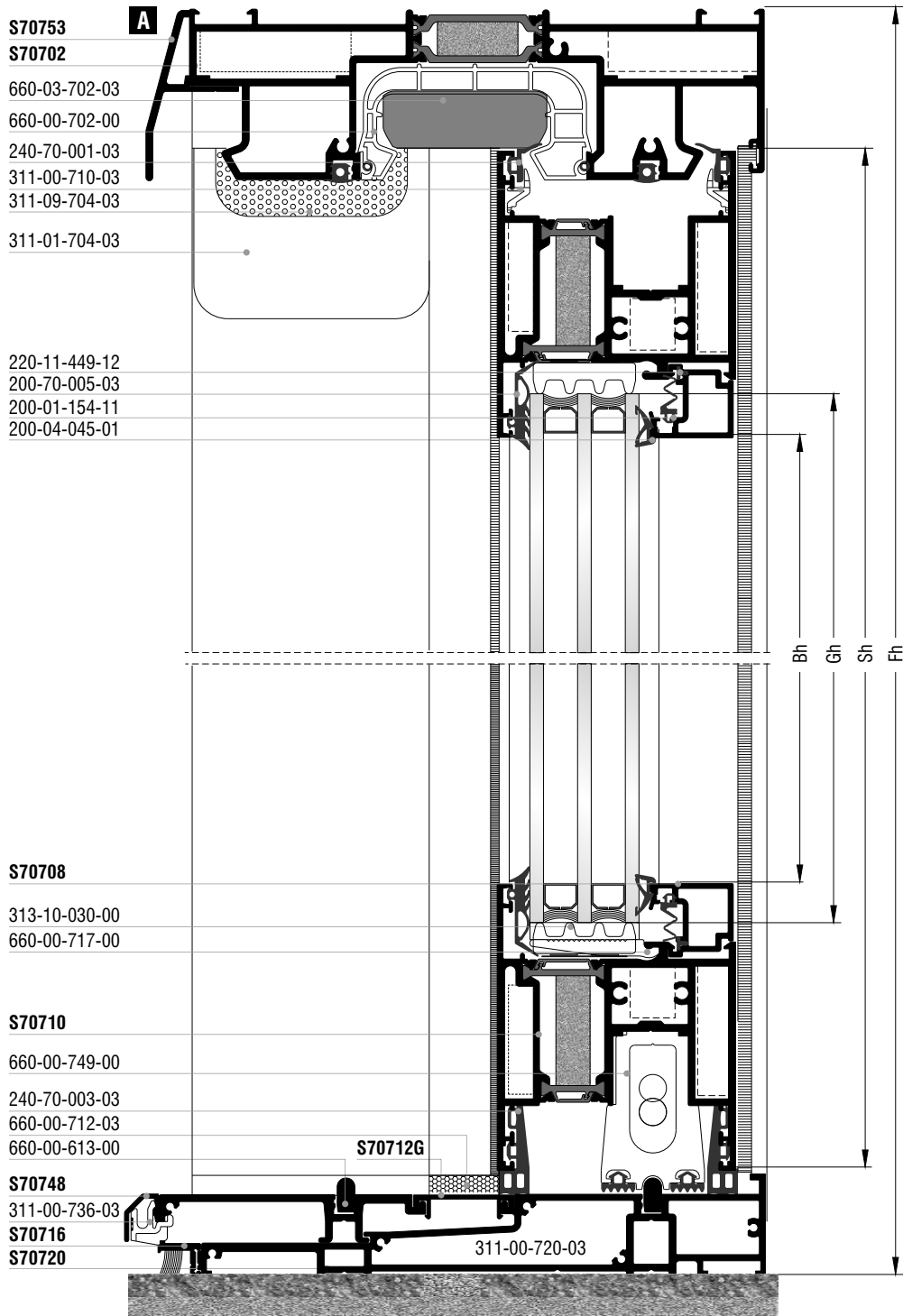

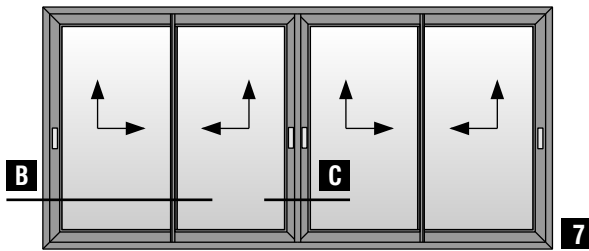

Τετράφυλλο επάλληλο ανασυρόμενο παράθυρο με χρήση χαμηλού οδηγού S70720 (κοπή 90°) | Four sash parallel lift & slide window with S70720 short frame guide use (90° cutting)

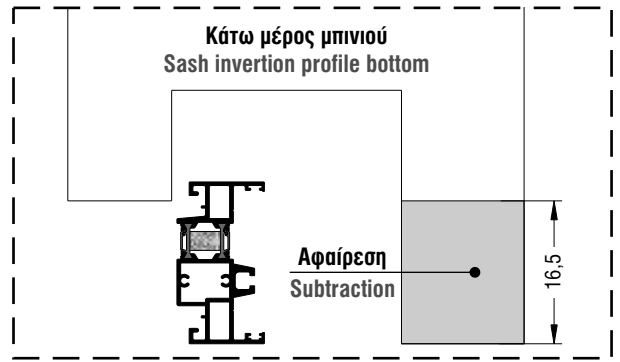

720-65-017-00 240-70-002-03

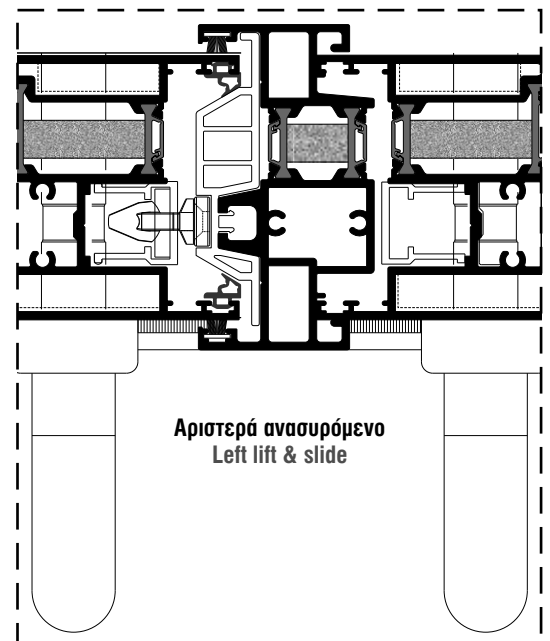
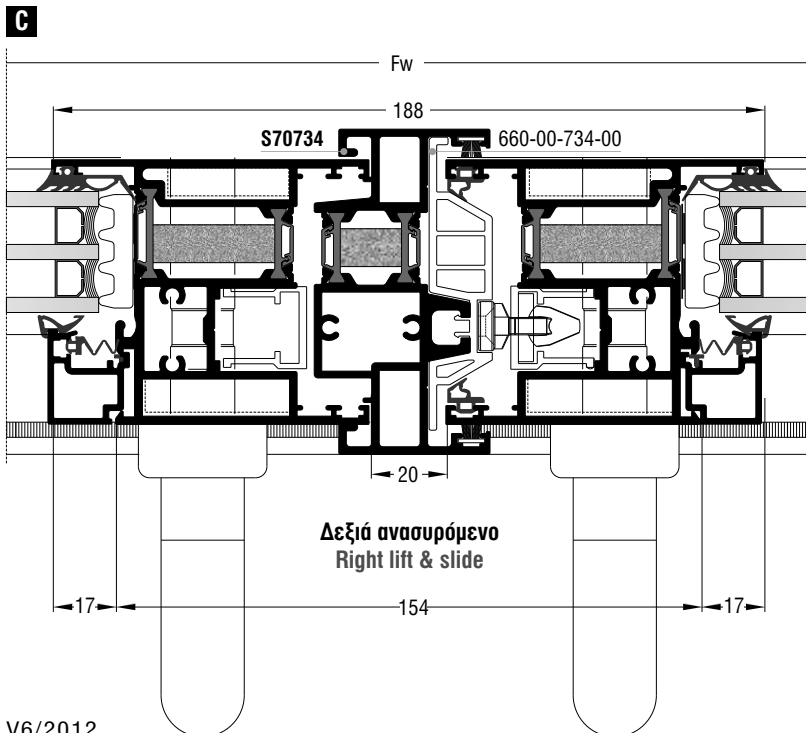
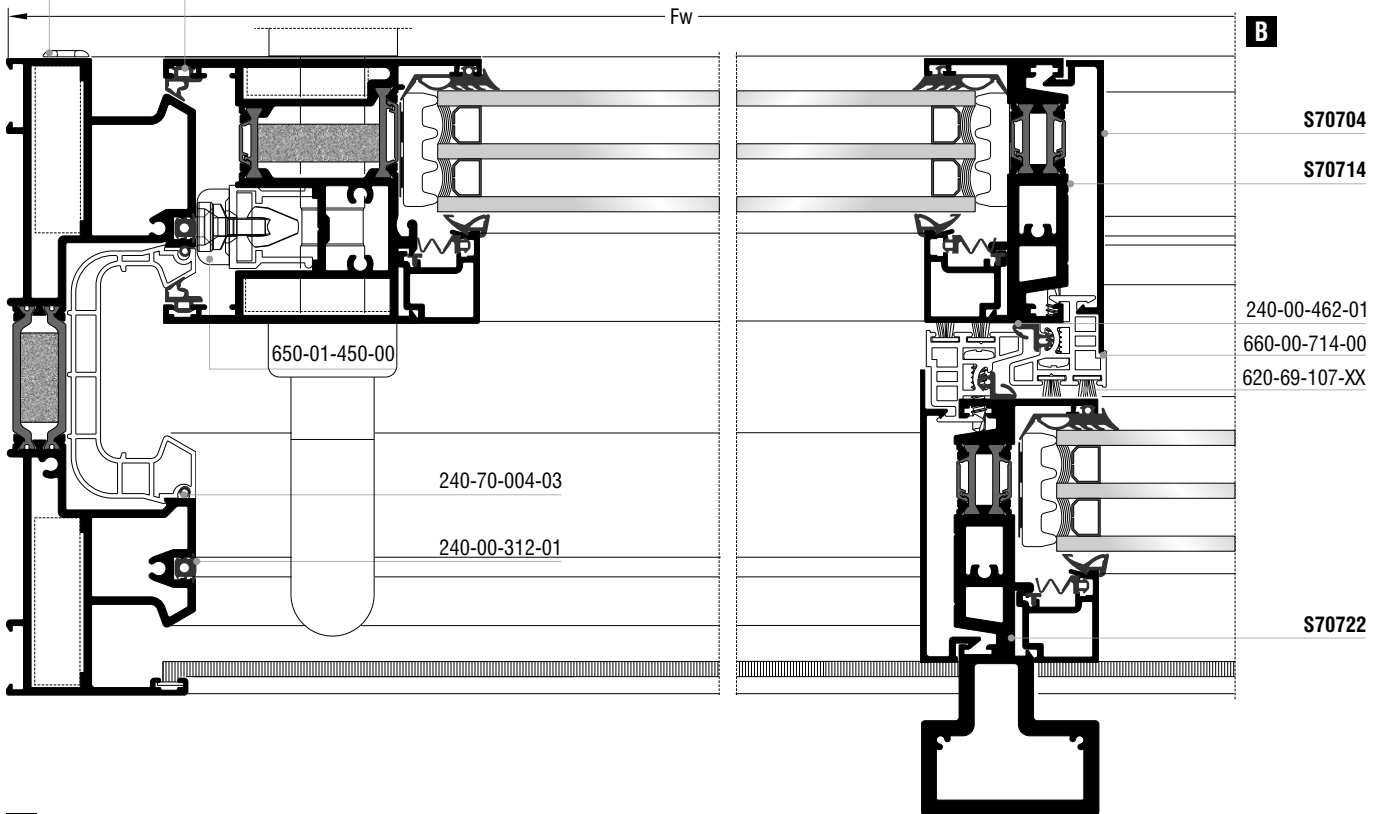

Επάλληλα ανασυρόμενα | Parallel lift & slide

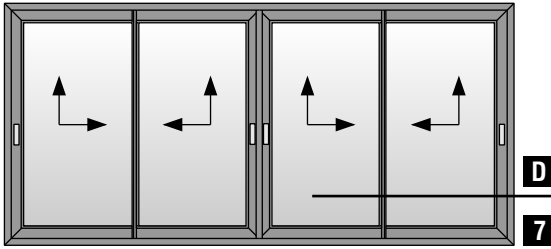

Τετράφυλλο επάλληλο ανασυρόμενο παράθυρο με χρήση χαμηλού οδηγού S70720 (κοπή 90°) | Four sash parallel lift & slide window with S70720 short frame guide use (90° cutting)

Κοπές προφίλ Profile cuttings		
Οδηγοί S70702, S70720 Frame guides S70702, S70720		
Πλάτος οδηγού S70702 S70702 frame guide width		1 τεμ. piece
Πλάτος οδηγού S70716, S70720 S70716, S70720 frame guide width		1 τεμ. piece
Πλάτος πρόσθετου S70712 S70712 beauty cap width		2 τεμ. pieces
Πλάτος πρόσθετου S70712G S70712G beauty profile width		1 τεμ. piece
Ύψος οδηγού S70702 S70702 frame guide height		2 τεμ. pieces
Πλάτος φύλλου Sash width		8 τεμ. pieces
Ύψος φύλλου S70710 S70710 sash height		4 τεμ. pieces
Ύψος φύλλου γάντζου S70714 S70714 weathering profile sash height		2 τεμ. pieces
Ύψος φύλλου γάντζου S70722 S70722 weathering profile sash height		2 τεμ. pieces
Πλάτος πηχάκι Glazing bead width		8 τεμ. pieces
Ύψος πηχάκι Glazing bead height		8 τεμ. pieces
Ύψος μπινι S70734 S70734 sash inversion profile height		1 τεμ. piece
Ύψος αγκίστρου S70704 S70704 weathering profile height		4 τεμ. pieces
Πλάτος τζαμιού Glazing width		4 τεμ. pieces
Ύψος τζαμιού Glazing height		4 τεμ. pieces

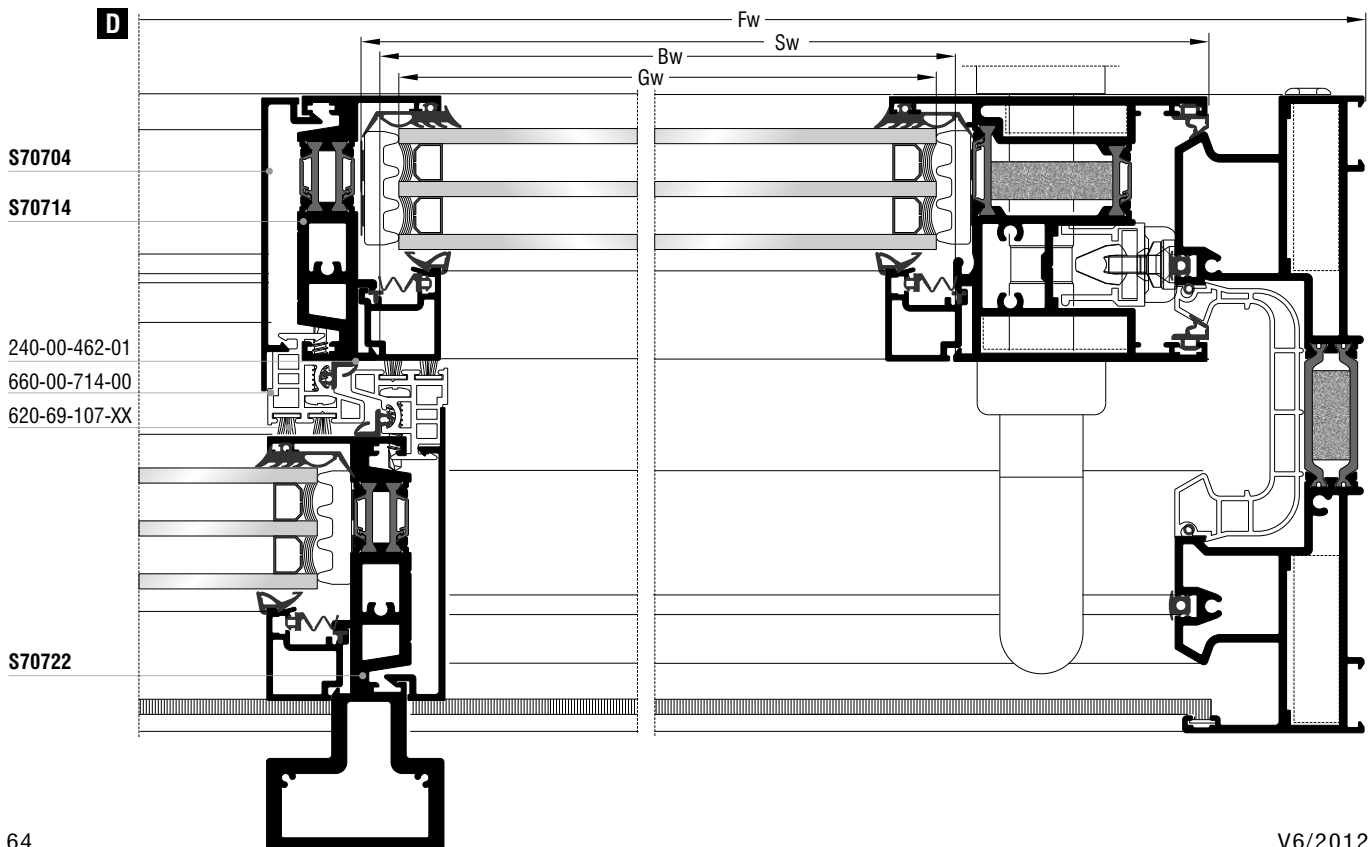

Κοπές εξαρτημάτων Accessory cuttings							
Κωδικός Code Nr	Εξάρτημα Accessory	Περιγραφή Description	Ποσότητα Quantity	Κωδικός Code Nr	Εξάρτημα Accessory	Περιγραφή Description	Ποσότητα Quantity
113-13-444-00		Γωνία σύνδεσης π्रेसοαριστή καρφωτή Crimp nail cleat	4 τεμ. pieces	311-01-704-03		Κάλυμμα τάπας αγκίστρου (πάνω) End cap cover for weathering profile (up)	4 τεμ. pieces
113-33-078-00		Γωνία σύνδεσης π्रेसοαριστή καρφωτή Crimp nail cleat	4 τεμ. pieces	311-10-704-03		Σέτ βάσης τάπας αγκίστρου End cap mount set for weathering profile	1 ζεύγος pair
*113-15-132-00		Γωνία σύνδεσης π्रेसοαριστή καρφωτή Crimp nail cleat	4 τεμ. pieces	311-11-704-03		Βάση τάπας αγκίστρου End cap mount for weathering profile	1 ζεύγος pair
113-38-092-00		Γωνία σύνδεσης π्रेसοαριστή καρφωτή Crimp nail cleat	4 τεμ. pieces	311-09-704-03		Σφουγγάρι τάπας αγκίστρου (πάνω) End cap sponge for weathering profile (up)	4 τεμ. pieces
200-70-005-03		Λάστιχο τζαμιού έξω Outer glazing gasket		311-13-704-03		Σέτ βάσης τάπας αγκίστρου End cap mount set for weathering profile	1 ζεύγος pair
200-04-045-01		Λάστιχο τζαμιού μέσα Inner glazing gasket		311-12-704-03		Βάση τάπας αγκίστρου End cap mount for weathering profile	1 ζεύγος pair
240-70-001-03		Λάστιχο φύλλου (πάνω) Sash gasket (up)		311-15-704-03		Λάστιχο βάσης τάπας αγκίστρου (κάτω) End cap mount gasket for weathering profile (down)	2 τεμ. pieces
240-70-002-03		Λάστιχο φύλλου Sash gasket		311-14-704-03		Λάστιχο βάσης τάπας αγκίστρου (κάτω) End cap mount gasket for weathering profile (down)	2 τεμ. pieces
240-00-312-01		Λάστιχο οδηγών Frame guide gasket		660-00-749-00		Κρυφή ασφάλεια φύλλου για χαμηλό οδηγό Hidden sash security for short frame guide	4 τεμ. pieces
240-70-003-03		Λάστιχο φύλλου (κάτω) Sash gasket (down)		311-00-736-03		Κλίπ εξωτερικού νεροσταλάκτη για χαμηλό οδηγό Outer waterproofing profile clip for short frame guide	Fw/150mm τεμ. pieces
240-70-004-03		Λάστιχο για PVC οδηγών Gasket for frame guides PVC		720-65-017-00		Τάπα εξαερισμού End cap for ventilation	2 τεμ. pieces
240-00-462-01		Λάστιχο αγκίστρου Gasket for hook profile		660-00-702-00		PVC οδηγών PVC for frame guides	Fw-32mm 1 τεμ. piece Fh-40mm 1 τεμ. piece Fh-40mm 1 τεμ. piece
200-01-154-11		Λάστιχο για πηχάκι Glazing bead gasket		660-00-734-00		PVC μπινιού PVC for sash inversion profile	Sh-4,5mm 1 τεμ. piece
220-11-449-12		Λάστιχο για πηχάκι Glazing bead gasket		660-00-714-00		PVC αγκίστρου PVC for weathering profile	Mh = Sh-4,3mm 4 τεμ. pieces
620-69-107-XX		Βουρτσάκι No.7 για άγκιστρο Brush No.7 for weathering profile		313-10-030-00		Nomatec 30x10mm / 200	2Gh+2Gw+80mm 4 τεμ. pieces
620-69-108-XX		Βουρτσάκι No.8 για οδηγό Brush No.8 for frame guide		311-02-734-03		Τάπα μπινιού δεξιά ανασυρόμενου Sash inversion profile end cap for right lift & slide	1 ζεύγος pair
255-70-012-03		Βουλκανισμένη γωνία φύλλου Sash vulcanized corner		311-04-734-03		Λάστιχο δεξιάς τάπας μπινιού (κάτω) Right end cap gasket for sash inversion profile (down)	1 τεμ. piece
255-70-023-03		Βουλκανισμένη γωνία φύλλου Sash vulcanized corner		311-02-734-13		Τάπα μπινιού αριστερά ανασυρόμενου Sash inversion profile end cap for left lift & slide	1 ζεύγος pair
660-03-702-03		Κεντρικό στεγανοποιητικό (πάνω) Central seal (up)	2 τεμ. pieces	311-04-734-13		Λάστιχο αριστερής τάπας μπινιού (κάτω) Left end cap gasket for sash inversion profile (down)	1 τεμ. piece
660-00-712-03		Κεντρικό στεγανοποιητικό (κάτω) Central seal (down)	2 τεμ. pieces				
311-00-710-03		Αποστατικό κύλισης Sliding spacer	minimum 24 τεμ. pieces				
650-01-450-00		Εσωτερικό στόπερ Inner stopper	minimum 8 τεμ. pieces				
660-00-613-00		Ανοξείδωτος οδηγός Stainless steel guide	Fw-90mm 2 τεμ. pieces				
660-00-717-00		Γέφυρα τακαρίσματος Setting block	24 τεμ. pieces				
290-00-005-00		Τακάκι τζαμιού 5mm 5mm setting block	24 τεμ. pieces				
311-01-734-03		Σφουγγάρι τάπας μπινιού (πάνω) End cap sponge for sash inversion profile (up)	1 τεμ. piece				
311-00-720-03		Τάπα σύνδεσης οδηγού End cap for frame guide	1 σέτ set				

Σημείωση: * Προαιρετικά | Note: * Optionally

Επάλληλα ανασυρόμενα | Parallel lift & slide

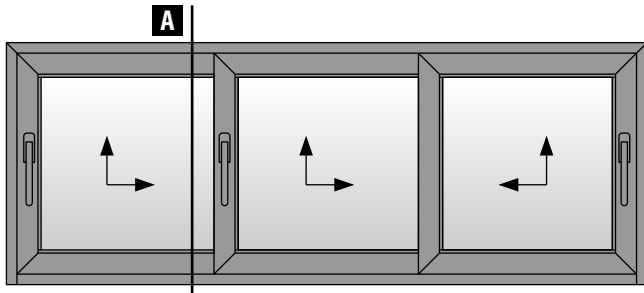

Τρίφυλλο επάλληλο ανασυρόμενο παράθυρο με χρήση τριπλού οδηγού
 Three sash parallel lift & slide window with triple frame guide use

8

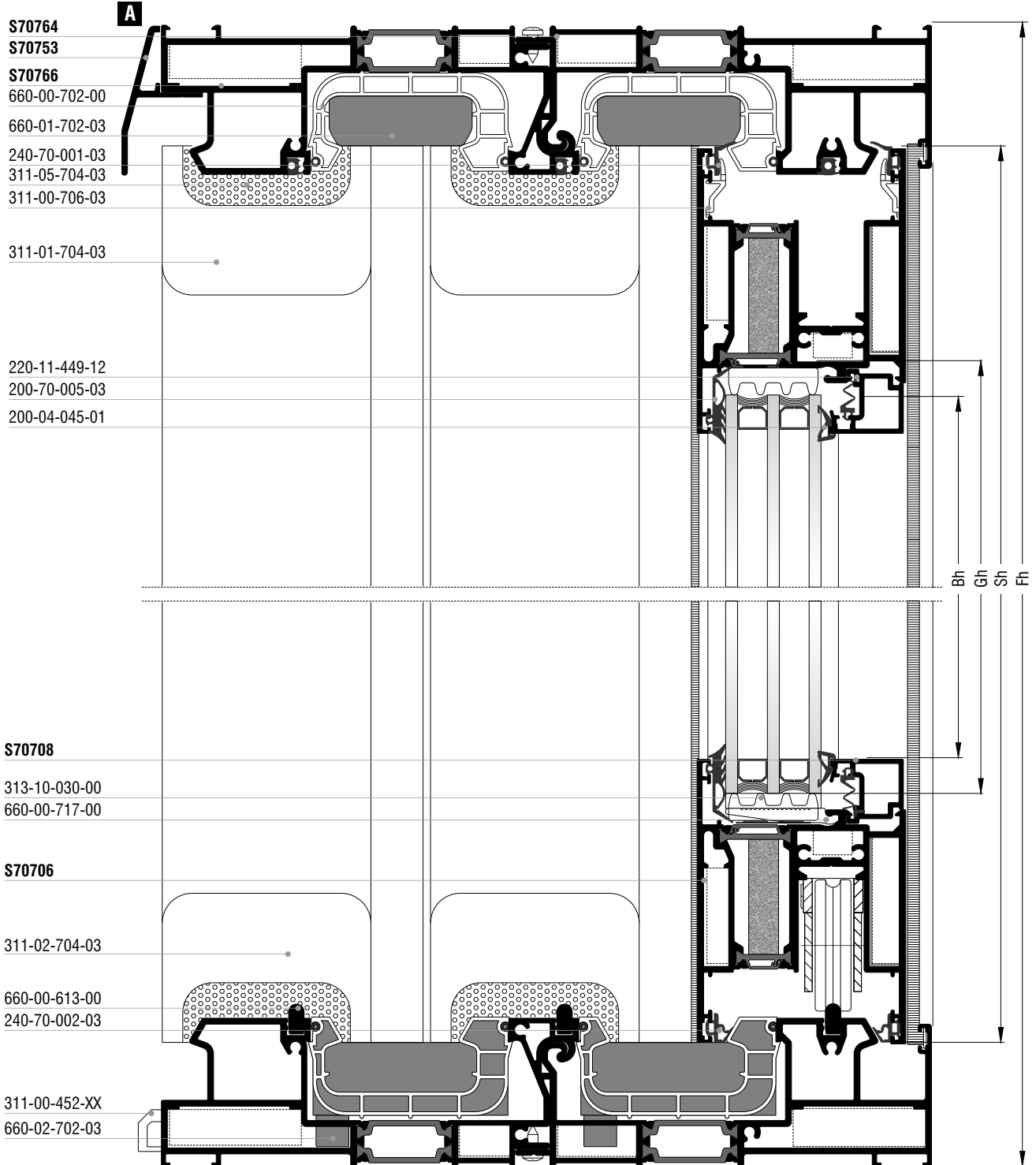

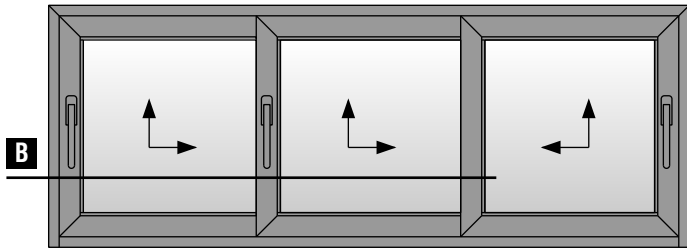

Τρίφυλλο επάλληλο ανασυρόμενο παράθυρο με χρήση τριπλού οδηγού
Three sash parallel lift & slide window with triple frame guide use

8

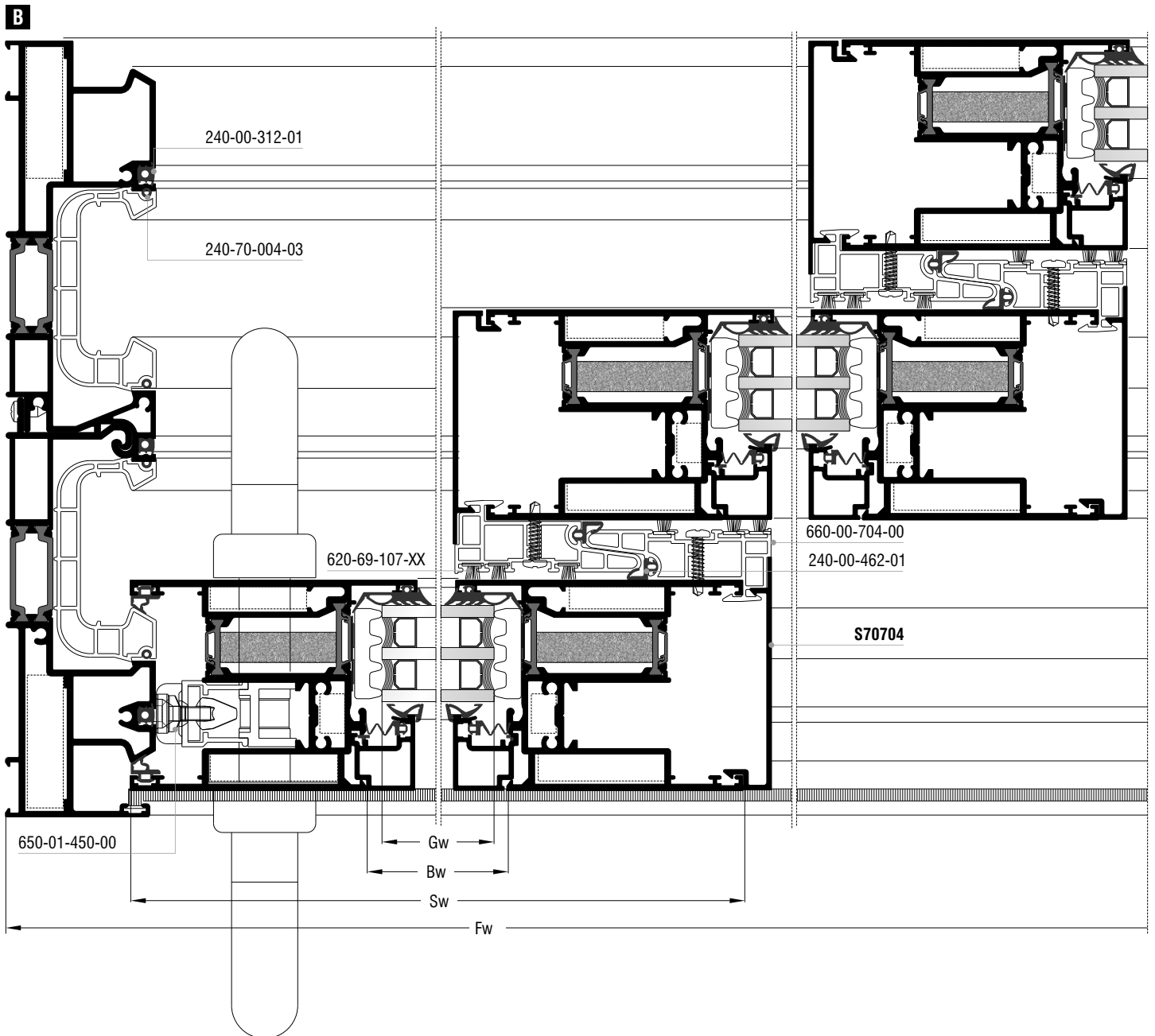

Επάλληλα ανασυρόμενα | Parallel lift & slide

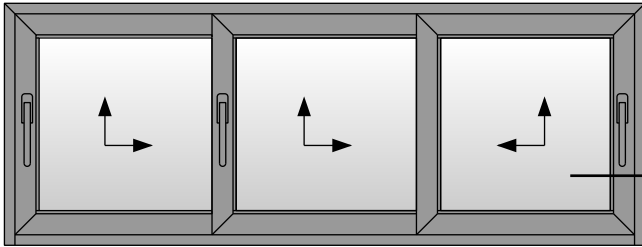

Τρίφυλλο επάλληλο ανασυρόμενο παράθυρο με χρήση τριπλού οδηγού
Three sash parallel lift & slide window with triple frame guide use

Κοπές προφίλ | Profile cuttings

Οδηγοί S70764+S70766 | Frame guides S70764+S70766

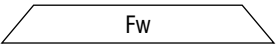
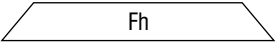
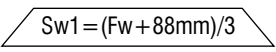
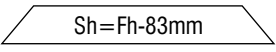
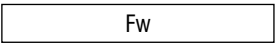
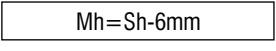
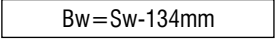
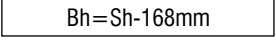
Πλάτος οδηγού S70764+S70766 Frame guide width	 Fw	1 τεμ. piece
Ύψος οδηγού S70764+S70766 Frame guide height	 Fh	1 τεμ. piece
Πλάτος φύλλου Sash width	 $Sw1 = (Fw + 88mm) / 3$	6 τεμ. pieces
Ύψος φύλλου Sash height	 $Sh = Fh - 83mm$	6 τεμ. pieces
Πλάτος νεροσταλάκτη S70753 S70753 waterproofing profile width	 Fw	1 τεμ. piece
Ύψος ακτίστρου S70704 S70704 weathering profile height	 $Mh = Sh - 6mm$	4 τεμ. pieces
Πλάτος πηχάκι Glazing bead width	 $Bw = Sw - 134mm$	6 τεμ. pieces
Ύψος πηχάκι Glazing bead height	 $Bh = Sh - 168mm$	6 τεμ. pieces
Πλάτος τζαμιού Glazing width	$Gw = Sw - 167mm$	3 τεμ. pieces
Ύψος τζαμιού Glazing height	$Gh = Sh - 167mm$	3 τεμ. pieces

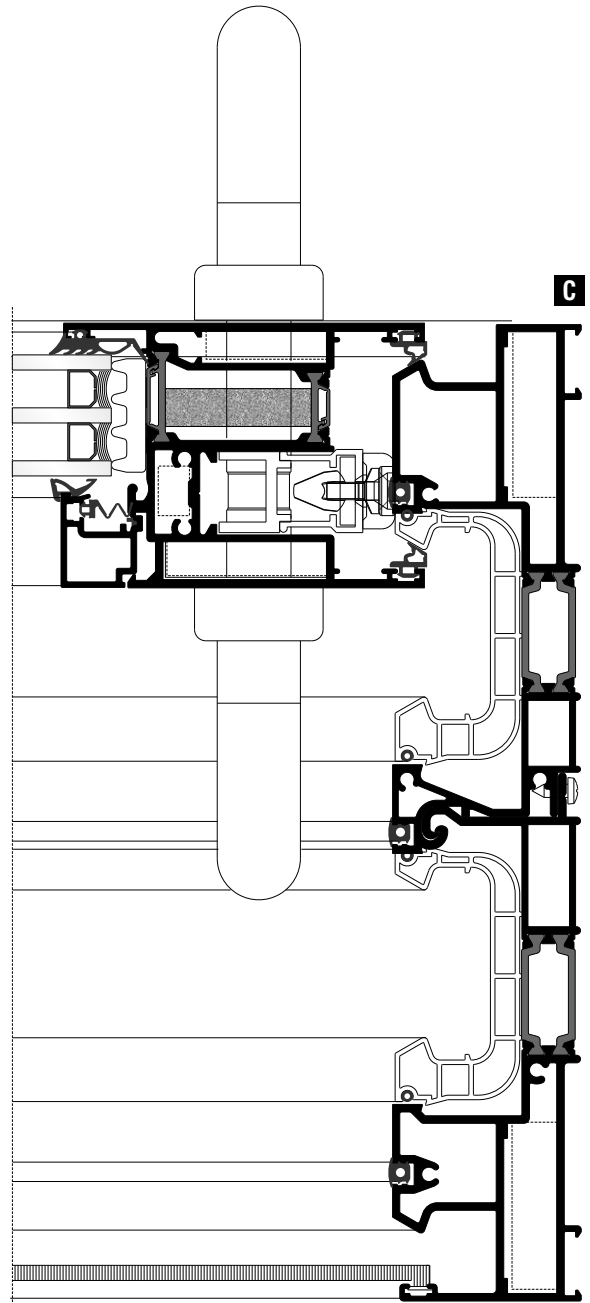

Κοπές εξαρτημάτων Accessory cuttings							
Κωδικός Code Nr	Εξάρτημα Accessory	Περιγραφή Description	Ποσότητα Quantity	Κωδικός Code Nr	Εξάρτημα Accessory	Περιγραφή Description	Ποσότητα Quantity
113-13-444-00		Γωνία σύνδεσης πρεσαριστή καρφωτή Crimp nail cleat	8 τεμ. pieces	415-12-024-03		Εξωτερικό στόπερ φύλλου Outer sash stopper	4 τεμ. pieces
113-09-117-00		Γωνία σύνδεσης πρεσαριστή καρφωτή Crimp nail cleat	4 τεμ. pieces	660-00-613-00		Ανοξείδωτος οδηγός Stainless steel guide	Fw-90mm 3 τεμ. pieces
113-33-078-00		Γωνία σύνδεσης πρεσαριστή καρφωτή Crimp nail cleat	12 τεμ. pieces	311-01-704-03		Κάλυμμα τάπας αγκίστρου (πάνω) End cap cover for weathering profile (up)	3 τεμ. pieces
*113-09-132-00		Γωνία σύνδεσης πρεσαριστή καρφωτή Crimp nail cleat	12 τεμ. pieces	311-02-704-03		Κάλυμμα τάπας αγκίστρου (κάτω) End cap cover for weathering profile (down)	3 τεμ. pieces
113-43-094-00		Γωνία σύνδεσης πρεσαριστή καρφωτή Crimp nail cleat	12 τεμ. pieces	311-03-704-03		Βάση τάπας αγκίστρου End cap mount for weathering profile	4 ζεύγη pairs
200-70-005-03		Λάστιχο τζαμιού έξω Outer glazing gasket		311-04-704-03		Λάστιχο τάπας αγκίστρου (κάτω) End cap gasket for weathering profile (down)	4 τεμ. pieces
200-04-045-01		Λάστιχο τζαμιού μέσα Inner glazing gasket		311-05-704-03		Σφουγγάρι τάπας αγκίστρου (πάνω) End cap sponge for weathering profile (up)	4 τεμ. pieces
240-70-001-03		Λάστιχο φύλλου (πάνω) Sash gasket (up)		311-00-452-03		Τάπα απορροής Weep hole end cap	minimum 2 τεμ. pieces
240-70-002-03		Λάστιχο φύλλου Sash gasket		660-00-702-00		PVC οδηγών PVC for frame guides	Fw-32mm 1 τεμ. piece
240-70-004-03		Λάστιχο για PVC οδηγών Gasket for frame guides PVC					Fh-32mm 2 τεμ. pieces
240-00-462-01		Λάστιχο αγκίστρου Gasket for weathering profile					Fw-149mm/3 1 τεμ. piece
200-01-154-11		Λάστιχο για πηχάκι Glazing bead gasket					Fw-149mm/3 1 τεμ. piece
220-11-449-12		Λάστιχο για πηχάκι Glazing bead gasket					2Fw-262mm/3 1 τεμ. piece
620-69-107-XX		Βουρτσάκι No.7 για άγκιστρο Brush No.7 for weathering profile	Sh-6mm 12 τεμ. pieces				2Fw-262mm/3 1 τεμ. piece
255-70-012-03		Βουλκανισμένη γωνία φύλλου Sash vulcanized corner	2 ζεύγη pairs	660-00-704-00		PVC αγκίστρου PVC for weathering profile	Mh=Sh-6mm 4 τεμ. pieces
255-70-023-03		Βουλκανισμένη γωνία φύλλου Sash vulcanized corner	2 ζεύγη pairs	313-10-030-00		Nomatec 30x10mm / 200	Fw/3+2Fh-137mm 3 τεμ. pieces
660-01-702-03		Κεντρικό στεγανοποιητικό (πάνω) Central seal (up)	3 τεμ. pieces	660-00-717-00		Γέφυρα τακαρίσματος Setting block	18 τεμ. pieces
660-02-702-03		Κεντρικό στεγανοποιητικό (κάτω) Central seal (down)	2 σέτ set	290-00-005-00		Τακάκι τζαμιού 5mm 5mm setting block	18 τεμ. pieces
311-00-706-03		Αποστατικό κύλισης Sliding spacer	minimum 18 τεμ. pieces				
650-01-450-00		Εσωτερικό στόπερ Inner stopper	minimum 4 τεμ. pieces				

Σημείωση: * Προαιρετικά | Note: * Optionally

Επάλληλα ανασυρόμενα | Parallel lift & slide

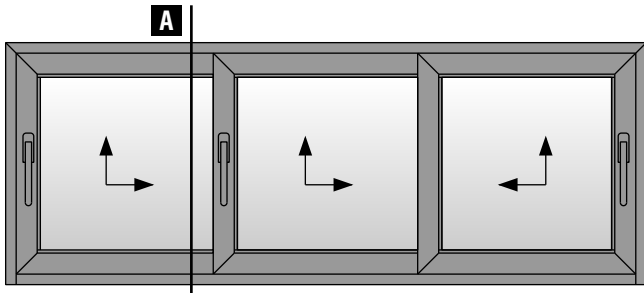

Τρίφυλλο επάλληλο ανασυρόμενο παράθυρο με χρήση τριπλού οδηγού & χαμηλού οδηγού S70762
 Three sash parallel lift & slide window with triple frame guide & S70762 short frame guide use

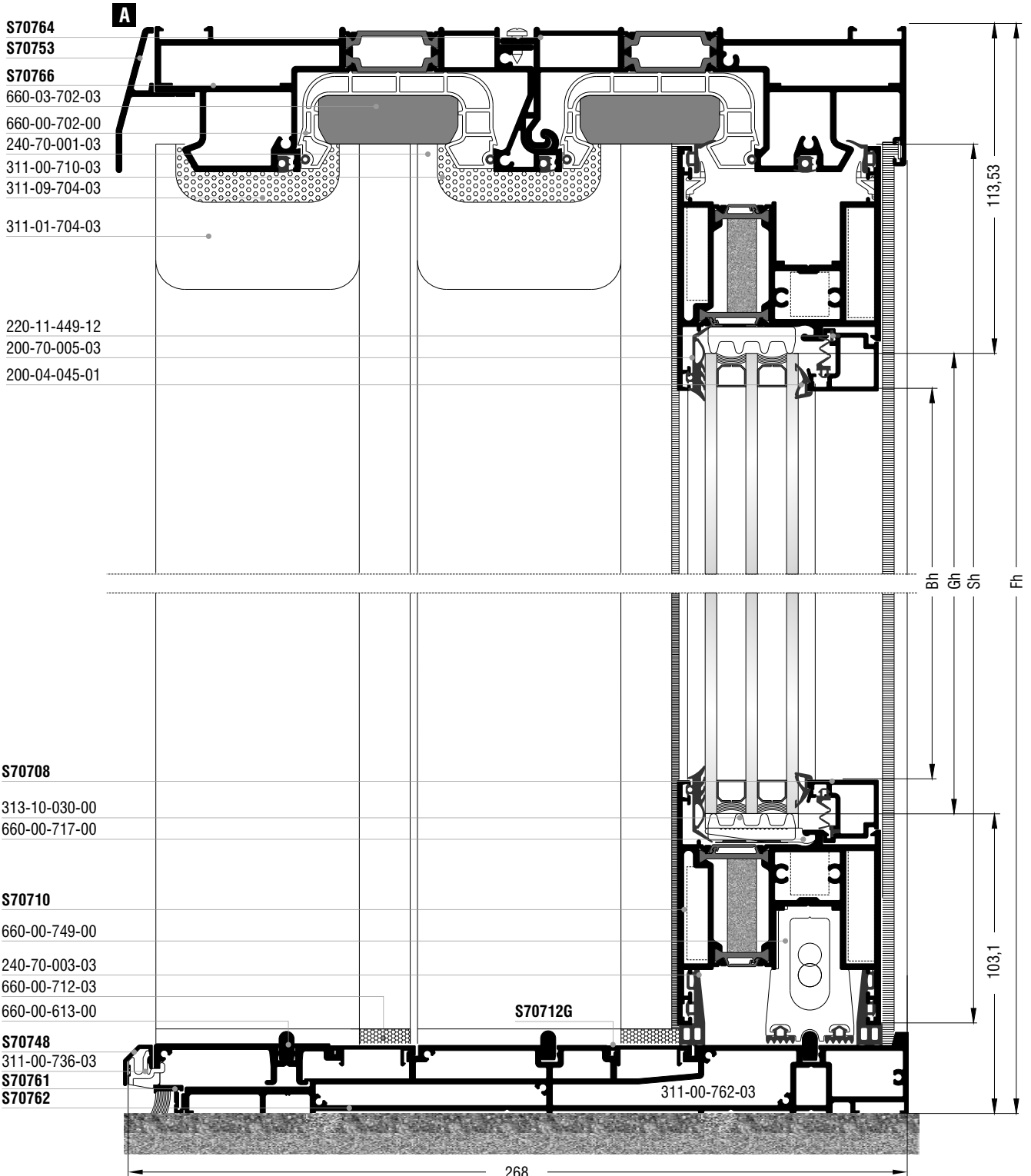

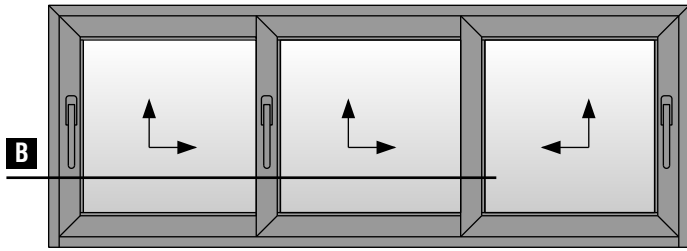

Τρίφυλλο επάλληλο ανασυρόμενο παράθυρο με χρήση τριπλού οδηγού & χαμηλού οδηγού S70762
 Three sash parallel lift & slide window with triple frame guide & S70762 short frame guide use

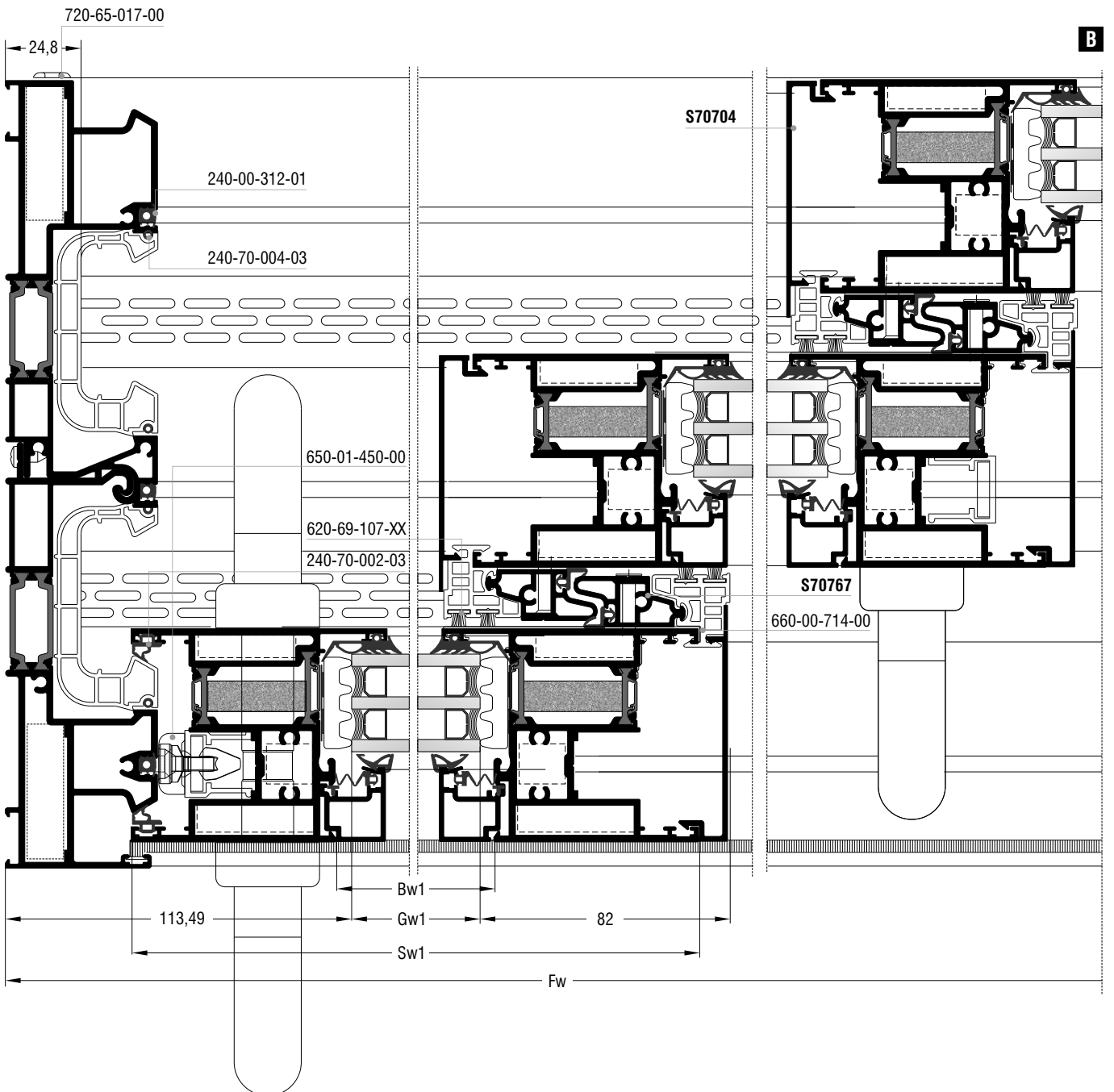

Επάλληλα ανασυρόμενα | Parallel lift & slide

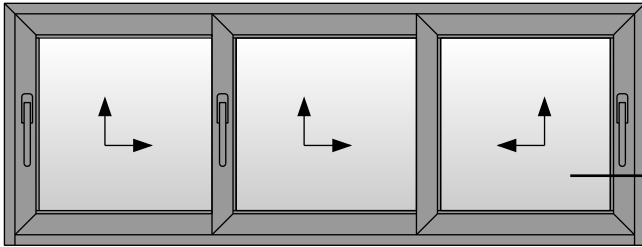

Τρίφυλλο επάλληλο ανασυρόμενο παράθυρο με χρήση τριπλού οδηγού & χαμηλού οδηγού S70762
 Three sash parallel lift & slide window with triple frame guide & S70762 short frame guide use

C

9

Κοπές προφίλ Profile cuttings		
Οδηγοί Frame guides S70764+S70766, S70762		
Πλάτος οδηγού S70764+S70766 Frame guide width		1 τεμ. piece
Ύψος οδηγού S70764+S70766 Frame guide height		2 τεμ. pieces
Πλάτος οδηγού S70762 S70762 frame guide width		1 τεμ. piece
Πλάτος πρόσθετου S70761 S70761 beauty profile width		1 τεμ. piece
Πλάτος πρόσθετου S70712 S70712 beauty cap width		1 τεμ. piece
Πλάτος πρόσθετου S70712G S70712G beauty profile width		1 τεμ. piece
Πλάτος νεροσταλάκτη S70748 Waterproofing profile width		1 τεμ. piece
Πλάτος νεροσταλάκτη S70753 Waterproofing profile width		1 τεμ. piece
Πλάτος φύλλου Sash width		6 τεμ. pieces
Ύψος φύλλου Sash height		6 τεμ. pieces
Ύψος ακτίστρου S70704 S70704 weathering profile height		4 τεμ. pieces
Ύψος ακτίστρου S70767 S70767 weathering profile height		4 τεμ. pieces
Πλάτος πηχάκι Glazing bead width		6 τεμ. pieces
Ύψος πηχάκι Glazing bead height		6 τεμ. pieces
Πλάτος τζαμιού Glazing width		3 τεμ. pieces
Ύψος τζαμιού Glazing height		3 τεμ. pieces

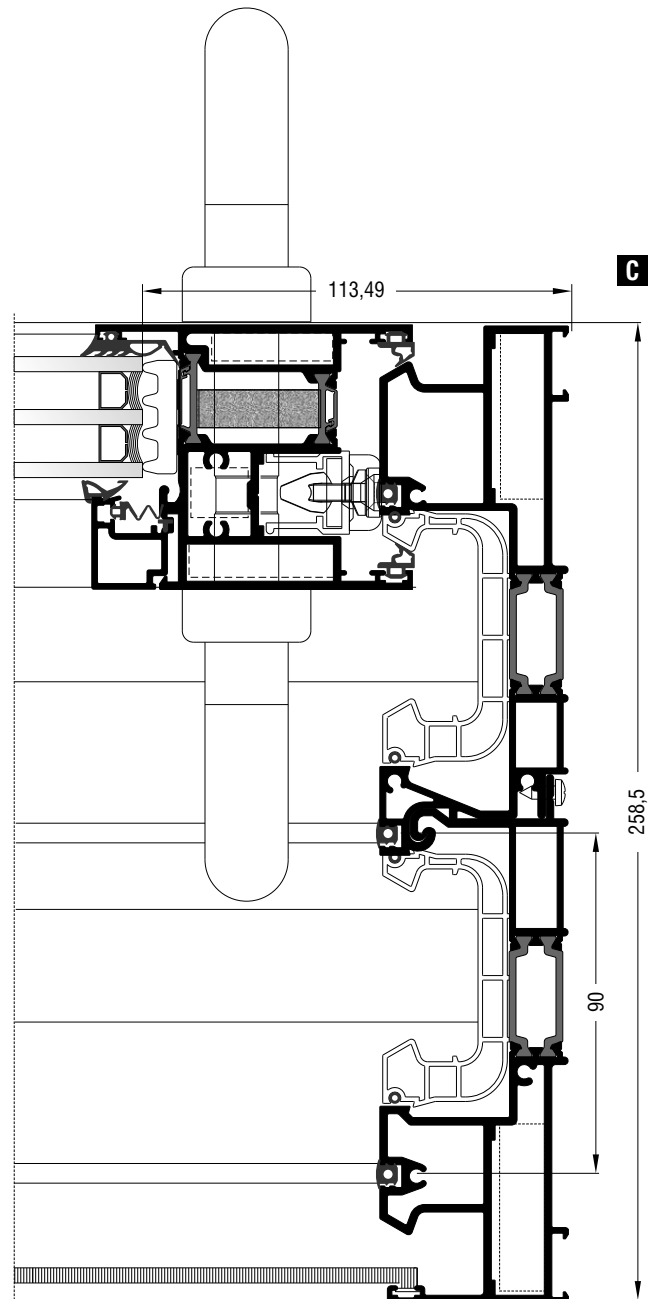

Κοπές εξαρτημάτων Accessory cuttings							
Κωδικός Code Nr	Εξάρτημα Accessory	Περιγραφή Description	Ποσότητα Quantity	Κωδικός Code Nr	Εξάρτημα Accessory	Περιγραφή Description	Ποσότητα Quantity
113-13-444-00		Γωνία σύνδεσης πρεσαριστή καρφωτή Crimp nail cleat	4 τεμ. pieces	311-01-704-03		Κάλυμμα τάπας αγκίστρου (πάνω) End cap cover for weathering profile (up)	4 τεμ. pieces
113-09-117-00		Γωνία σύνδεσης πρεσαριστή καρφωτή Crimp nail cleat	2 τεμ. pieces			Σέτ βάσης τάπας αγκίστρου End cap mount set for weathering profile	
113-33-078-00		Γωνία σύνδεσης πρεσαριστή καρφωτή Crimp nail cleat	12 τεμ. pieces			Βάση τάπας αγκίστρου End cap mount for weathering profile	
*113-15-132-00		Γωνία σύνδεσης πρεσαριστή καρφωτή Crimp nail cleat	12 τεμ. pieces	311-09-704-03		Σφουγγάρι τάπας αγκίστρου (πάνω) End cap sponge for weathering profile (up)	4 τεμ. pieces
113-38-092-00		Γωνία σύνδεσης πρεσαριστή καρφωτή Crimp nail cleat	12 τεμ. pieces			Σέτ βάσης τάπας αγκίστρου End cap mount set for weathering profile	
200-70-005-03		Λάστιχο τζαμιού έξω Outer glazing gasket				Βάση τάπας αγκίστρου End cap mount for weathering profile	
200-04-045-01		Λάστιχο τζαμιού μέσα Inner glazing gasket				Λάστιχο βάσης τάπας αγκίστρου (κάτω) End cap mount gasket for weathering profile (down)	2 τεμ. pieces
240-70-001-03		Λάστιχο φύλλου (πάνω) Sash gasket (up)		311-14-704-03		Λάστιχο βάσης τάπας αγκίστρου (κάτω) End cap mount gasket for weathering profile (down)	2 τεμ. pieces
240-70-002-03		Λάστιχο φύλλου Sash gasket				Λάστιχο βάσης τάπας αγκίστρου (κάτω) End cap mount gasket for weathering profile (down)	2 τεμ. pieces
240-70-003-03		Λάστιχο φύλλου (κάτω) Sash gasket (down)				Κρυφή ασφάλεια φύλλου για χαμηλό οδηγό Hidden sash security for short frame guide	6 τεμ. pieces
240-70-004-03		Λάστιχο για PVC οδηγών Gasket for frame guides PVC		311-15-704-03		Κλίπ εξωτερικού νεροσταλάκτη Outer waterproofing profile clip	Fw/150mm τεμ. pieces
240-00-462-01		Λάστιχο αγκίστρου Gasket for weathering profile		660-00-749-00			
200-01-154-11		Λάστιχο για πηγάκι Glazing bead gasket		311-00-736-03			
220-11-449-12		Λάστιχο για πηγάκι Glazing bead gasket				PVC οδηγών PVC for frame guides	<div style="border: 1px solid black; padding: 2px;">Fw-32mm</div> 1 τεμ. piece <div style="border: 1px solid black; padding: 2px;">Fh-40mm</div> 1 τεμ. piece <div style="border: 1px solid black; padding: 2px;">Fh-40mm</div> 1 τεμ. piece
620-69-107-XX		Βουρτσάκι No.7 για άγκιστρο Brush No.7 for weathering profile	Sh-4,3mm 8 τεμ. pieces				<div style="border: 1px solid black; padding: 2px;">Sh-4,3mm</div> 4 τεμ. pieces
255-70-012-03		Βουλκανισμένη γωνία φύλλου Sash vulcanized corner	2 ζεύγη pairs				<div style="border: 1px solid black; padding: 2px;">Fw/3+2Fh-1115mm</div> 3 τεμ. pieces
255-70-023-03		Βουλκανισμένη γωνία φύλλου Sash vulcanized corner	2 ζεύγη pairs	660-00-702-00			
660-01-702-03		Κεντρικό στεγανοποιητικό (πάνω) Central seal (up)	2 τεμ. pieces				
311-00-710-03		Αποστατικό κύλισης Sliding spacer	minimum 18 τεμ. pieces	660-00-714-00		PVC αγκίστρου PVC for weathering profile	<div style="border: 1px solid black; padding: 2px;">Sh-4,3mm</div> 4 τεμ. pieces
650-01-450-00		Εσωτερικό στόπερ Inner stopper	minimum 4 τεμ. pieces	313-10-030-00		Nomatec 30x10mm / 200	<div style="border: 1px solid black; padding: 2px;">Fw/3+2Fh-1115mm</div> 3 τεμ. pieces
415-12-024-03		Εξωτερικό στόπερ φύλλου Outer sash stopper	4 τεμ. pieces	660-00-717-00		Γέφυρα τακαρίσματος Setting block	18 τεμ. pieces
660-00-613-00		Ανοξειδωτος οδηγός Stainless steel guide	Fw-128mm 3 τεμ. pieces	290-00-005-00		Τακάκι τζαμιού 5mm 5mm setting block	18 τεμ. pieces
311-00-762-03		Τάπα σύνδεσης χαμηλού οδηγού End cap for short frame guide	1 ζεύγος pair				

Σημείωση: * Προαιρετικά | Note: * Optionally

Επάλληλα ανασυρόμενα | Parallel lift & slide

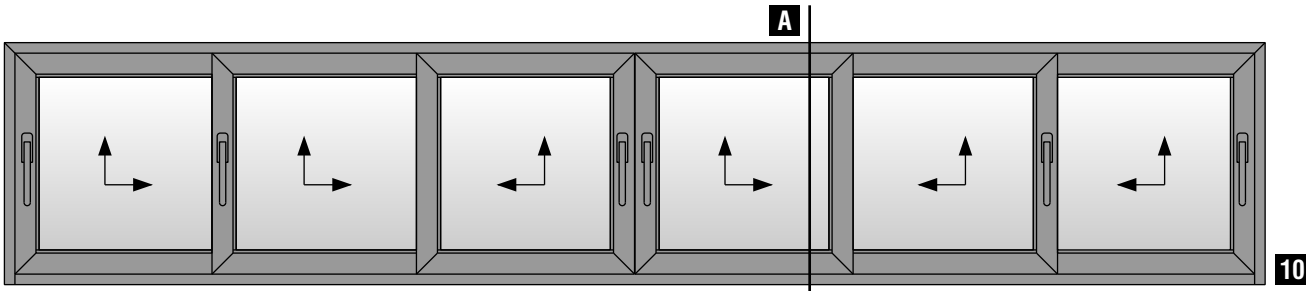

Εξάφυλλο επάλληλο φιλητό ανασυρόμενο παράθυρο με χρήση τριπλού οδηγού & χαμηλού οδηγού S70762
Six sash parallel meeting stile lift & slide window with triple frame guide & S70762 short frame guide use

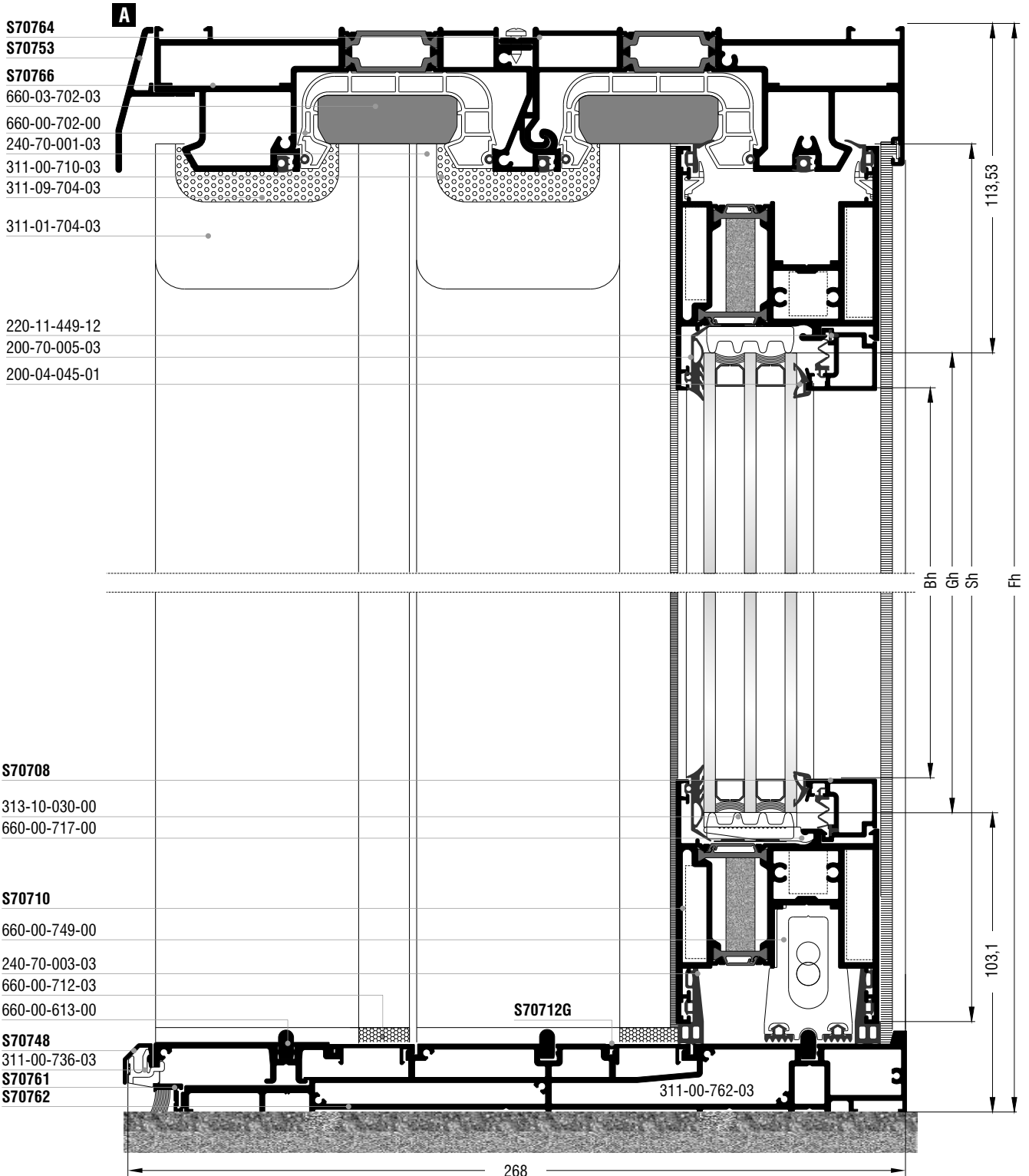

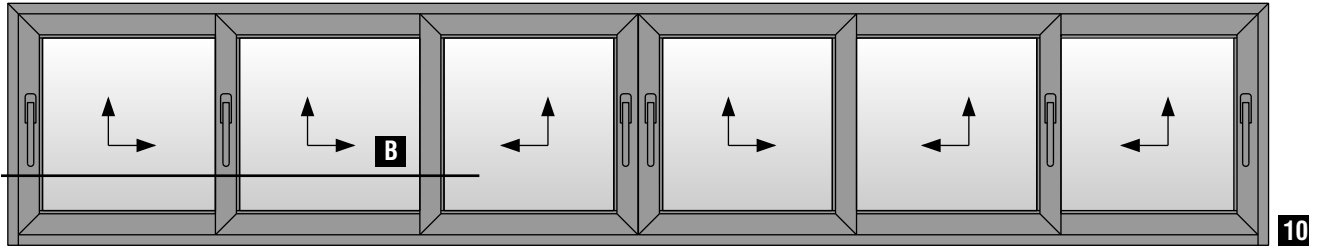

Εξάφυλλο επάλληλο φιλητό ανασυρόμενο παράθυρο με χρήση τριπλού οδηγού & χαμηλού οδηγού S70762
 Six sash parallel meeting stile lift & slide window with triple frame guide & S70762 short frame guide use

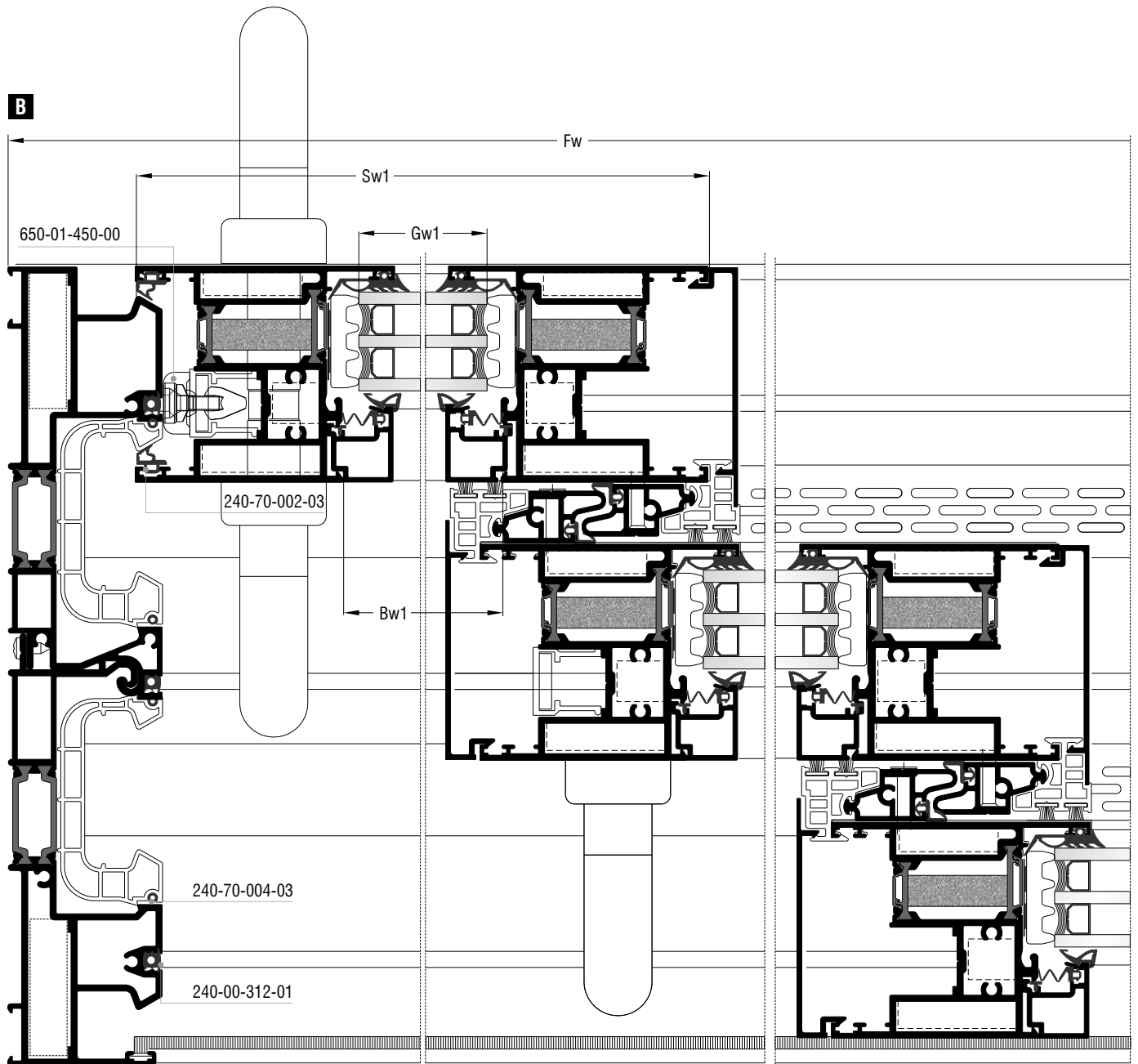

Επάλληλα ανασυρόμενα | Parallel lift & slide

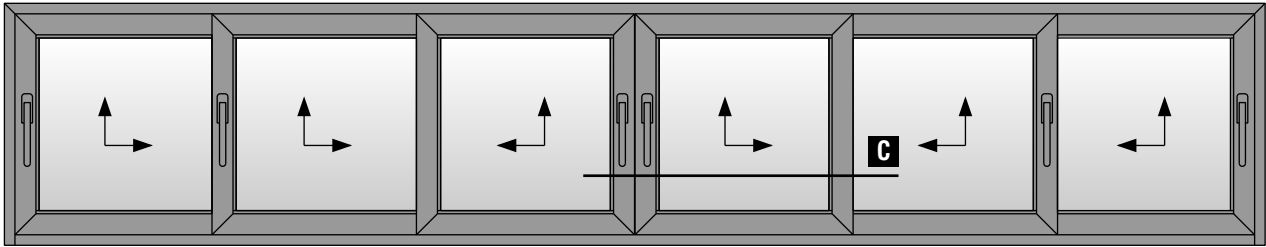

10

Εξάφυλλο επάλληλο φιλητό ανασυρόμενο παράθυρο με χρήση τριπλού οδηγού & χαμηλού οδηγού S70762
Six sash parallel meeting stile lift & slide window with triple frame guide & S70762 short frame guide use

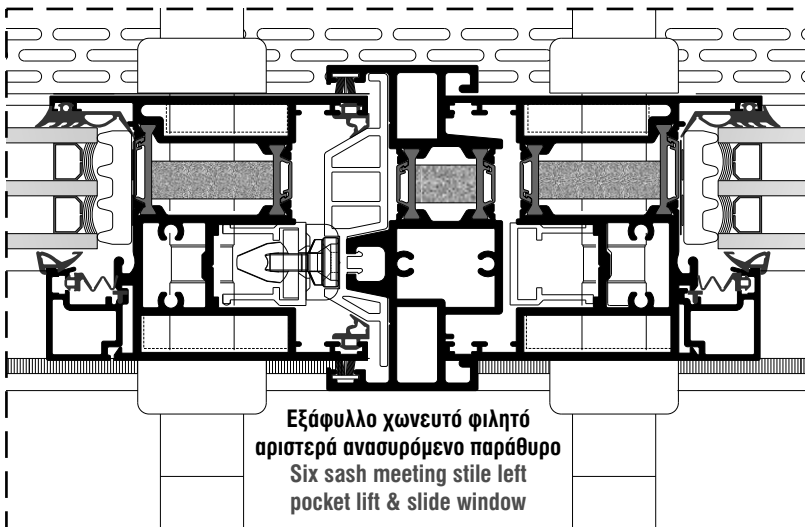
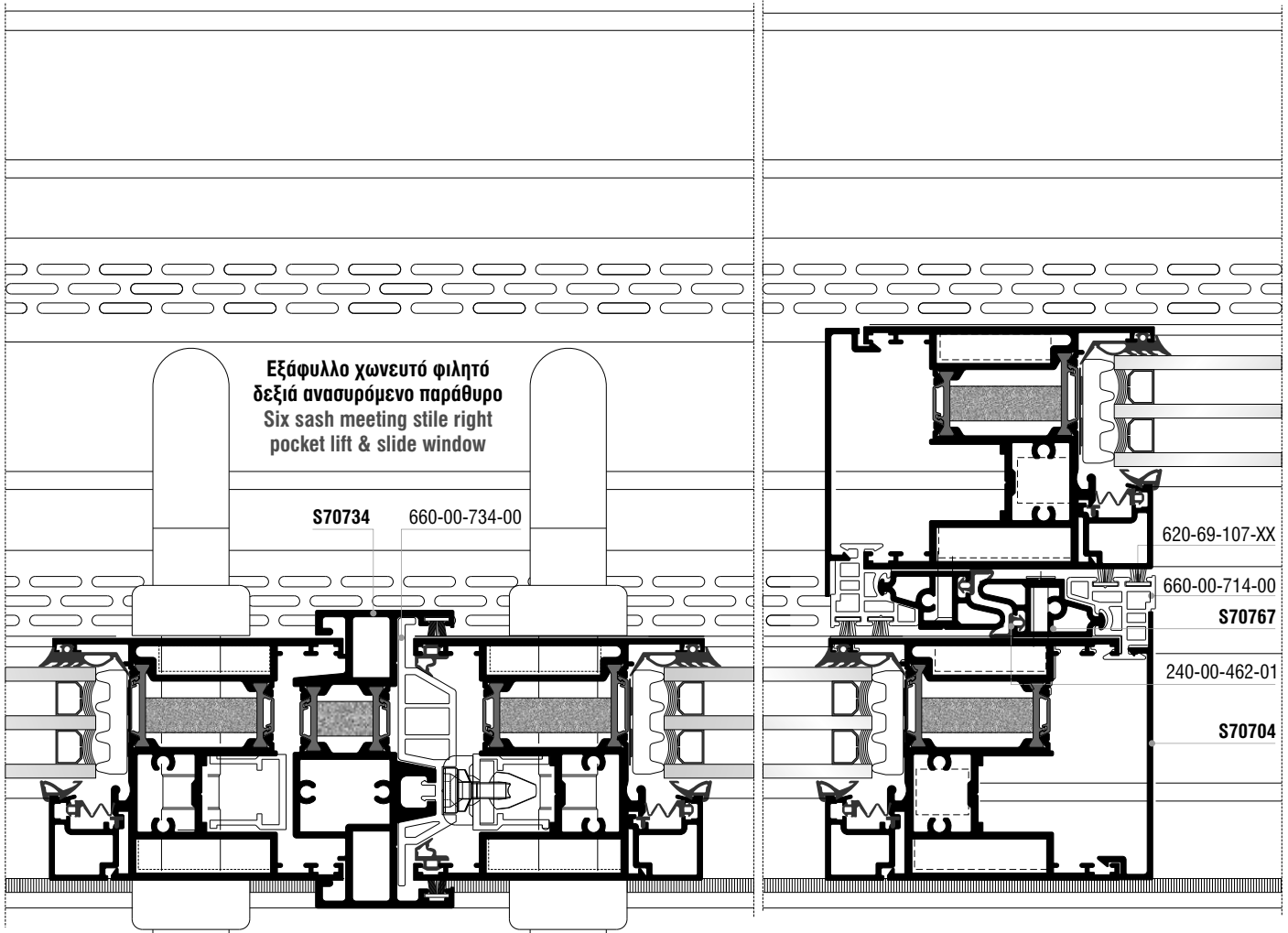

C

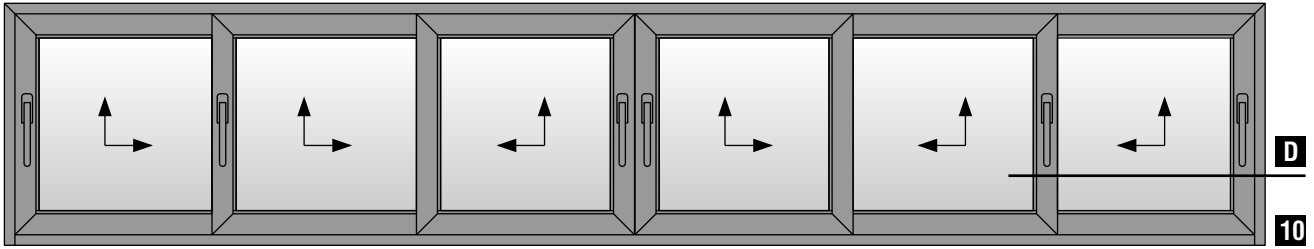

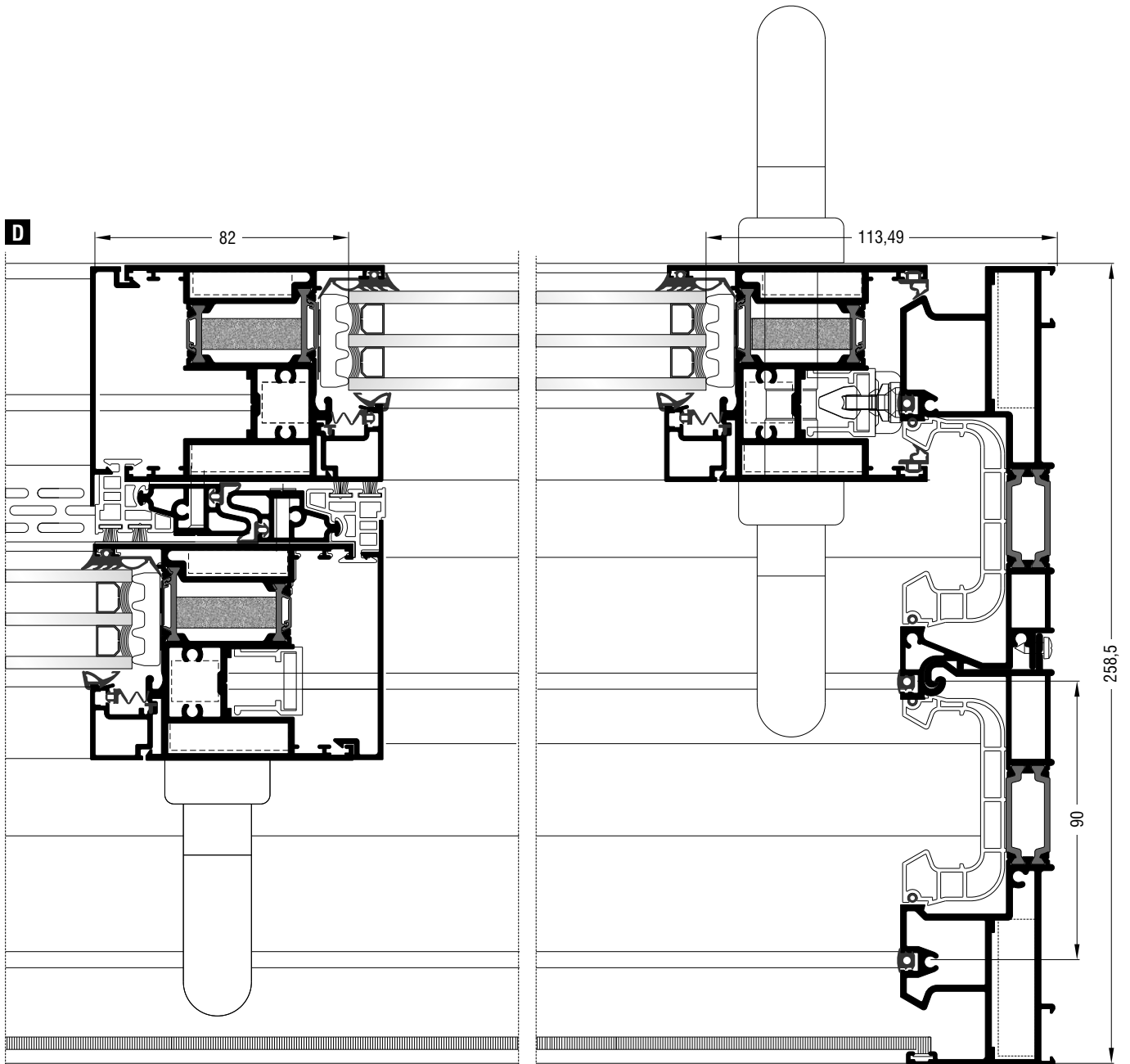

Εξάφυλλο επάλληλο φιλητό ανασυρόμενο παράθυρο με χρήση τριπλού οδηγού & χαμηλού οδηγού S70762
 Six sash parallel meeting stile lift & slide window with triple frame guide & S70762 short frame guide use

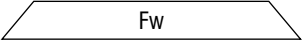
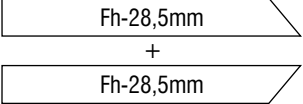
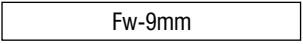
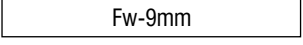
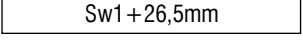
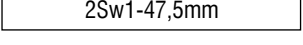
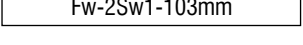
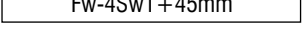
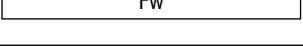
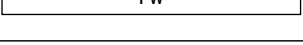
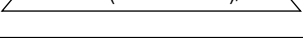
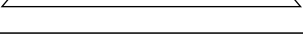
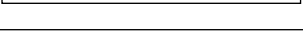

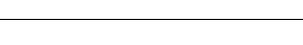
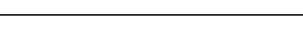
Κοπές προφίλ Profile cuttings		
Οδηγός S70764+S70766, S70762; Frame guides S70764+S70766, S70762		
Πλάτος οδηγού S70764+S70766 S70764+S70766 frame guide width	 Fw	1 τεμ. piece
Ύψος οδηγού S70764+S70766 S70764+S70766 frame guide height	 Fh-28,5mm + Fh-28,5mm	2 τεμ. pieces
Πλάτος οδηγού S70762 S70762 frame guide width	 Fw-9mm	1 τεμ. piece
Πλάτος πρόσθετου S70761 S70761 beauty profile width	 Fw-9mm	1 τεμ. piece
Πλάτος πρόσθετου S70712 S70712 beauty cap width	 Sw1+26,5mm	2 τεμ. pieces
	 2Sw1-47,5mm	2 τεμ. pieces
Πλάτος πρόσθετου S70712G S70712G beauty profile width	 Fw-2Sw1-103mm	1 τεμ. piece
	 Fw-4Sw1+45mm	1 τεμ. piece
Πλάτος νεροσταλάκτη S70748 S70748 waterproofing profile width	 Fw	1 τεμ. piece
Πλάτος νεροσταλάκτη S70753 S70743 waterproofing profile width	 Fw	1 τεμ. piece
Πλάτος φύλλου Sash width	 $Sw1 = (Fw + 193mm) / 6$	12 τεμ. pieces
Ύψος φύλλου Sash height	 $Sh = Fh - 72,5mm$	12 τεμ. pieces
Ύψος μπινιού Sash inversion profile height	 Sh-4,5mm	1 τεμ. piece
Ύψος αγκίστρου S70704 S70704 weathering profile height	 $Mh = Sh - 4,3mm$	8 τεμ. pieces
Ύψος αγκίστρου S70767 S70767 weathering profile height	 $Mh = Sh - 4,3mm$	8 τεμ. pieces
Πλάτος πηχάκι Glazing bead width	 $Bw1 = Sw1 - 134mm$	12 τεμ. pieces
Ύψος πηχάκι Glazing bead height	 $Bh = Sh - 168mm$	12 τεμ. pieces
Πλάτος τζαμιού Glazing width	$Gw1 = (Fw - 671mm) / 3$	3 τεμ. pieces
Ύψος τζαμιού Glazing height	$Gh = Sh - 144mm$	3 τεμ. pieces

Κοπές εξαρτημάτων Accessory cuttings			
Κωδικός Code Nr	Εξάρτημα Accessory	Περιγραφή Description	Ποσότητα Quantity
113-13-444-00		Γωνία σύνδεσης πρεσαριστή καρφωτή Crimp nail cleat	4 τεμ. pieces
113-09-117-00		Γωνία σύνδεσης πρεσαριστή καρφωτή Crimp nail cleat	2 τεμ. pieces
113-33-078-00		Γωνία σύνδεσης πρεσαριστή καρφωτή Crimp nail cleat	24 τεμ. pieces
*113-15-132-00		Γωνία σύνδεσης πρεσαριστή καρφωτή Crimp nail cleat	24 τεμ. pieces
113-38-092-00		Γωνία σύνδεσης πρεσαριστή καρφωτή Crimp nail cleat	24 τεμ. pieces
200-70-005-03		Λάστιχο τζαμιού έξω Outer glazing gasket	
200-04-045-01		Λάστιχο τζαμιού μέσα Inner glazing gasket	
240-70-001-03		Λάστιχο φύλλου (πάνω) Sash gasket (up)	
240-70-002-03		Λάστιχο φύλλου Sash gasket	
240-70-003-03		Λάστιχο φύλλου (κάτω) Sash gasket (down)	
240-70-004-03		Λάστιχο για PVC οδηγών Gasket for frame guides PVC	
240-00-462-01		Λάστιχο αγκίστρου Gasket for weathering profile	
200-01-154-11		Λάστιχο για πηχάκι Glazing bead gasket	
220-11-449-12		Λάστιχο για πηχάκι Glazing bead gasket	
620-69-107-XX		Βουρτσάκι No.7 για αγκίστρο Brush No.7 for weathering profile	Sh-4,3mm 16 τεμ. pieces
255-70-012-03		Βουλκανισμένη γωνία φύλλου Sash vulcanized corner	3 ζεύγη pairs
255-70-023-03		Βουλκανισμένη γωνία φύλλου Sash vulcanized corner	3 ζεύγη pairs
660-01-702-03		Κεντρικό στεγανοποιητικό (πάνω) Central seal (up)	3 τεμ. pieces
311-00-710-03		Αποστατικό κύλισης Sliding spacer	minimum 36 τεμ. pieces
650-01-450-00		Εσωτερικό στόπερ Inner stopper	minimum 6 τεμ. pieces
415-12-024-03		Εξωτερικό στόπερ φύλλου Outer sash stopper	8 τεμ. pieces
660-00-613-00		Ανοξειδωτος οδηγός Stainless steel guide	Fw-128mm 3 τεμ. pieces
311-00-762-03		Τάπα σύνδεσης χαμηλού οδηγού End cap for short frame guide	1 ζεύγος pair

Σημείωση: * Προαιρετικά | Note: * Optionally

Επάλληλα ανασυρόμενα | Parallel lift & slide

Κοπές εξαρτημάτων Accessory cuttings			
Κωδικός Code Nr	Εξάρτημα Accessory	Περιγραφή Description	Ποσότητα Quantity
311-01-704-03		Κάλυμμα τάπας αγκίστρου (πάνω) End cap cover for weathering profile (up)	8 τεμ. pieces
		Σέτ βάσης τάπας αγκίστρου End cap mount set for weathering profile	
		Βάση τάπας αγκίστρου End cap mount for weathering profile	
311-09-704-03		Σφουγγάρι τάπας αγκίστρου (πάνω) End cap sponge for weathering profile (up)	8 τεμ. pieces
		Σέτ βάσης τάπας αγκίστρου End cap mount set for weathering profile	
		Βάση τάπας αγκίστρου End cap mount for weathering profile	
311-14-704-03		Λάστιχο βάσης τάπας αγκίστρου (κάτω) End cap mount gasket for weathering profile (down)	4 τεμ. pieces
311-15-704-03		Λάστιχο βάσης τάπας αγκίστρου (κάτω) End cap mount gasket for weathering profile (down)	4 τεμ. pieces
660-00-749-00		Κρυφή ασφάλεια φύλλου για χαμηλό οδηγό Hidden sash security for short frame guide	8 τεμ. pieces
311-00-736-03		Κλίπ εξωτερικού νεροσταλάκτη Outer waterproofing profile clip	minimum 8 τεμ. pieces
660-00-702-00		PVC οδηγών PVC for frame guides	 Fw-32mm 1 τεμ. piece Fh-40mm 1 τεμ. piece Fh-40mm 1 τεμ. piece
660-00-734-00		PVC μπινιού PVC for sash inversion profile	 Sh-41,7mm 1 τεμ. piece
660-00-714-00		PVC αγκίστρου PVC for weathering profile	 Sh-4,3mm 8 τεμ. pieces
313-10-030-00		Nomatec 30x10mm / 200	 Fw/3+2Fh-1115mm 6 τεμ. pieces
660-00-717-00		Γέφυρα τακαρίσματος Setting block	36 τεμ. pieces
290-00-005-00		Τακάκι τζαμιού 5mm 5mm setting block	36 τεμ. pieces
311-01-734-03		Σφουγγάρι τάπας μπινιού (πάνω) End cap sponge for sash inversion profile (up)	1 τεμ. piece
Για αριστερά ή δεξιά ανασυρόμενο επιλέγουμε από τα παρακάτω For left or right lift & slide we choose from the above			
Κωδικός Code Nr	Εξάρτημα Accessory	Περιγραφή Description	Ποσότητα Quantity
311-02-734-03		Τάπα μπινιού φιλητής ένωσης (Αριστερά ανασυρόμενο) Sash inversion profile end cap for meeting stile (Left lift & slide)	1 ζεύγος pair
311-02-734-13		Τάπα μπινιού φιλητής ένωσης (Δεξιά ανασυρόμενο) Sash inversion profile end cap for meeting stile (Right lift & slide)	1 ζεύγος pair
311-04-734-03		Λάστιχο τάπας μπινιού (κάτω) (Αριστερά ανασυρόμενο) Gasket for sash inversion profile end cap (down) (Left lift & slide)	1 τεμ. piece
311-04-734-13		Λάστιχο τάπας μπινιού (κάτω) (Δεξιά ανασυρόμενο) Gasket for sash inversion profile end cap (down) (Right lift & slide)	1 τεμ. piece

Τομές 1:2 | Sections 1:2

Χωνευτά ανασυρόμενα | Pocket lift & slide

Χωνευτά ανασυρόμενα | Pocket lift & slide

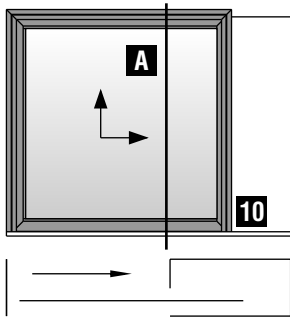

Μονόφυλλο χωνευτό αριστερά
ανασυρόμενο παράθυρο
One sash left pocket
lift & slide window

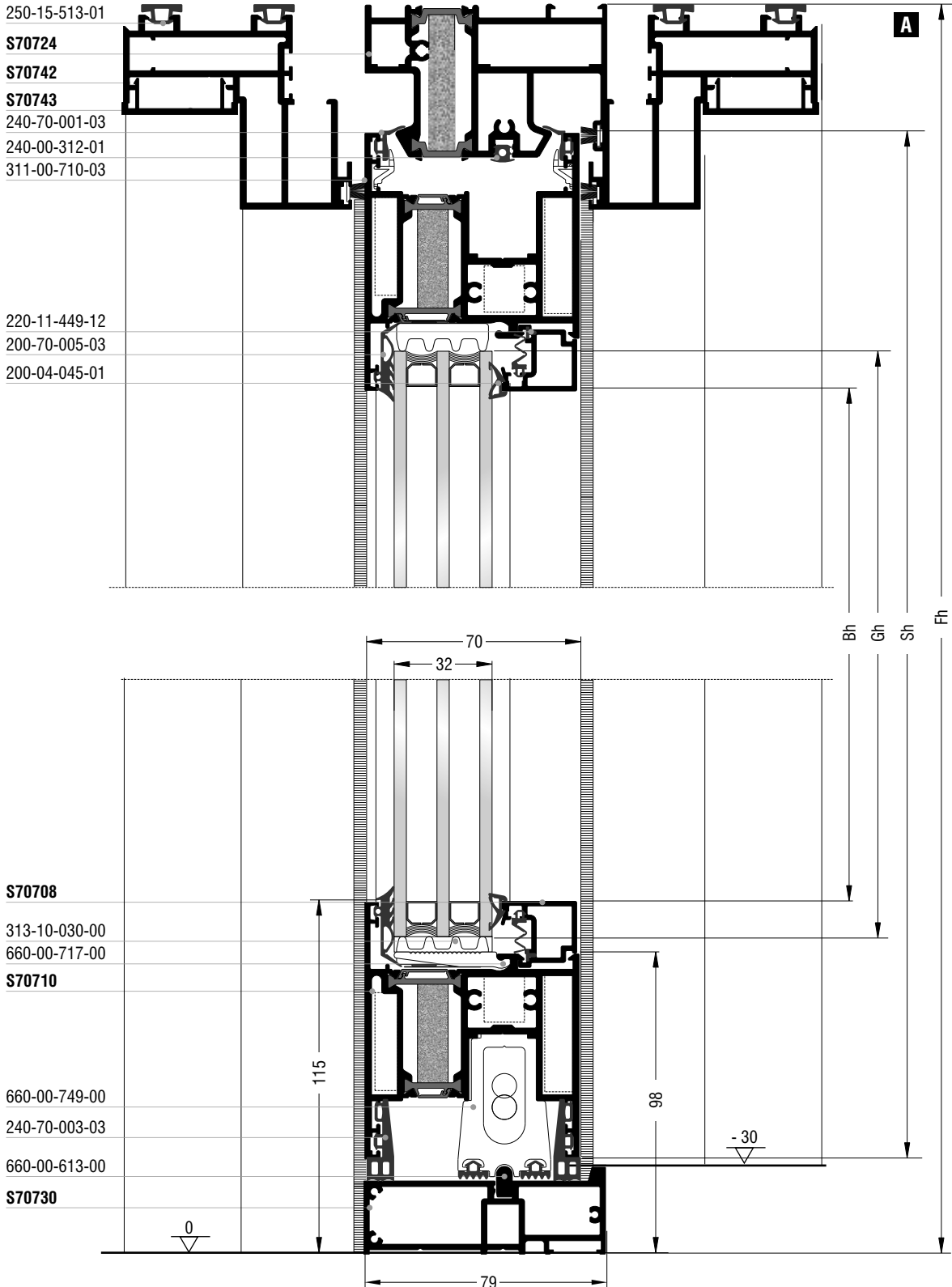

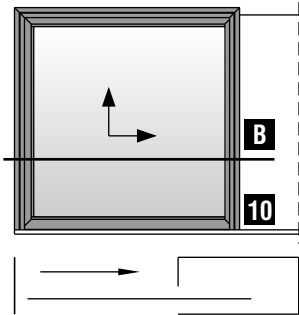

Μονόφυλλο χωνευτό αριστερά
ανασυρόμενο παράθυρο
One sash left pocket
lift & slide window



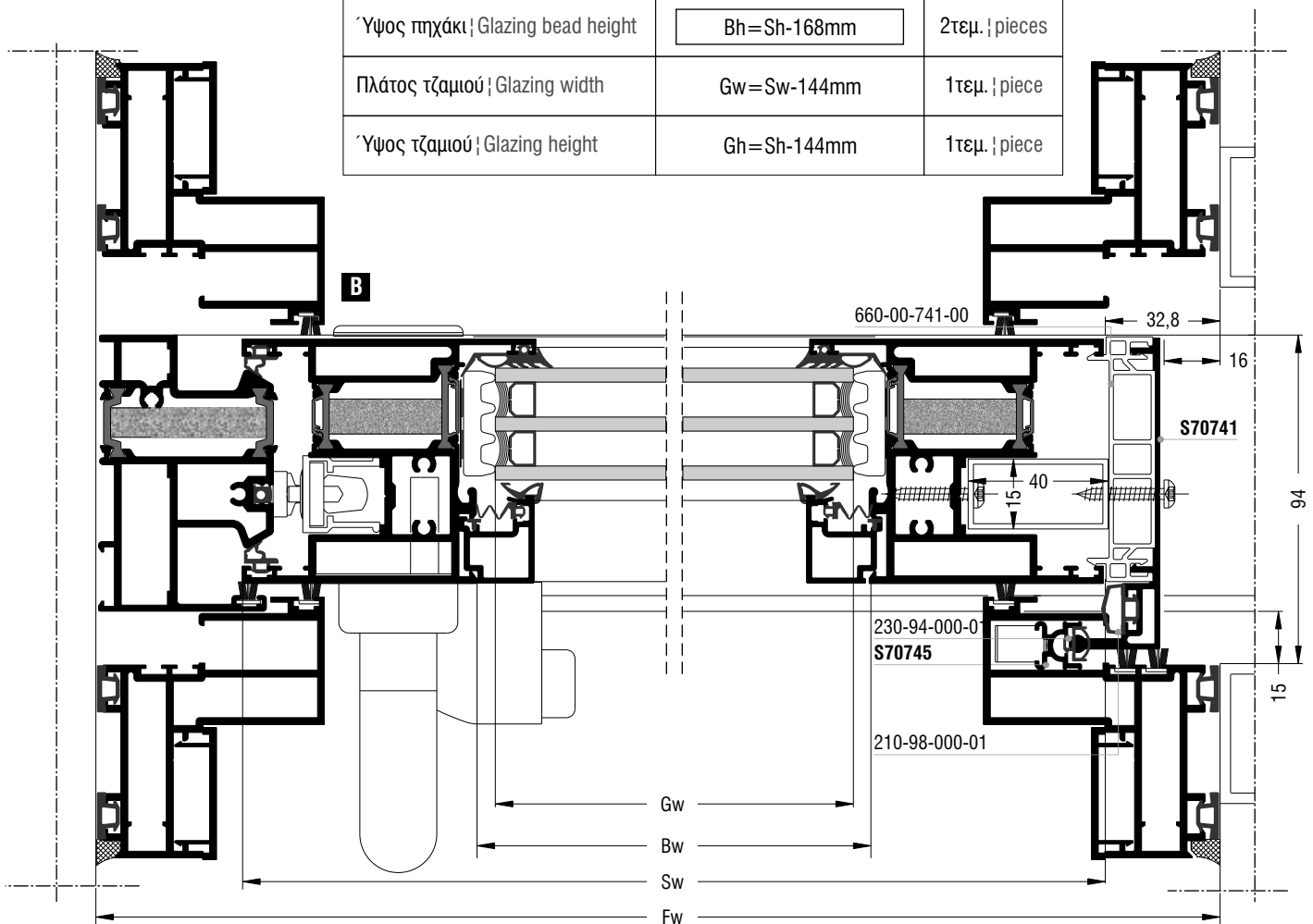







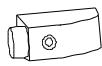

Κοπές προφίλ Profile cuttings		
Οδηγοί S70724, S70730 Frame guides S70724, S70730		
Πλάτος οδηγού S70724 S70724 frame guide width	$Fw + 400mm$	1 τεμ. piece
Ύψος οδηγού S70724 S70724 frame guide height	Fh	1 τεμ. piece
Πλάτος οδηγού S70730 S70730 frame guide width	$2 \times Fw$	1 τεμ. piece
Πλάτος φύλλου S70710 S70710 sash width	$Sw = Fw - 74,5mm$	2 τεμ. pieces
Ύψος φύλλου S70710 S70710 sash height	$Sh = Fh - 83mm$	2 τεμ. pieces
Πλάτος αρμοκαλύπτρου S70742 S70742 trimming profile width	Fw	2 τεμ. pieces
Ύψος αρμοκαλύπτρου S70742 S70742 trimming profile height	$Fh - 3mm$	2 τεμ. pieces
	$Fh - 3mm$	2 τεμ. pieces
Πλάτος πρόσθετου S70743 S70743 beauty profile width	$Fw - 47mm$	2 τεμ. pieces
Ύψος πρόσθετου S70743 S70743 beauty profile height	$Fh - 23,5mm$	4 τεμ. pieces
Ύψος αγκίστρου S70741 S70741 weathering profile height	$Sh - 6mm$	1 τεμ. piece
Ύψος πρόσθετου S70745 S70745 beauty profile height	$Fh - 40mm$	1 τεμ. piece
Πλάτος πηχάκι Glazing bead width	$Bw = Sw - 134mm$	2 τεμ. pieces
Ύψος πηχάκι Glazing bead height	$Bh = Sh - 168mm$	2 τεμ. pieces
Πλάτος τζαμιού Glazing width	$Gw = Sw - 144mm$	1 τεμ. piece
Ύψος τζαμιού Glazing height	$Gh = Sh - 144mm$	1 τεμ. piece

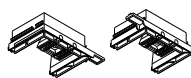
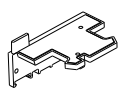

Χωνευτά ανασυρόμενα | Pocket lift & slide

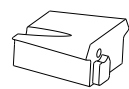
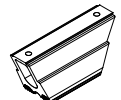
Κοπές εξαρτημάτων Accessory cuttings			
Κωδικός Code Nr	Εξάρτημα Accessory	Περιγραφή Description	Ποσότητα Quantity
113-13-101-00		Γωνία σύνδεσης πρεσαριστή καρφωτή Crimp nail cleat	1 τεμ. piece
113-33-078-00		Γωνία σύνδεσης πρεσαριστή καρφωτή Crimp nail cleat	4 τεμ. pieces
*113-15-132-00		Γωνία σύνδεσης πρεσαριστή καρφωτή Crimp nail cleat	4 τεμ. pieces
113-38-092-00		Γωνία σύνδεσης πρεσαριστή καρφωτή Crimp nail cleat	4 τεμ. pieces
125-13-398-00		Γωνία σύνδεσης κουμπωτή αλουμινίου Aluminium spring cleat	1 τεμ. piece
200-70-005-03		Λάστιχο τζαμιού έξω Outer glazing gasket	
200-04-045-01		Λάστιχο τζαμιού μέσα Inner glazing gasket	
240-70-001-03		Λάστιχο φύλλου (πάνω) Sash gasket (up)	
240-70-002-03		Λάστιχο φύλλου Sash gasket	
240-00-312-01		Λάστιχο οδηγών Frame guide gasket	
240-70-003-03		Λάστιχο φύλλου (κάτω) Sash gasket (down)	
210-98-000-01		Λάστιχο αγκίστρου Gasket for weathering profile	Sw-6mm 1 τεμ. piece
250-15-513-01		Λάστιχο αρμοκαλύπτρου Trimming profile gasket	Fw 4 τεμ. pieces Fh 8 τεμ. pieces
230-94-000-01		Λάστιχο αρμοκαλύπτρου Trimming profile gasket	Fh-40mm 1 τεμ. piece
200-01-154-11		Λάστιχο για πηχάκι Glazing bead gasket	
220-11-449-12		Λάστιχο για πηχάκι Glazing bead gasket	
620-69-107-XX		Βουρτσάκι No.7 για οδηγό Brush No.7 for frame guide	Fw+400mm 1 τεμ. piece Fh-67,5mm 1 τεμ. piece
620-69-107-XX		Βουρτσάκι No.7 για αρμοκάλυπτρο Brush No.7 for trimming profile	Fw-108mm 2 τεμ. pieces Fh-57mm 4 τεμ. pieces
620-01-009-XX		Βουρτσάκι No.9 για άγκιστρο Brush No.9 for weathering profile	Fh 2 τεμ. pieces
255-70-012-03		Βουλκανισμένη γωνία φύλλου Sash vulcanized corner	1 ζεύγος pair
255-70-023-03		Βουλκανισμένη γωνία φύλλου Sash vulcanized corner	1 ζεύγος pair

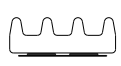
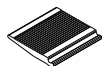
Σημείωση: * Προαιρετικά | Note: * Optionally

Κοπές εξαρτημάτων Accessory cuttings			
Κωδικός Code Nr	Εξάρτημα Accessory	Περιγραφή Description	Ποσότητα Quantity
311-00-710-03		Αποστατικό κύλισης Sliding spacer	minimum 6 τεμ. pieces
650-01-450-00		Εσωτερικό στόπερ Inner stopper	minimum 4 τεμ. pieces
660-00-613-00		Ανοξειδωτος οδηγός Stainless steel guide	2 X Fw-44mm 3 τεμ. pieces
415-12-024-03		Εξωτερικό στόπερ Outer stopper	2 τεμ. pieces
311-01-704-03		Κάλυμμα τάπας αγκίστρου (πάνω) End cap cover for weathering profile (up)	1 τεμ. piece
311-03-741-03		Τάπα αγκίστρου (Αριστερά ανασυρόμενο) End cap for weathering profile (Left lift & slide)	1 ζεύγος pair
311-05-704-03		Σφουγγάρι τάπας αγκίστρου (πάνω) End cap sponge for weathering profile (up)	1 τεμ. piece
311-00-741-03		Λάστιχο βάσης τάπας αγκίστρου End cap mount gasket for weathering profile	1 ζεύγος pair
311-01-724-03		Σύνδεσμος χαμηλού μονού οδηγού (κοπή 90°) (Αριστερά ανασυρόμενο) Cleat for single short frame guide (90° cutting) (Left lift & slide)	1 τεμ. piece
660-01-745-00		Ελατήριο τηλεσκοπικού αρμοκαλύπτρου Spring for telescopic trimming profile	minimum 4 τεμ. pieces
660-00-745-03		Γλυστέρα τηλεσκοπικού αρμοκαλύπτρου Entry guide for telescopic trimming profile	1 τεμ. piece
311-13-726-03		Τάπα ομαλής λειτουργίας (πάνω οδηγός) (Αριστερά ανασυρόμενο) End cap for smooth operation (up frame guide) (Left lift & slide)	1 τεμ. piece
660-00-749-00		Κρυφή ασφάλεια φύλλου για χαμηλό οδηγό Hidden sash security for short frame guide	1 τεμ. piece
660-00-741-00		PVC αγκίστρου PVC for weathering profile	Sh=49,5mm 1 τεμ. piece
313-10-030-00		Nomatec 30x10mm / 200	2Fw+2Fh+502mm 1 τεμ. piece
660-00-717-00		Γέφυρα τακαρίσματος Setting block	10 τεμ. pieces
290-00-005-00		Τακάκι τζαμιού 5mm 5mm setting block	10 τεμ. pieces

Χωνευτά ανασυρόμενα | Pocket lift & slide

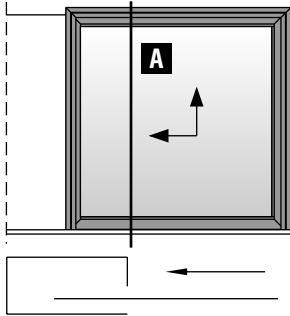

Μονόφυλλο χωνευτό δεξιά
ανασυρόμενο παράθυρο
One sash **right** pocket
lift & slide window

11

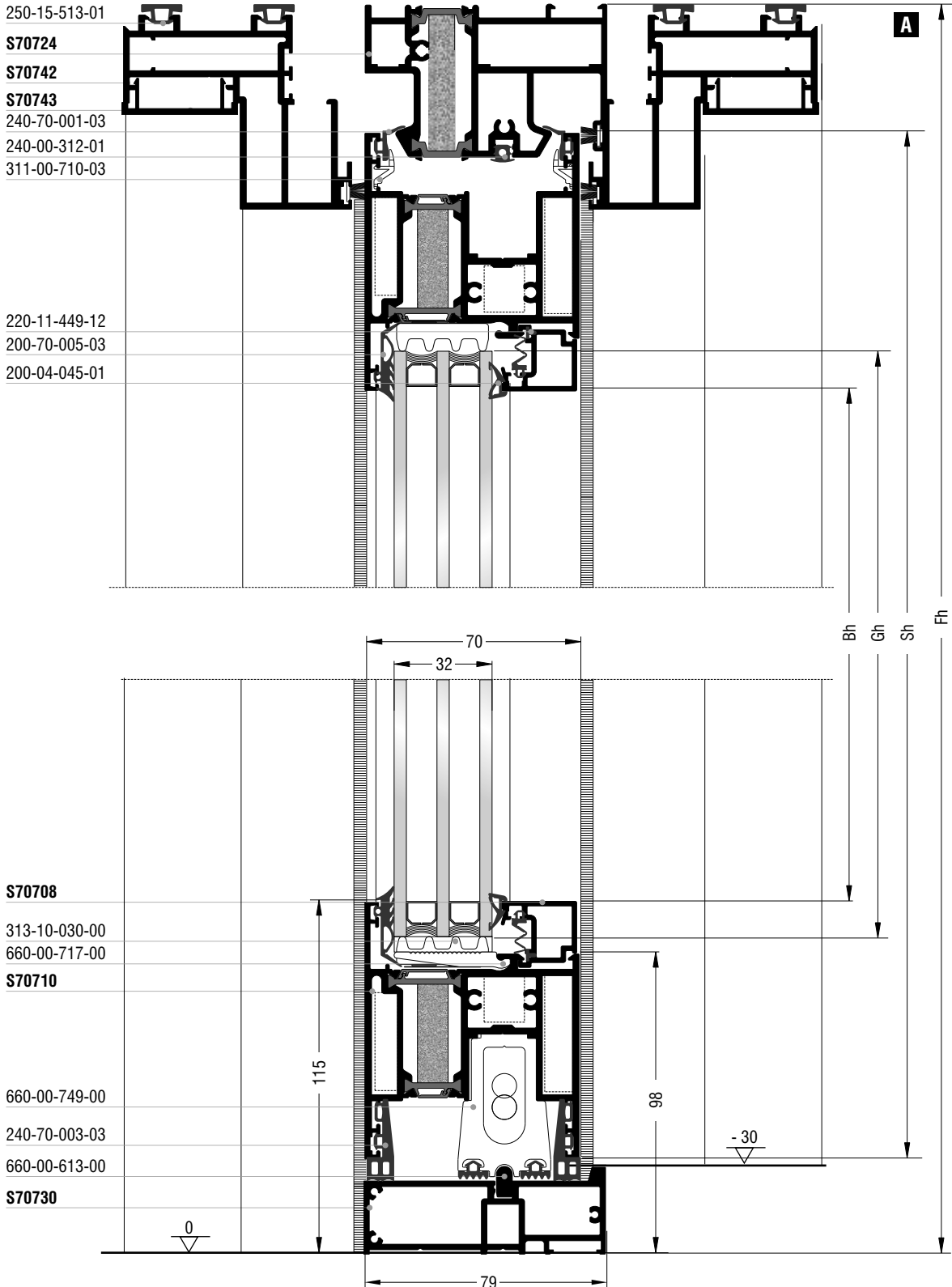

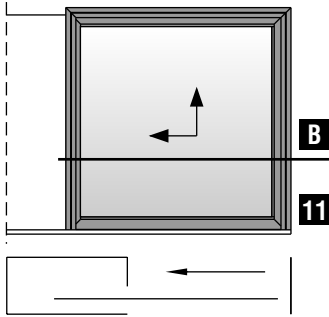

Μονόφυλλο χωνευτό δεξιά
ανασυρόμενο παράθυρο
One sash **right** pocket
lift & slide window



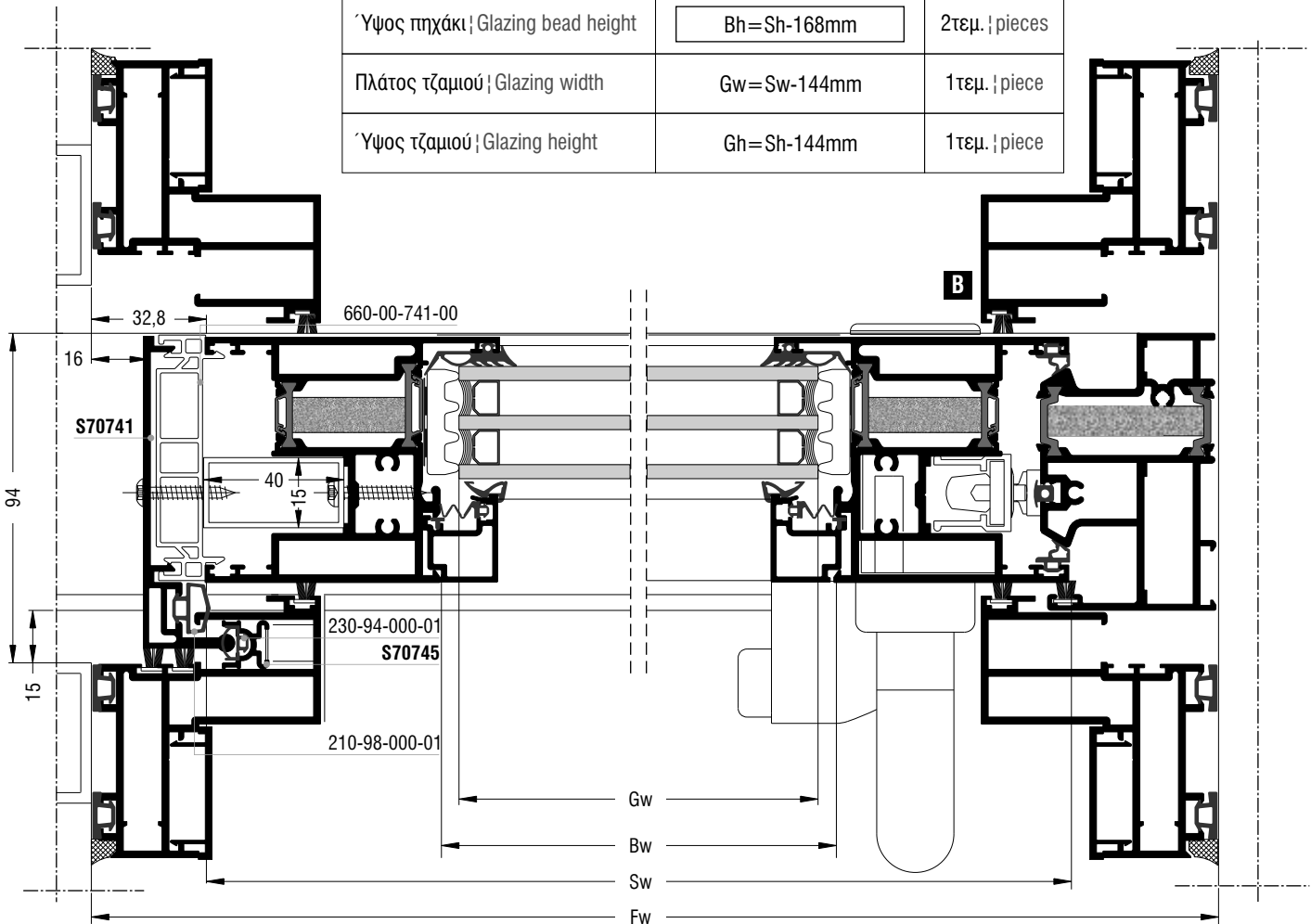







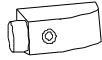

Κοπές προφίλ Profile cuttings		
Οδηγοί S70724, S70730 Frame guides S70724, S70730		
Πλάτος οδηγού S70724 S70724 frame guide width	$Fw + 400mm$	1 τεμ. piece
Ύψος οδηγού S70724 S70724 frame guide height	Fh	1 τεμ. piece
Πλάτος οδηγού S70730 S70730 frame guide width	$2 \times Fw$	1 τεμ. piece
Πλάτος φύλλου S70710 S70710 sash width	$Sw = Fw - 74,5mm$	2 τεμ. pieces
Ύψος φύλλου S70710 S70710 sash height	$Sh = Fh - 83mm$	2 τεμ. pieces
Πλάτος αρμοκαλύπτρου S70742 S70742 trimming profile width	Fw	2 τεμ. pieces
Ύψος αρμοκαλύπτρου S70742 S70742 trimming profile height	$Fh - 3mm$	2 τεμ. pieces
	$Fh - 3mm$	2 τεμ. pieces
Πλάτος πρόσθετου S70743 S70743 beauty profile width	$Fw - 47mm$	2 τεμ. pieces
Ύψος πρόσθετου S70743 S70743 beauty profile height	$Fh - 23,5mm$	4 τεμ. pieces
Ύψος ακίστρου S70741 S70741 weathering profile height	$Sh - 6mm$	1 τεμ. piece
Ύψος πρόσθετου S70745 S70745 beauty profile height	$Fh - 40mm$	1 τεμ. piece
Πλάτος πηχάκι Glazing bead width	$Bw = Sw - 134mm$	2 τεμ. pieces
Ύψος πηχάκι Glazing bead height	$Bh = Sh - 168mm$	2 τεμ. pieces
Πλάτος τζαμιού Glazing width	$Gw = Sw - 144mm$	1 τεμ. piece
Ύψος τζαμιού Glazing height	$Gh = Sh - 144mm$	1 τεμ. piece

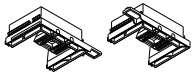
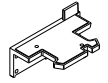

Χωνευτά ανασυρόμενα | Pocket lift & slide

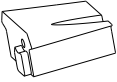
Κοπές εξαρτημάτων Accessory cuttings			
Κωδικός Code Nr	Εξάρτημα Accessory	Περιγραφή Description	Ποσότητα Quantity
113-13-101-00		Γωνία σύνδεσης πρεσαριστή καρφωτή Crimp nail cleat	1 τεμ. piece
113-33-078-00		Γωνία σύνδεσης πρεσαριστή καρφωτή Crimp nail cleat	4 τεμ. pieces
*113-15-132-00		Γωνία σύνδεσης πρεσαριστή καρφωτή Crimp nail cleat	4 τεμ. pieces
113-38-092-00		Γωνία σύνδεσης πρεσαριστή καρφωτή Crimp nail cleat	4 τεμ. pieces
125-13-398-00		Γωνία σύνδεσης κουμπωτή αλουμινίου Aluminium spring cleat	1 τεμ. piece
200-70-005-03		Λάστιχο τζαμιού έξω Outer glazing gasket	
200-04-045-01		Λάστιχο τζαμιού μέσα Inner glazing gasket	
240-70-001-03		Λάστιχο φύλλου (πάνω) Sash gasket (up)	
240-70-002-03		Λάστιχο φύλλου Sash gasket	
240-00-312-01		Λάστιχο οδηγών Frame guide gasket	
240-70-003-03		Λάστιχο φύλλου (κάτω) Sash gasket (down)	
210-98-000-01		Λάστιχο αγκίστρου Gasket for weathering profile	Sw-6mm 1 τεμ. piece
250-15-513-01		Λάστιχο αρμοκαλύπτρου Trimming profile gasket	Fw 4 τεμ. pieces Fh 8 τεμ. pieces
230-94-000-01		Λάστιχο αρμοκαλύπτρου Trimming profile gasket	Fh-40mm 1 τεμ. piece
200-01-154-11		Λάστιχο για πηχάκι Glazing bead gasket	
220-11-449-12		Λάστιχο για πηχάκι Glazing bead gasket	
620-69-107-XX		Βουρτσάκι No.7 για οδηγό Brush No.7 for frame guide	Fw+400mm 1 τεμ. piece Fh-67,5mm 1 τεμ. piece
620-69-107-XX		Βουρτσάκι No.7 για αρμοκαλύπτρο Brush No.7 for trimming profile	Fw-108mm 2 τεμ. pieces Fh-57mm 4 τεμ. pieces
620-01-009-XX		Βουρτσάκι No.9 για αγκίστρο Brush No.9 for weathering profile	Fh 2 τεμ. pieces
255-70-012-03		Βουλκανισμένη γωνία φύλλου Sash vulcanized corner	1 ζεύγος pair
255-70-023-03		Βουλκανισμένη γωνία φύλλου Sash vulcanized corner	1 ζεύγος pair

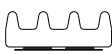
Σημείωση: * Προαιρετικά | Note: * Optionally

Κοπές εξαρτημάτων Accessory cuttings			
Κωδικός Code Nr	Εξάρτημα Accessory	Περιγραφή Description	Ποσότητα Quantity
311-00-710-03		Αποστατικό κύλισης Sliding spacer	minimum 6 τεμ. pieces
650-01-450-00		Εσωτερικό στόπερ Inner stopper	minimum 4 τεμ. pieces
660-00-613-00		Ανοξειδωτος οδηγός Stainless steel guide	2 X Fw-44mm 3 τεμ. pieces
415-12-024-03		Εξωτερικό στόπερ Outer stopper	2 τεμ. pieces
311-01-704-03		Κάλυμμα τάπας αγκίστρου (πάνω) End cap cover for weathering profile (up)	1 τεμ. piece
311-02-741-03		Τάπα αγκίστρου (Δεξιά ανασυρόμενο) End cap for weathering profile (Right lift & slide)	1 ζεύγος pair
311-05-704-03		Σφουγγάρι τάπας αγκίστρου (πάνω) End cap sponge for weathering profile (up)	1 τεμ. piece
311-00-741-03		Λάστιχο βάσης τάπας αγκίστρου End cap mount gasket for weathering profile	1 ζεύγος pair
311-00-724-03		Σύνδεσμος χαμηλού μονού οδηγού (κοπή 90°) (Δεξιά ανασυρόμενο) Cleft for single short frame guide (90° cutting) (Right lift & slide)	1 τεμ. piece
660-01-745-00		Ελατήριο τηλεσκοπικού αρμοκαλύπτρου Spring for telescopic trimming profile	minimum 4 τεμ. pieces
660-00-745-03		Γλυσiera τηλεσκοπικού αρμοκαλύπτρου Entry guide for telescopic trimming profile	1 τεμ. piece
311-03-726-03		Τάπα ομαλής λειτουργίας (πάνω οδηγός) (Δεξιά ανασυρόμενο) End cap for smooth operation (up frame guide) (Right lift & slide)	1 τεμ. piece
660-00-749-00		Κρυφή ασφάλεια φύλλου για χαμηλό οδηγό Hidden sash security for short frame guide	1 τεμ. piece
660-00-741-00		PVC αγκίστρου PVC for weathering profile	Sh=49,5mm 1 τεμ. piece
313-10-030-00		Nomatec 30x10mm / 200	2Fw+2Fh+502mm 1 τεμ. piece
660-00-717-00		Γέφυρα τακαρίσματος Setting block	10 τεμ. pieces
290-00-005-00		Τακάκι τζαμιού 5mm 5mm setting block	10 τεμ. pieces

Χωνευτά ανασυρόμενα | Pocket lift & slide

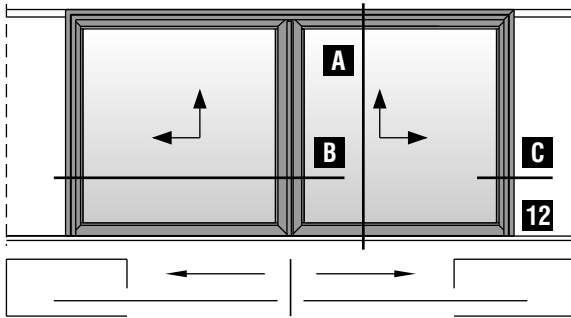

Δίφυλλο χωνευτό φιλητό
ανασυρόμενο παράθυρο
Two sash meeting stile
pocket lift & slide window

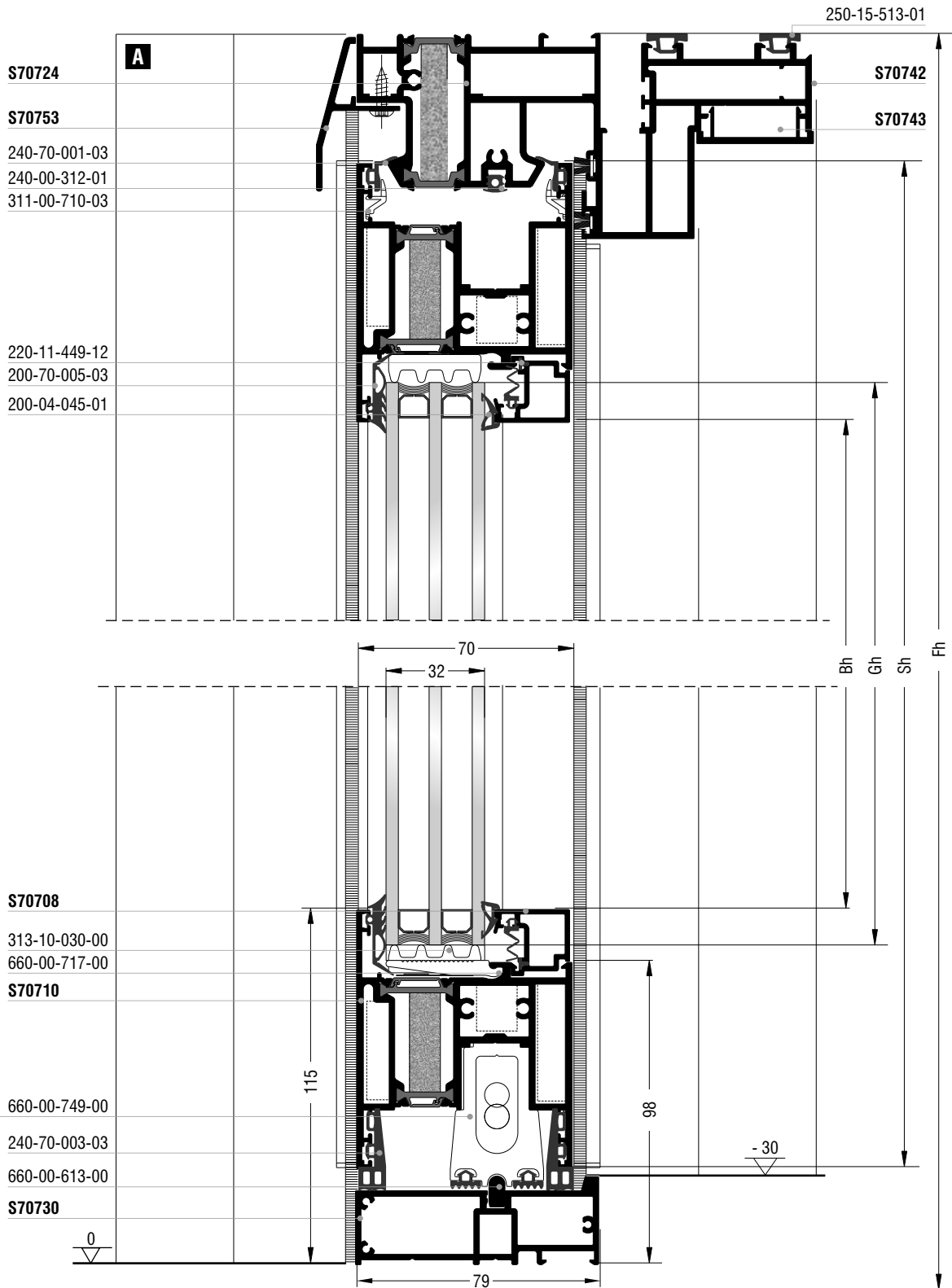

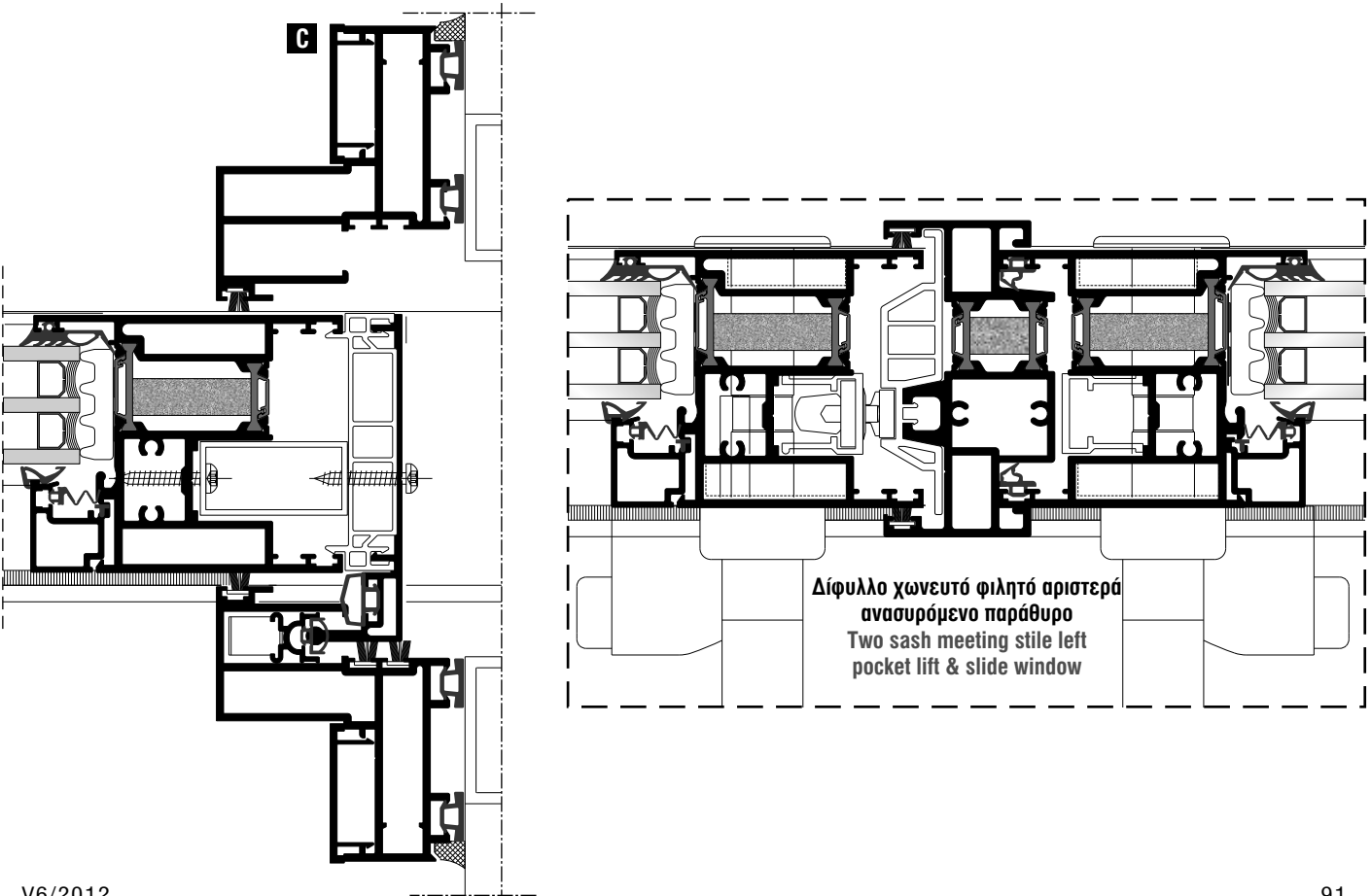
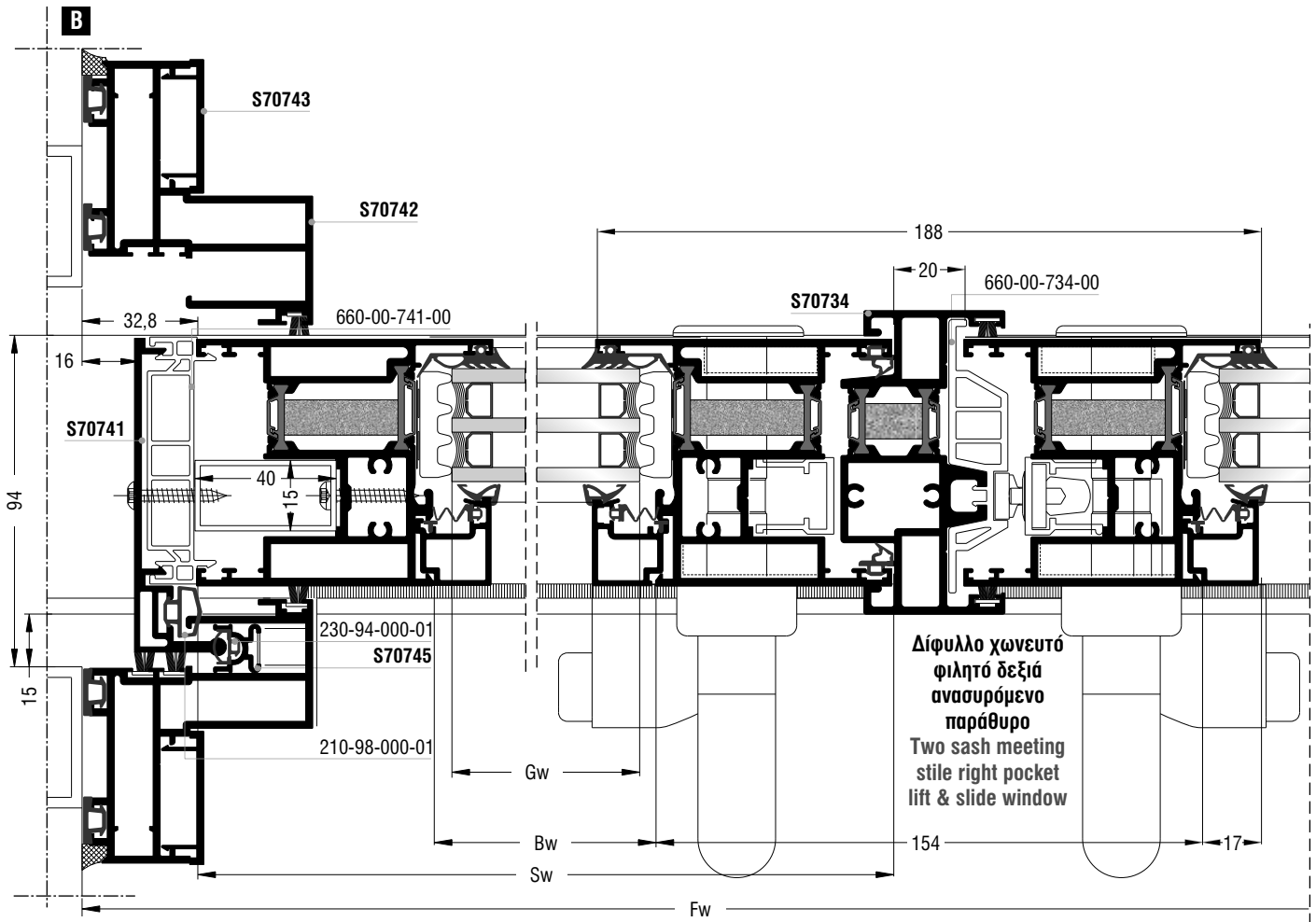























Χωνευτά ανασυρόμενα | Pocket lift & slide

Κοπές προφίλ Profile cuttings		
Οδηγοί S70724, S70730 Frame guides S70724, S70730		
Πλάτος οδηγού S70724 Frame guide width		1 τεμ. piece
Πλάτος οδηγού S70730 Frame guide width		1 τεμ. piece
Πλάτος φύλλου S70710 Sash width		4 τεμ. pieces
Ύψος φύλλου S70710 Sash height		4 τεμ. pieces
Πλάτος αρμοκαλύπτρου S70742 Trimming profile width		1 τεμ. piece
Ύψος αρμοκαλύπτρου S70742 Trimming profile height		2 τεμ. pieces
		1 τεμ. piece
		1 τεμ. piece
Πλάτος πρόσθετου S70743 Beauty profile width		1 τεμ. piece
Ύψος πρόσθετου S70743 Beauty profile height		2 τεμ. pieces
		2 τεμ. pieces
Ύψος μπινιού S70734 Sash inversion profile height		1 τεμ. piece
Ύψος αγκίστρου S70741 Weathering profile height		2 τεμ. pieces
Ύψος πρόσθετου S70745 Beauty profile height		2 τεμ. pieces
Πλάτος νεροσταλάκτη S70753 Waterproofing profile width		1 τεμ. piece
Πλάτος πηχάκι Glazing bead width		4 τεμ. pieces
Ύψος πηχάκι Glazing bead height		4 τεμ. pieces
Πλάτος τζαμιού Glazing width	$Gw=Sw-144mm$	1 τεμ. piece
Ύψος τζαμιού Glazing height	$Gh=Sh-144mm$	1 τεμ. piece

Κοπές εξαρτημάτων Accessory cuttings			
Κωδικός Code Nr	Εξάρτημα Accessory	Περιγραφή Description	Ποσότητα Quantity
113-33-078-00		Γωνία σύνδεσης πρεσαριστή καρφωτή Crimp nail cleat	8 τεμ. pieces
*113-15-132-00		Γωνία σύνδεσης πρεσαριστή καρφωτή Crimp nail cleat	8 τεμ. pieces
113-38-092-00		Γωνία σύνδεσης πρεσαριστή καρφωτή Crimp nail cleat	8 τεμ. pieces
200-70-005-03		Λάστιχο τζαμιού έξω Outer glazing gasket	
200-04-045-01		Λάστιχο τζαμιού μέσα Inner glazing gasket	
240-70-001-03		Λάστιχο φύλλου (πάνω) Sash gasket (up)	
240-70-002-03		Λάστιχο φύλλου Sash gasket	
240-00-312-01		Λάστιχο οδηγών Frame guide gasket	
240-70-003-03		Λάστιχο φύλλου (κάτω) Sash gasket (down)	
210-98-000-01		Λάστιχο αγκίστρου Gasket for weathering profile	Sw-6mm 2 τεμ. pieces
250-15-513-01		Λάστιχο αρμοκαλύπτρου Trimming profile gasket	Fw 2 τεμ. pieces Fh 8 τεμ. pieces
230-94-000-01		Λάστιχο αρμοκαλύπτρου Trimming profile gasket	Fh-40mm 2 τεμ. pieces
200-01-154-11		Λάστιχο για πηχάκι Glazing bead gasket	
220-11-449-12		Λάστιχο για πηχάκι Glazing bead gasket	
620-69-107-XX		Βουρτσάκι No.7 για οδηγό Brush No.7 for frame guide	Fw + 400mm 1 τεμ. piece
620-69-107-XX		Βουρτσάκι No.7 για αρμοκαλύπτρο Brush No.7 for trimming profile	Fw-108mm 1 τεμ. piece Fh-57mm 4 τεμ. pieces
620-01-009-XX		Βουρτσάκι No.9 για άγκιστρο Brush No.9 for weathering profile	Fh 4 τεμ. pieces
255-70-012-03		Βουλκανισμένη γωνία φύλλου Sash vulcanized corner	2 ζεύγη pairs
255-70-023-03		Βουλκανισμένη γωνία φύλλου Sash vulcanized corner	2 ζεύγη pairs
660-00-717-00		Γέφυρα τακαρίσματος Setting block	20 τεμ. pieces
290-00-005-00		Τακάκι τζαμιού 5mm 5mm setting block	20 τεμ. pieces

Σημείωση: * Προαιρετικά | Note: * Optionally

Κοπές εξαρτημάτων Accessory cuttings			
Κωδικός Code Nr	Εξάρτημα Accessory	Περιγραφή Description	Ποσότητα Quantity
311-00-710-03		Αποστατικό κύλισης Sliding spacer	minimum 6 τεμ. pieces
650-01-450-00		Εσωτερικό στόπερ Inner stopper	minimum 4 τεμ. pieces
660-00-613-00		Ανοξείδωτος οδηγός Stainless steel guide	2 X Fw 3 τεμ. pieces
415-12-024-03		Εξωτερικό στόπερ Outer stopper	4 τεμ. pieces
311-01-704-03		Κάλυμμα τάπας αγκίστρου (πάνω) End cap cover for weathering profile (up)	2 τεμ. pieces
311-05-704-03		Σφουγγάρι τάπας αγκίστρου (πάνω) End cap sponge for weathering profile (up)	2 τεμ. pieces
311-00-741-03		Λάστιχο βάσης τάπας αγκίστρου End cap mount gasket for weathering profile	1 ζεύγος pair
660-01-745-00		Ελατήριο τηλεσκοπικού αρμοκαλύπτρου Spring for telescopic trimming profile	minimum 8 τεμ. pieces
660-00-745-03		Γλυσiera τηλεσκοπικού αρμοκαλύπτρου Entry guide for telescopic trimming profile	2 τεμ. pieces
311-01-734-03		Σφουγγάρι τάπας μπινιού (πάνω) End cap sponge for sash inversion profile (up)	1 τεμ. piece
660-00-749-00		Κρυφή ασφάλεια φύλλου για χαμηλό οδηγό Hidden sash security for short frame guide	2 τεμ. pieces
660-00-734-00		PVC μπινιού PVC for sash inversion profile	<input type="text"/> 1 τεμ. piece
660-00-741-00		PVC αγκίστρου PVC for weathering profile	<input type="text" value="Sh=49,5mm"/> 2 τεμ. pieces
313-10-030-00		Nomatec 30x10mm / 200	<input type="text" value="Fw+2Fh+584mm"/> 2 τεμ. pieces
Για αριστερά ή δεξιά ανασυρόμενο επιλέγουμε από τα παρακάτω For left or right lift & slide we choose from the above			
Κωδικός Code Nr	Εξάρτημα Accessory	Περιγραφή Description	Ποσότητα Quantity
311-03-741-03		Τάπα αγκίστρου (Αριστερά ανασυρόμενο) End cap for weathering profile (Left lift & slide)	1 ζεύγος pair
311-02-741-03		Τάπα αγκίστρου (Δεξιά ανασυρόμενο) End cap for weathering profile (Right lift & slide)	1 ζεύγος pair
311-13-726-03		Τάπα ομαλής λειτουργίας (πάνω οδηγός) (Αριστερά ανασυρόμενο) End cap for smooth operation (up frame guide) (Left lift & slide)	1 τεμ. piece
311-03-726-03		Τάπα ομαλής λειτουργίας (πάνω οδηγός) (Δεξιά ανασυρόμενο) End cap for smooth operation (up frame guide) (Right lift & slide)	1 τεμ. piece
311-02-734-03		Τάπα μπινιού φιλητής ένωσης (Αριστερά ανασυρόμενο) Sash inversion profile end cap for meeting stile (Left lift & slide)	1 ζεύγος pair
311-02-734-13		Τάπα μπινιού φιλητής ένωσης (Δεξιά ανασυρόμενο) Sash inversion profile end cap for meeting stile (Right lift & slide)	1 ζεύγος pair
311-04-734-03		Λάστιχο τάπας μπινιού (κάτω) (Αριστερά ανασυρόμενο) Gasket for sash inversion profile end cap (down) (Left lift & slide)	1 τεμ. piece
311-04-734-13		Λάστιχο τάπας μπινιού (κάτω) (Δεξιά ανασυρόμενο) Gasket for sash inversion profile end cap (down) (Right lift & slide)	1 τεμ. piece

Χωνευτά ανασυρόμενα Pocket lift & slide

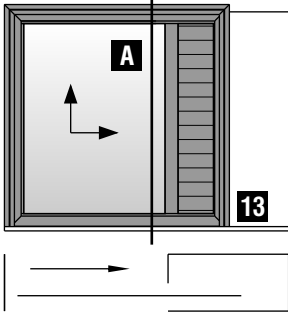

Μονόφυλλο χωνευτό
ανασυρόμενο παράθυρο
με παντζούρι
One sash pocket
lift & slide window
with shutter

S70753

S70726

240-70-001-03

311-00-710-03

S70737

220-11-449-12

200-70-005-03

200-04-045-01

S70708

660-00-717-00

S70710

660-00-749-00

600-02-737-00

240-70-003-03

660-00-613-00

S70712

S70748

S70731

S70736

A

S70742

S70743

70
32

- 30

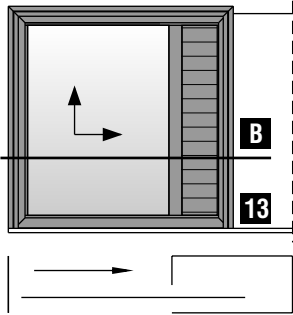

Μονόφυλλο χωνευτό ανασυρόμενο παράθυρο με παντζούρι
One sash pocket lift & slide window with shutter

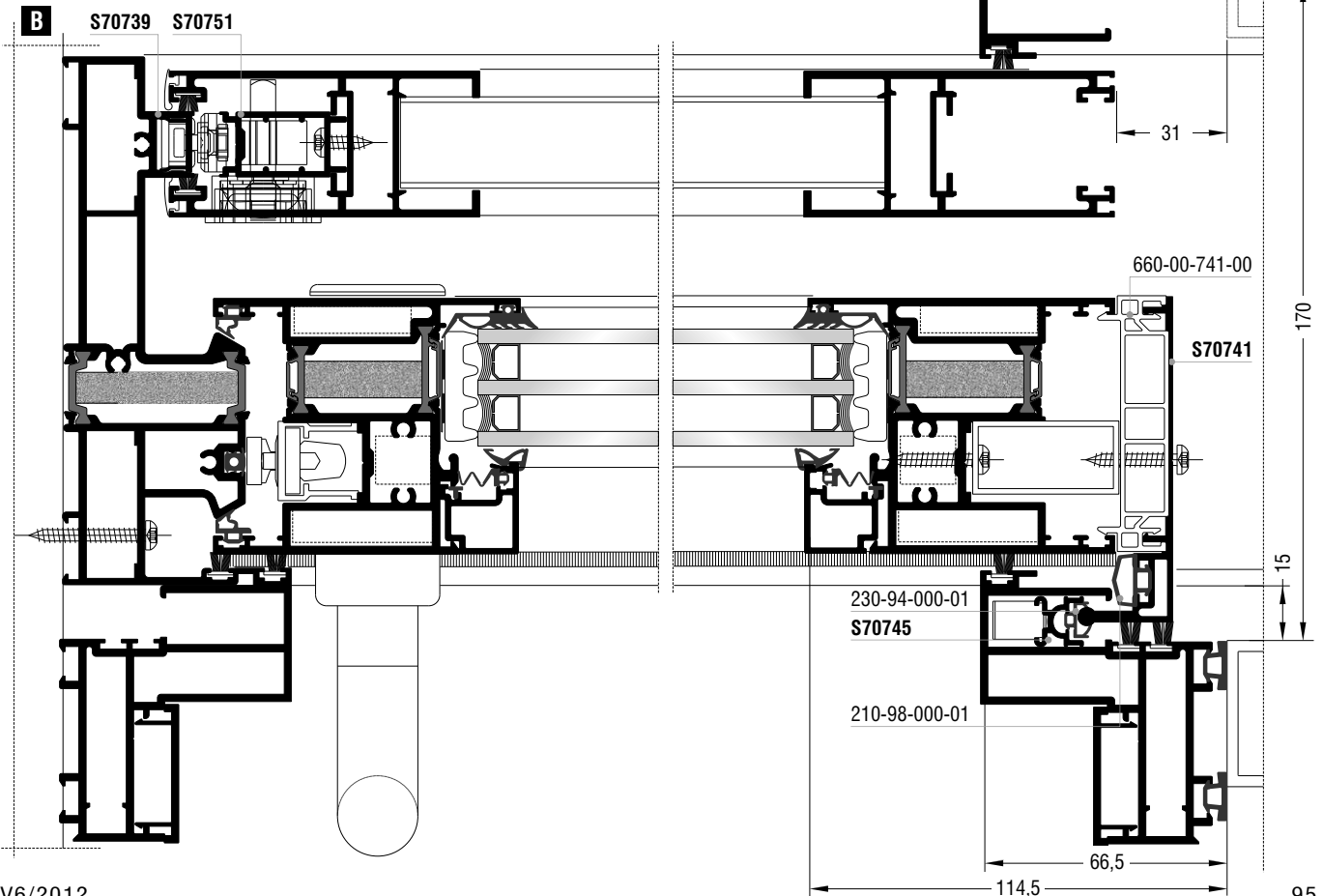
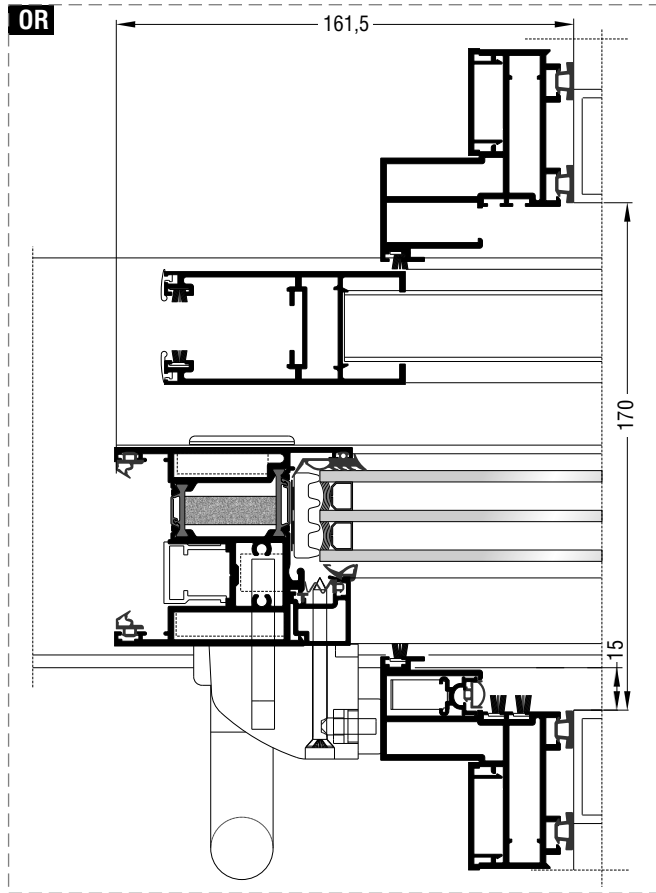

Χωνευτά ανασυρόμενα | Pocket lift & slide

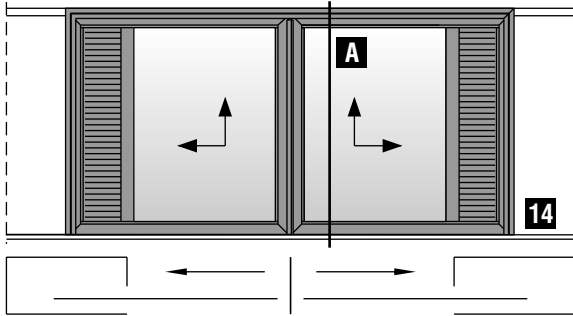

Δίφυλλο φιλητό χωνευτό ανασυρόμενο παράθυρο με παντζούρι
Two sash meeting stile pocket lift & slide window with shutter

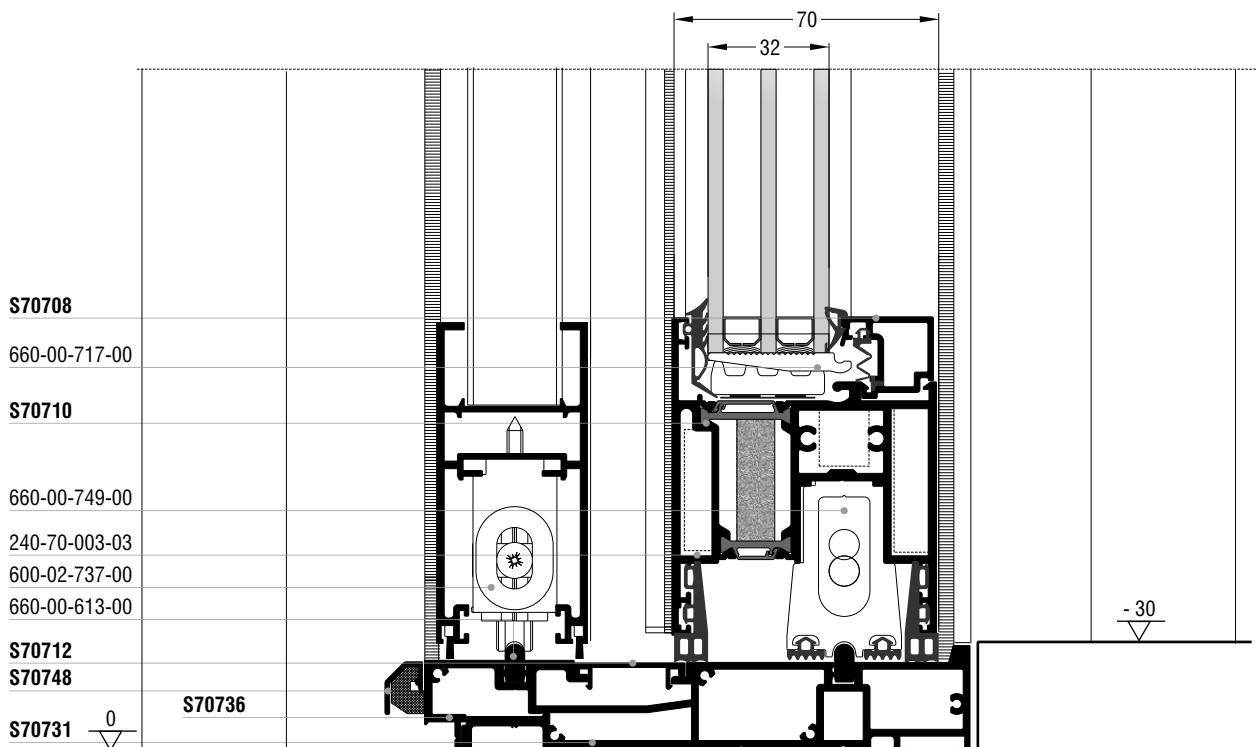
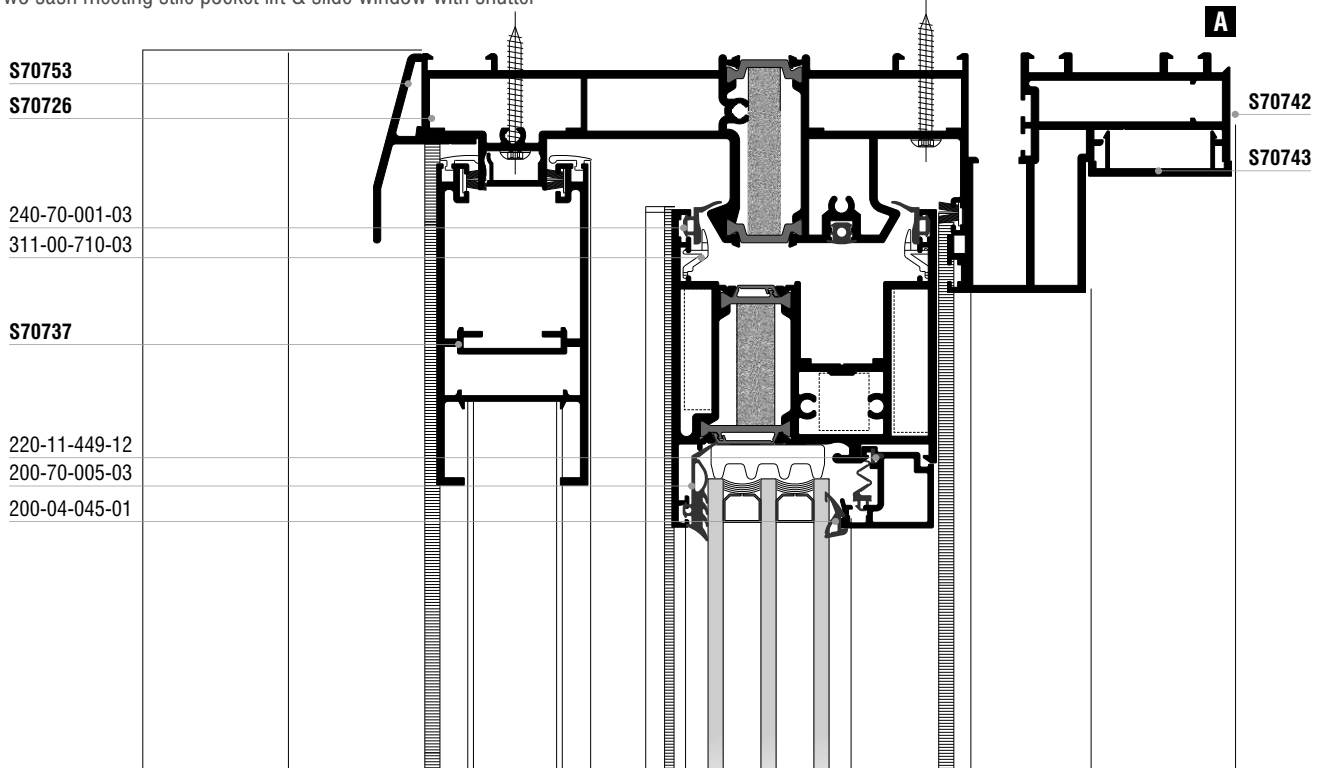

Δίφυλλο φιλητό χωνευτό ανασυρόμενο παράθυρο με παντζούρι
Two sash meeting stile pocket lift & slide window with shutter

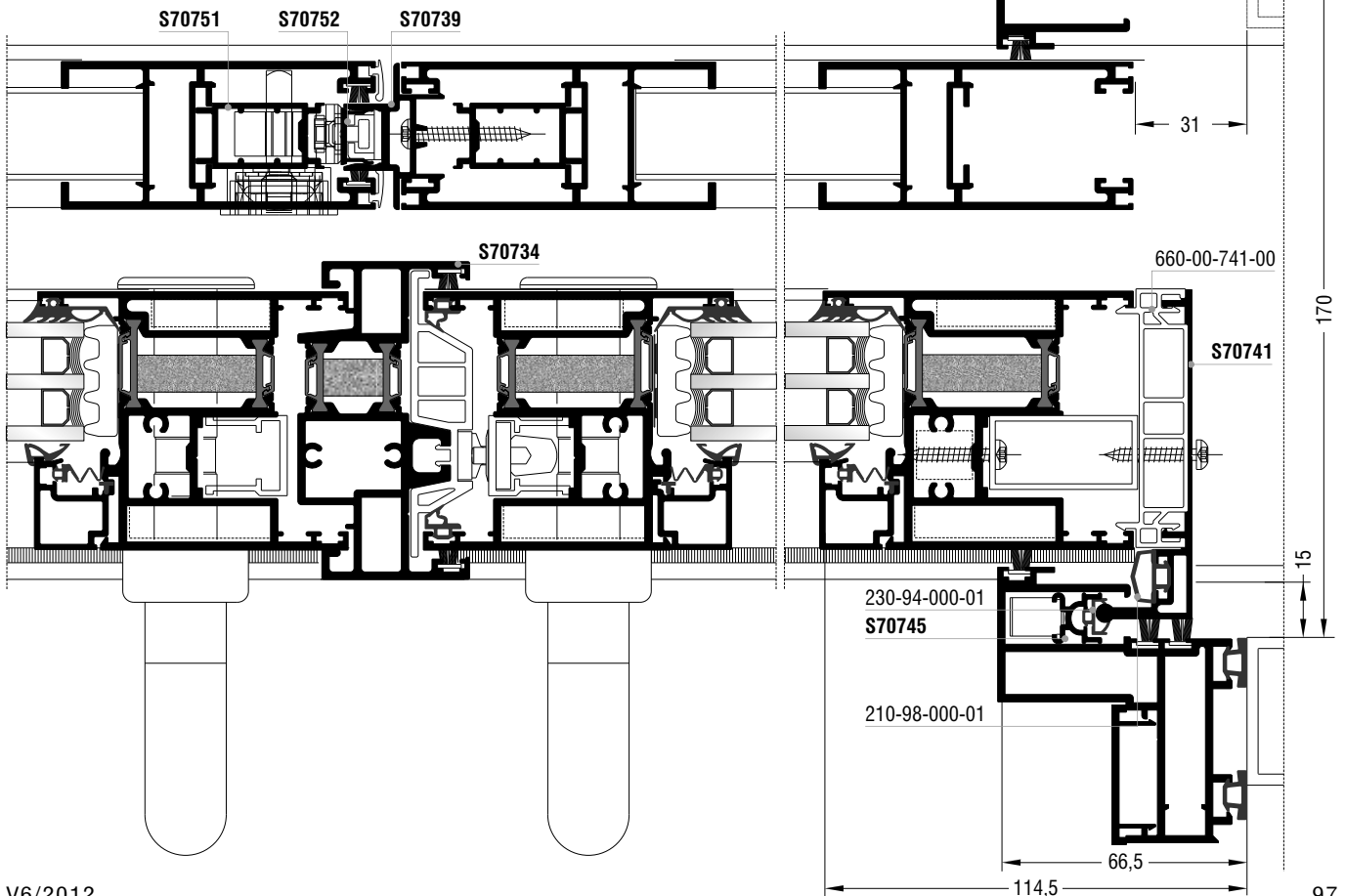
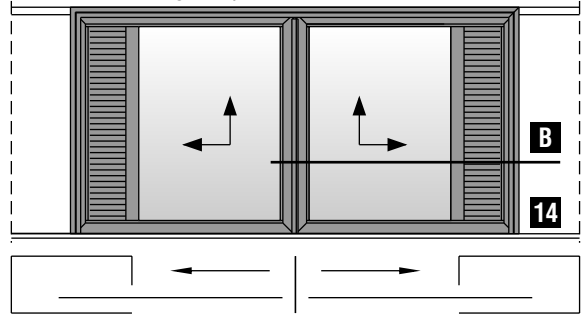
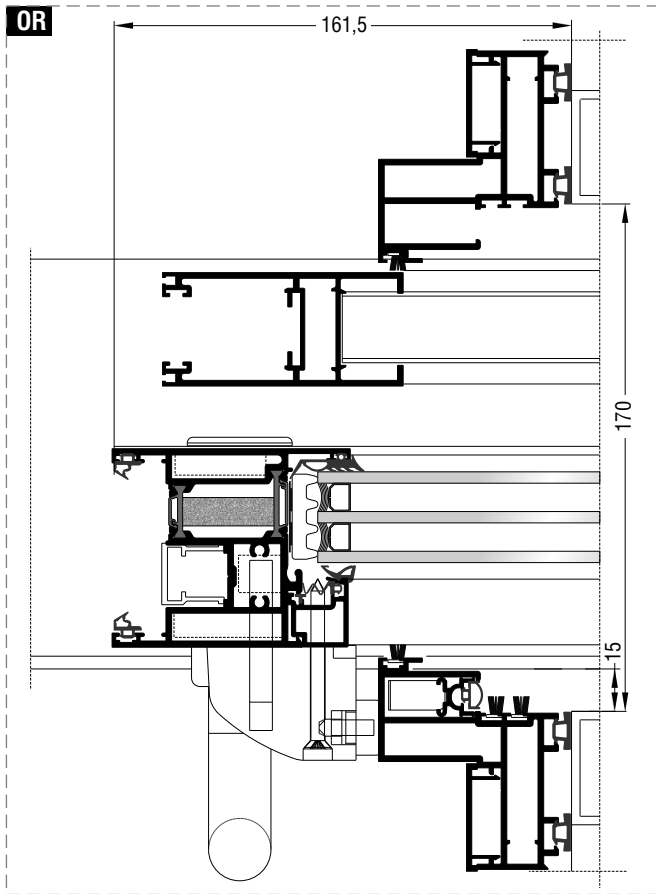

Χωνευτά ανασυρόμενα | Pocket lift & slide

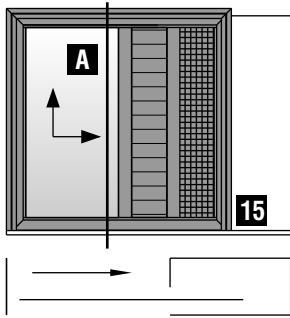

Μονόφυλλο χωνευτό
ανασυρόμενο παράθυρο
με σήτα και παντζούρι
One sash pocket & slide
window with fly-screen
and shutter

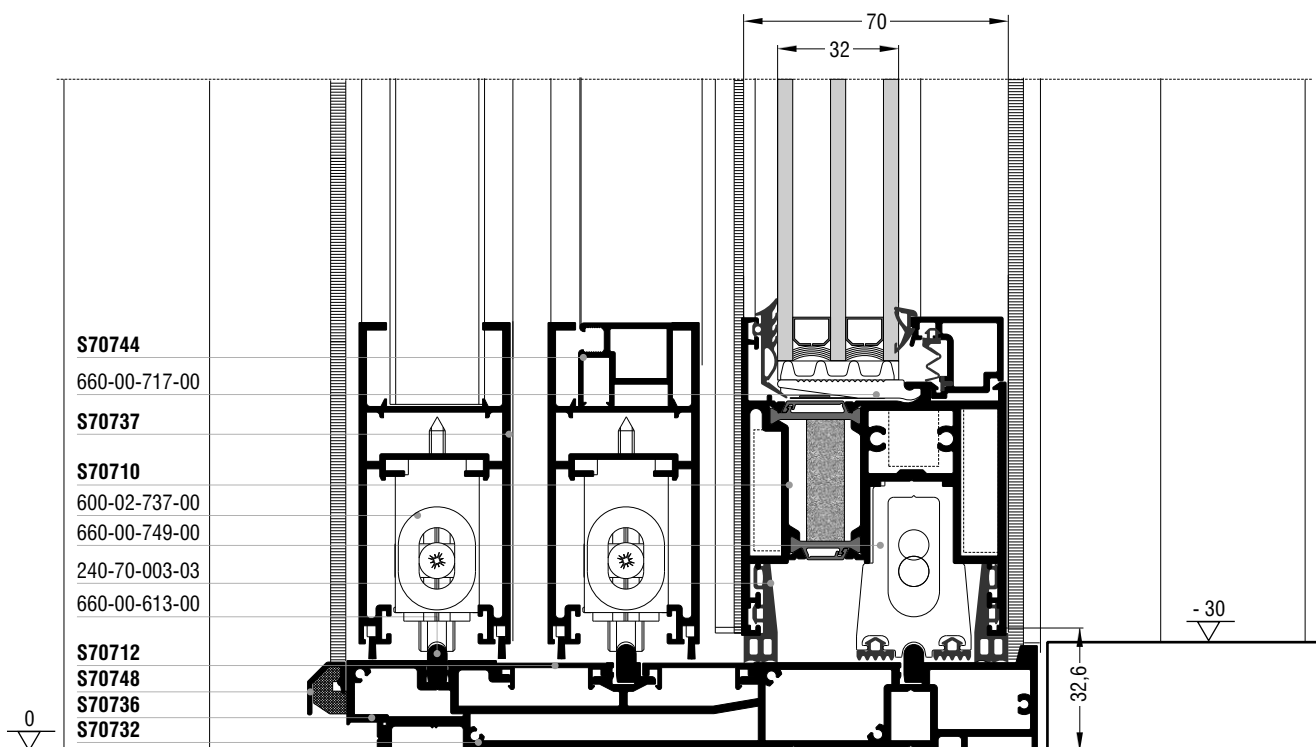
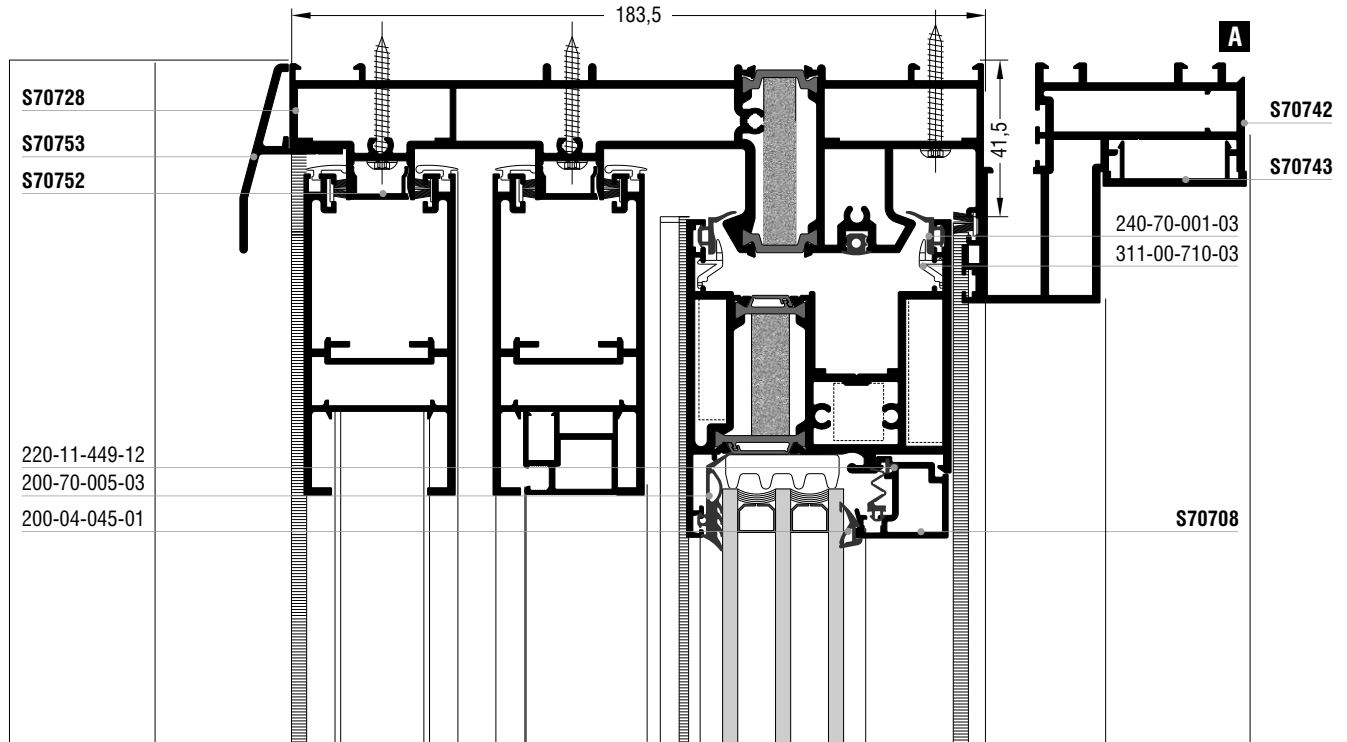

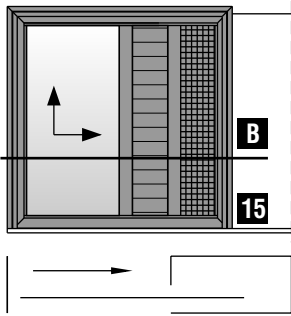

Μονόφυλλο χωνευτό ανασυρόμενο παράθυρο με σήτα και παντζούρι
 One sash pocket & slide window with fly-screen and shutter

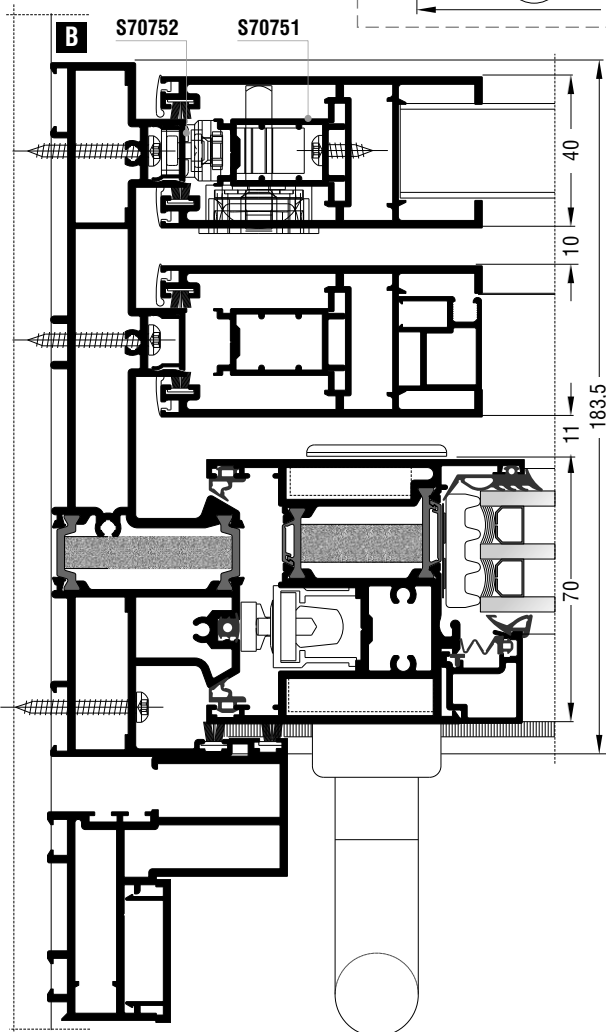
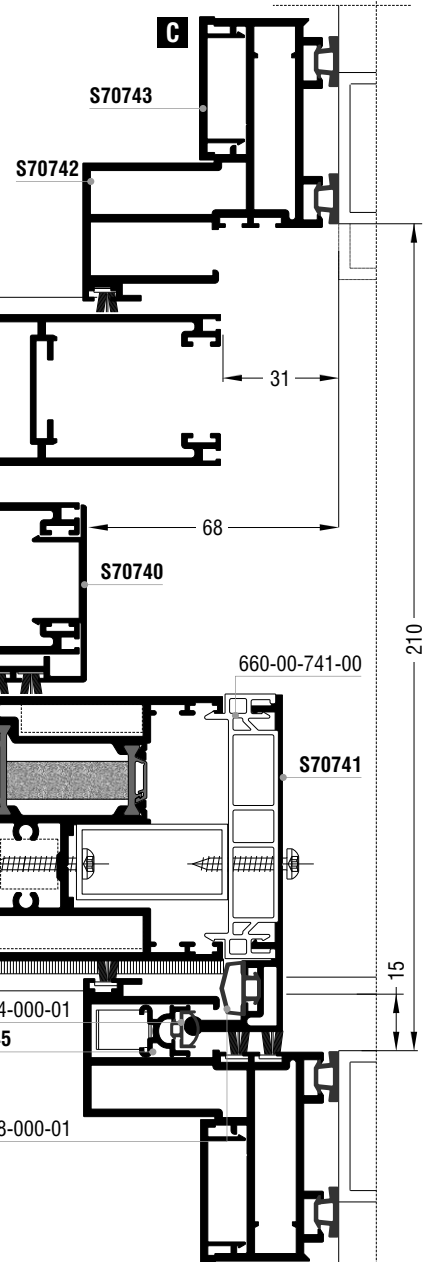
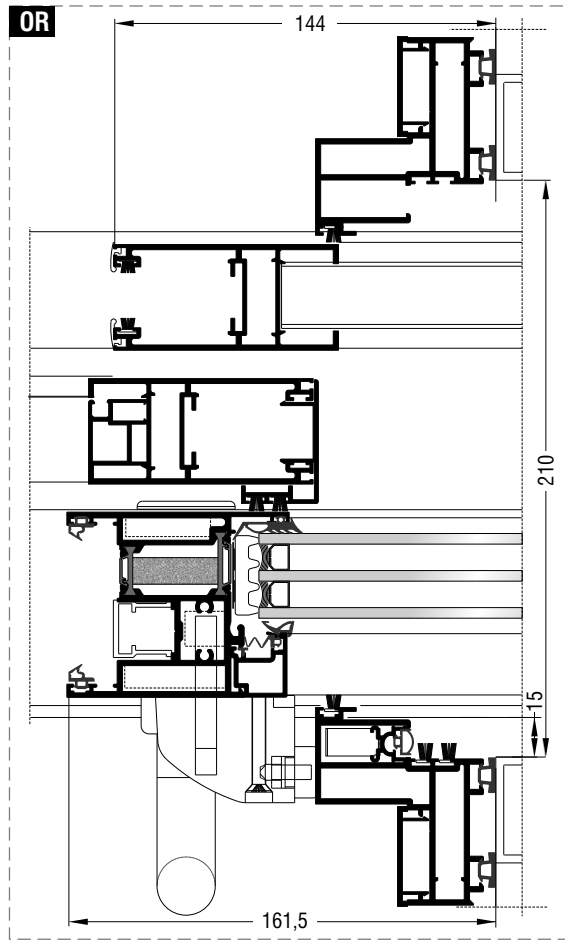

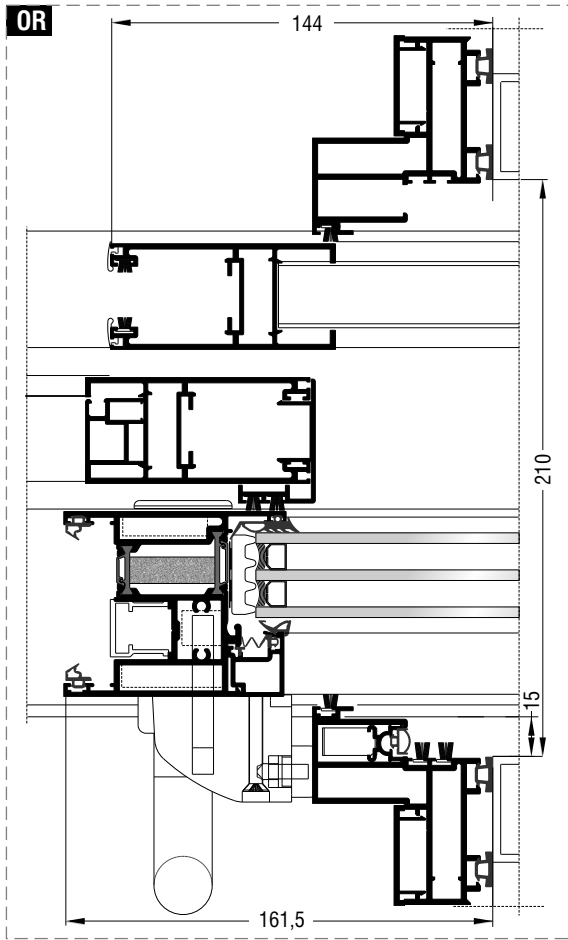

Δίφυλλο φιλητό χωνευτό ανασυρόμενο παράθυρο με σήτα και παντζούρι
Two sash meeting stile pocket & slide window with fly-screen and shutter

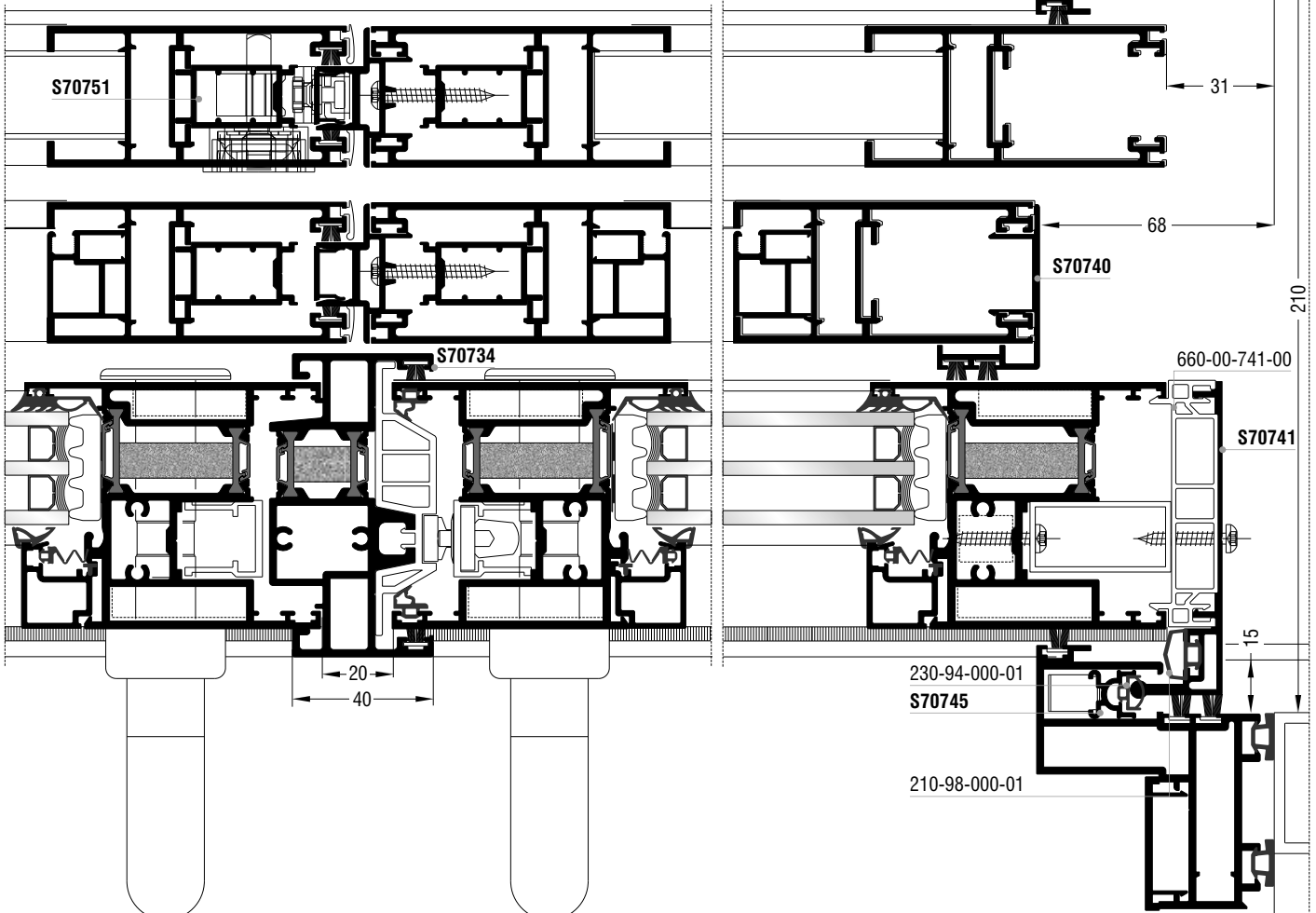
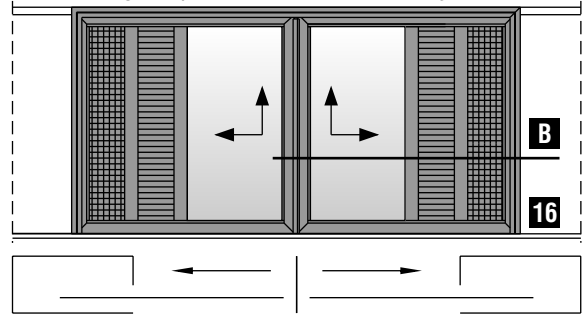

Χωνευτά ανασυρόμενα | Pocket lift & slide

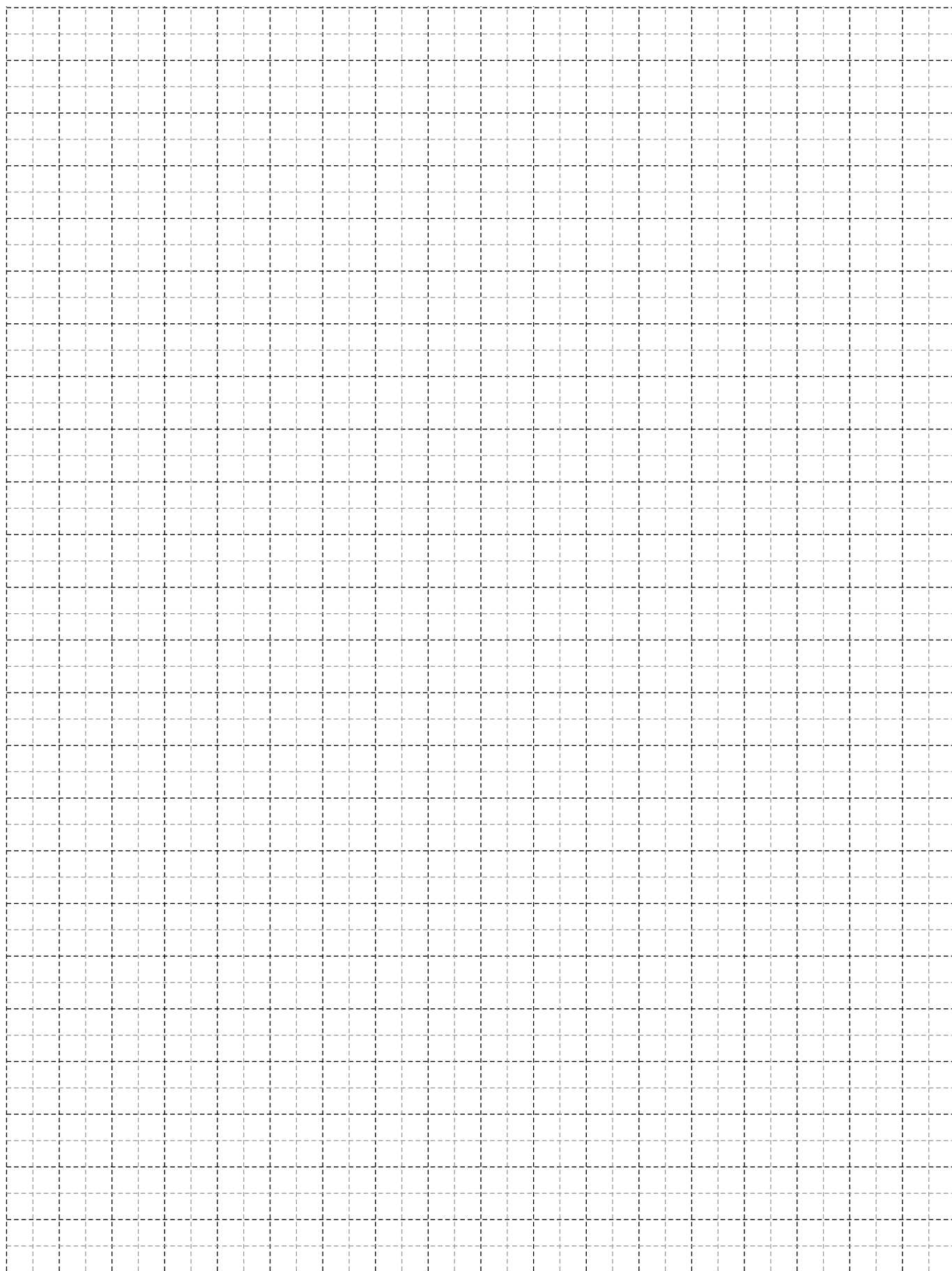

Τομές 1:2 | Sections 1:2

Ανασυρόμενα με σταθερά | Lift & slide with fixed

Ανασυρόμενα με σταθερά | Lift & slide with fixed

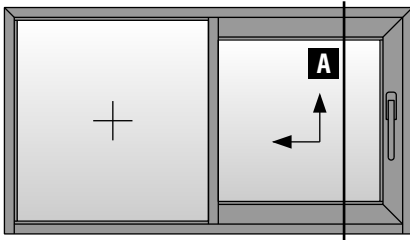

Μονόφυλλο ανασυρόμενο με σταθερό
One sash lift & slide with fixed

17

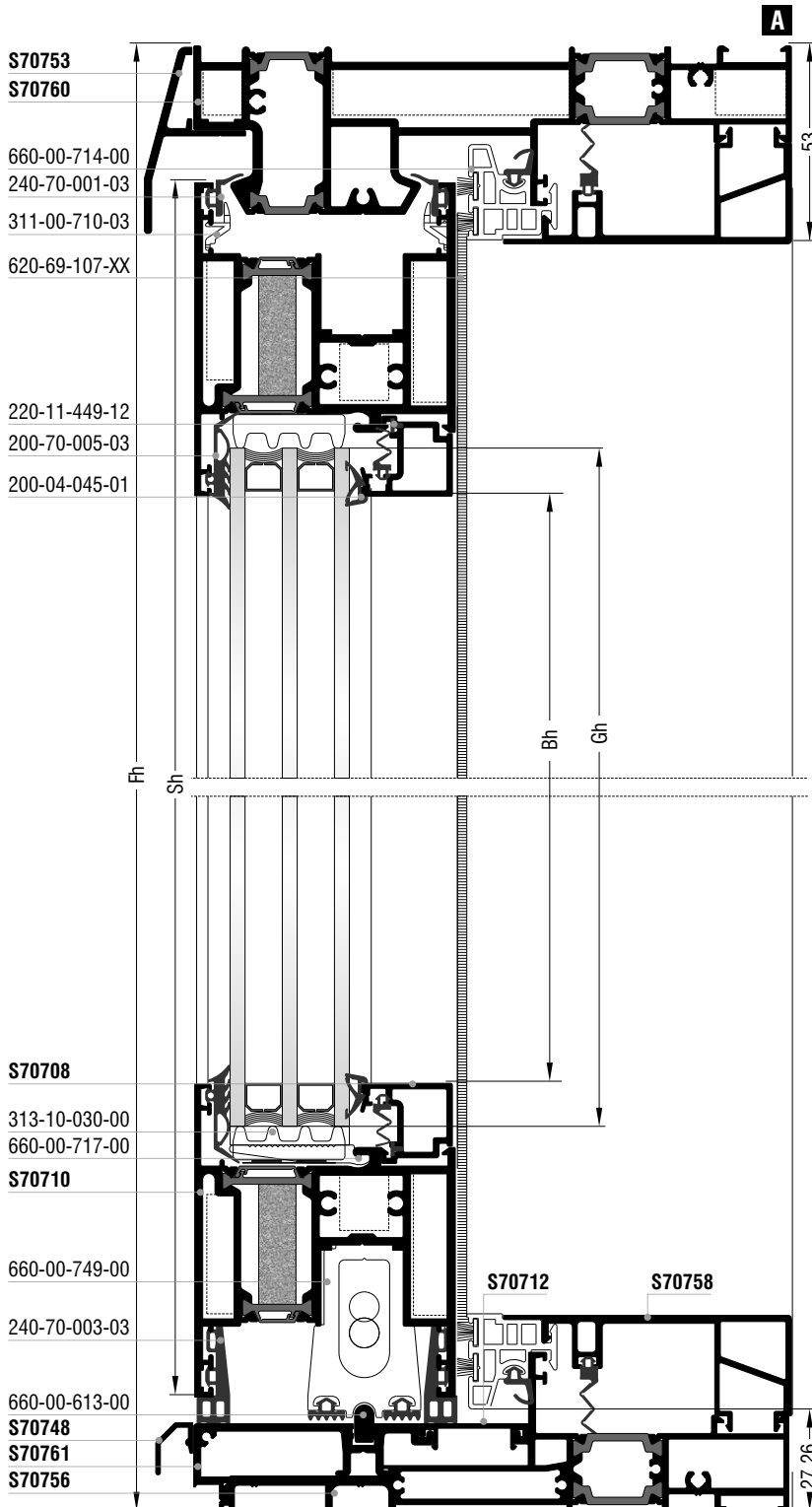

S70753
S70760

660-00-714-00

240-70-001-03

311-00-710-03

620-69-107-XX

220-11-449-12

200-70-005-03

200-04-045-01

S70708

313-10-030-00

660-00-717-00

S70710

660-00-749-00

240-70-003-03

660-00-613-00

S70748

S70761

S70756

S70712

S70758

27,26

Κοπές προφίλ | Profile cuttings

Οδηγοί | Frame guides S70760, S70756

Πλάτος οδηγού S70760 Frame guide width		1 τεμ. piece
Ύψος οδηγού S70760 Frame guide height		1 + 1 τεμ. pieces
Πλάτος οδηγού S70756 Frame guide width		1 τεμ. piece
Πλάτος πρόσθετου S70761 Beauty profile width		1 τεμ. piece
Πλάτος πρόσθετου S70712G Beauty profile width		1 τεμ. piece
Πλάτος καπάκι S70712 Beauty cap width		1 τεμ. piece
Πλάτος φύλλου S70710 Sash width		2 τεμ. pieces
Ύψος φύλλου S70710 Sash height		1 τεμ. piece
Ύψος φύλλου S70714 Sash height		1 τεμ. piece
Ύψος φύλλου S70722 Sash height		1 τεμ. piece
Ύψος ακίστρου S70704 Weathering profile height		1 τεμ. piece
		1 τεμ. piece
Πλάτος πηχάκι Glazing bead width		2 τεμ. pieces
Ύψος πηχάκι Glazing bead height		2 τεμ. pieces
Πλάτος πηχάκι Glazing bead width		2 τεμ. pieces
Ύψος πηχάκι Glazing bead height		2 τεμ. pieces
Πλάτος νεροσταλάκτη S70748 Waterproofing profile width		1 τεμ. piece
Πλάτος νεροσταλάκτη S70753 Waterproofing profile width		1 τεμ. piece
Πλάτος πρόσθετου S70758 Beauty profile width		2 τεμ. pieces
Πλάτος πρόσθετου S70754 Beauty profile width		2 τεμ. pieces
Πλάτος τζαμιού Glazing width		1 τεμ. piece
Ύψος τζαμιού Glazing height		1 τεμ. piece
Πλάτος τζαμιού Glazing width		1 τεμ. piece
Ύψος τζαμιού Glazing height		1 τεμ. piece

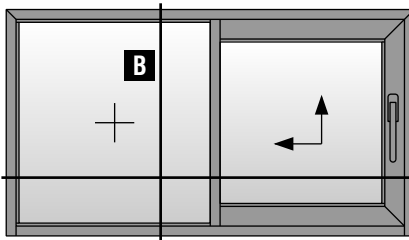

Μονόφυλλο ανασυρόμενο με σταθερό
One sash lift & slide with fixed

C

17

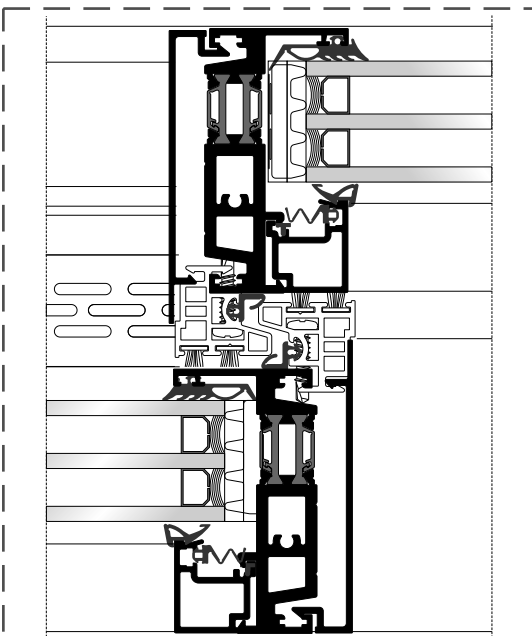
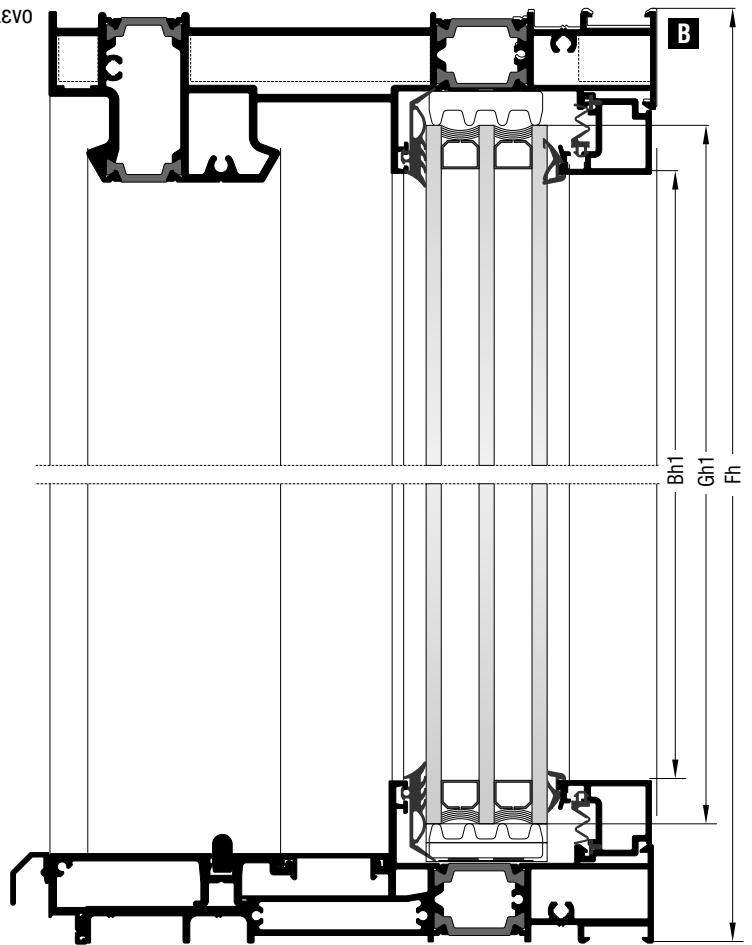

Ύψος φύλλου S70714
S70714 sash height

Sh=Fh-42mm	1 τεμ. piece
------------	----------------



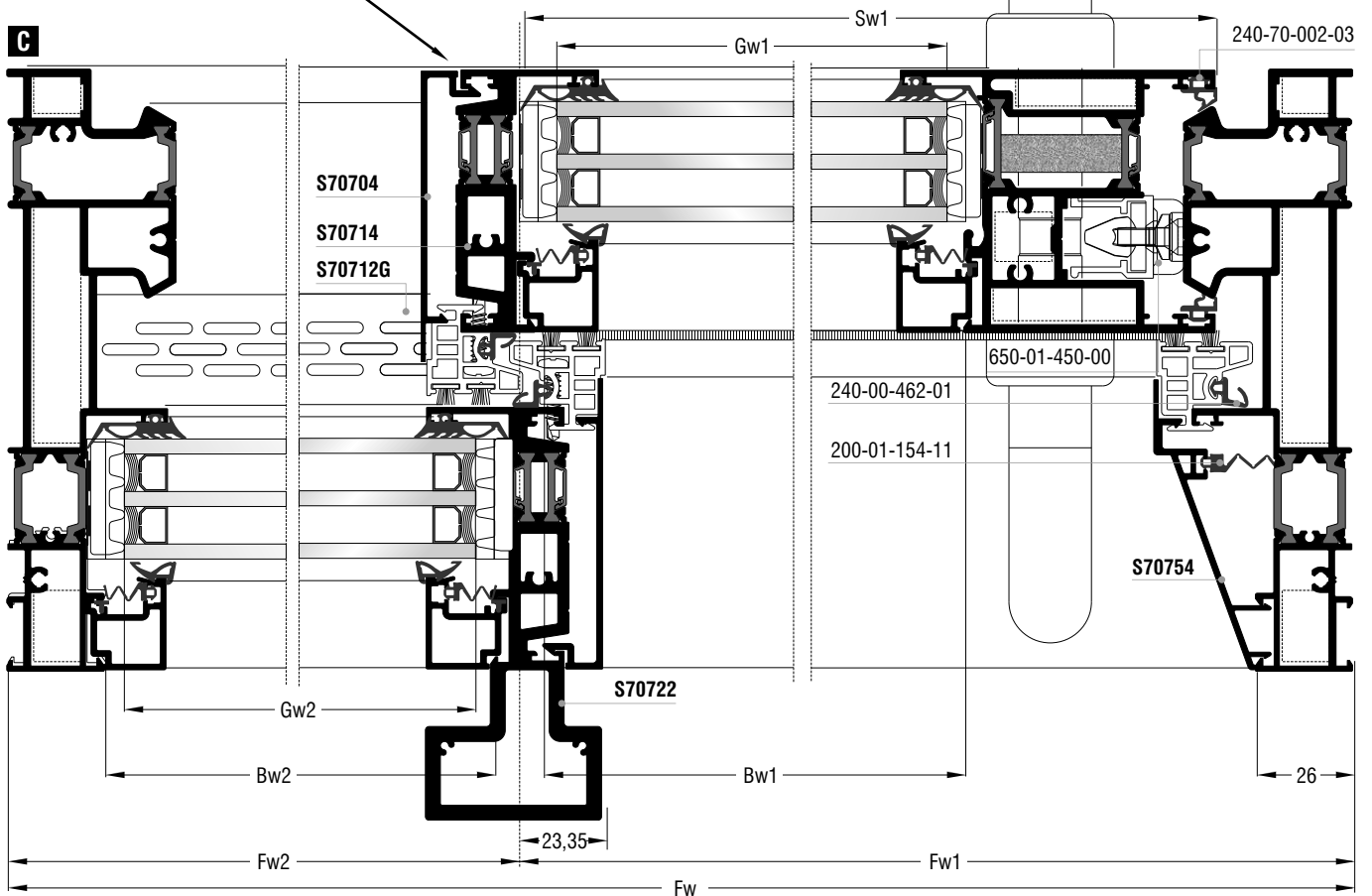









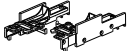

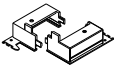

Μεσαία τομή για παράθυρα | Middle section for windows

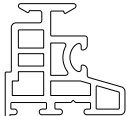

Ανασυρόμενα με σταθερά | Lift & slide with fixed

Κοπές εξαρτημάτων Accessory cuttings			
Κωδικός Code Nr	Εξάρτημα Accessory	Περιγραφή Description	Ποσότητα Quantity
113-13-444-00		Γωνία σύνδεσης πρεσαριστή καρφωτή Crimp nail cleat	2 τεμ. pieces
113-13-101-00		Γωνία σύνδεσης πρεσαριστή καρφωτή Crimp nail cleat	2 τεμ. pieces
113-13-196-00		Γωνία σύνδεσης πρεσαριστή καρφωτή Crimp nail cleat	2 τεμ. pieces
113-33-078-00		Γωνία σύνδεσης πρεσαριστή καρφωτή Crimp nail cleat	2 τεμ. pieces
*113-15-132-00		Γωνία σύνδεσης πρεσαριστή καρφωτή Crimp nail cleat	2 τεμ. pieces
113-38-092-00		Γωνία σύνδεσης πρεσαριστή καρφωτή Crimp nail cleat	2 τεμ. pieces
200-70-005-03		Λάστιχο τζαμιού έξω Outer glazing gasket	
200-04-045-01		Λάστιχο τζαμιού μέσα Inner glazing gasket	
240-70-001-03		Λάστιχο φύλλου (πάνω) Sash gasket (up)	
240-70-002-03		Λάστιχο φύλλου Sash gasket	
240-70-003-03		Λάστιχο φύλλου (κάτω) Sash gasket (down)	
240-70-004-03		Λάστιχο για PVC οδηγών Gasket for frame guides PVC	
240-00-462-01		Λάστιχο αγκίστρου Gasket for weathering profile	
200-01-154-11		Λάστιχο για πηχάκι Glazing bead gasket	
220-11-449-12		Λάστιχο για πηχάκι Glazing bead gasket	
620-69-107-XX		Βουρτσάκι No.7 για άγκιστρο Brush No.7 for weathering profile	Fw1-25mm 4 τεμ. pieces Fh-54,6mm 4 τεμ. pieces Fh-73,8mm 2 τεμ. pieces
255-70-012-03		Βουλκανισμένη γωνία φύλλου Sash vulcanized corner	1 ζεύγος pair
255-70-023-03		Βουλκανισμένη γωνία φύλλου Sash vulcanized corner	1 ζεύγος pair
311-00-710-03		Αποστατικό κύλισης Sliding spacer	minimum 6 τεμ. pieces

Σημείωση: * Προαιρετικά | Note: * Optionally

Κοπές εξαρτημάτων Accessory cuttings			
Κωδικός Code Nr	Εξάρτημα Accessory	Περιγραφή Description	Ποσότητα Quantity
650-01-450-00		Εσωτερικό στόπερ Inner stopper	minimum 4 τεμ. pieces
415-12-024-03		Εξωτερικό στόπερ φύλλου Outer sash stopper	1 τεμ. piece
660-00-613-00		Ανοξείδωτος οδηγός Stainless steel guide	Fw-120,4mm 2 τεμ. pieces
311-00-756-03		Τάπα σύνδεσης χαμηλού οδηγού End cap for short frame guide	1 τεμ. piece
311-01-704-03		Κάλυμμα τάπας αγκίστρου (πάνω) End cap cover for weathering profile (up)	1 τεμ. piece
311-02-704-03		Κάλυμμα τάπας αγκίστρου (κάτω) End cap cover for weathering profile (down)	1 τεμ. piece
311-11-704-03		Βάση τάπας αγκίστρου End cap mount for weathering profile	1 ζεύγος pair
311-09-704-03		Σφουγγάρι τάπας αγκίστρου (πάνω) End cap sponge for weathering profile (up)	1 τεμ. piece
311-12-704-03		Βάση τάπας αγκίστρου End cap mount for weathering profile	1 ζεύγος pair
311-14-704-03		Λάστιχο βάσης τάπας αγκίστρου (κάτω) End cap mount gasket for weathering profile (down)	1 τεμ. piece
660-00-749-00		Κρυφή ασφάλεια φύλλου για χαμηλό οδηγό Hidden sash security for short frame guide	1 τεμ. piece
311-00-736-03		Κλίπ εξωτερικού νεροσταλάκτη για χαμηλό οδηγό Outer waterproofing profile clip for short frame guide	(Fw/150mm) τεμ. pieces
660-00-714-00		PVC αγκίστρου PVC for weathering profile	Fw1-25mm 2 τεμ. pieces Fh-54,6mm 2 τεμ. pieces Sh-6mm 1 τεμ. piece
313-10-030-00		Nomatec 30x10mm / 200	2Sw1+2Sh-412mm 1 τεμ. piece 2Sw2+2Fh-126mm 1 τεμ. piece
660-00-717-00		Γέφυρα τακαρίσματος Setting block	16 τεμ. pieces
290-00-005-00		Τακάκι τζαμιού 5mm 5mm setting block	16 τεμ. pieces
S70761		Πρόσθετο χαμηλού οδηγού Beauty profile for short frame guide	τεμ. pieces
S70712G		Σχάρα υδατολεκάνης χαμηλού οδηγού Water basin rack for short frame guide	τεμ. pieces

Ανασυρόμενα με σταθερά / Lift & slide with fixed

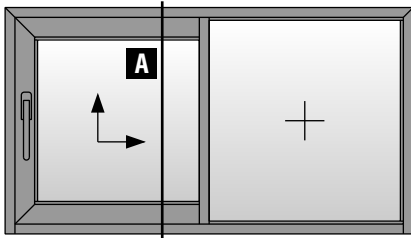

Μονόφυλλο ανασυρόμενο με σταθερό
One sash lift & slide with fixed

18

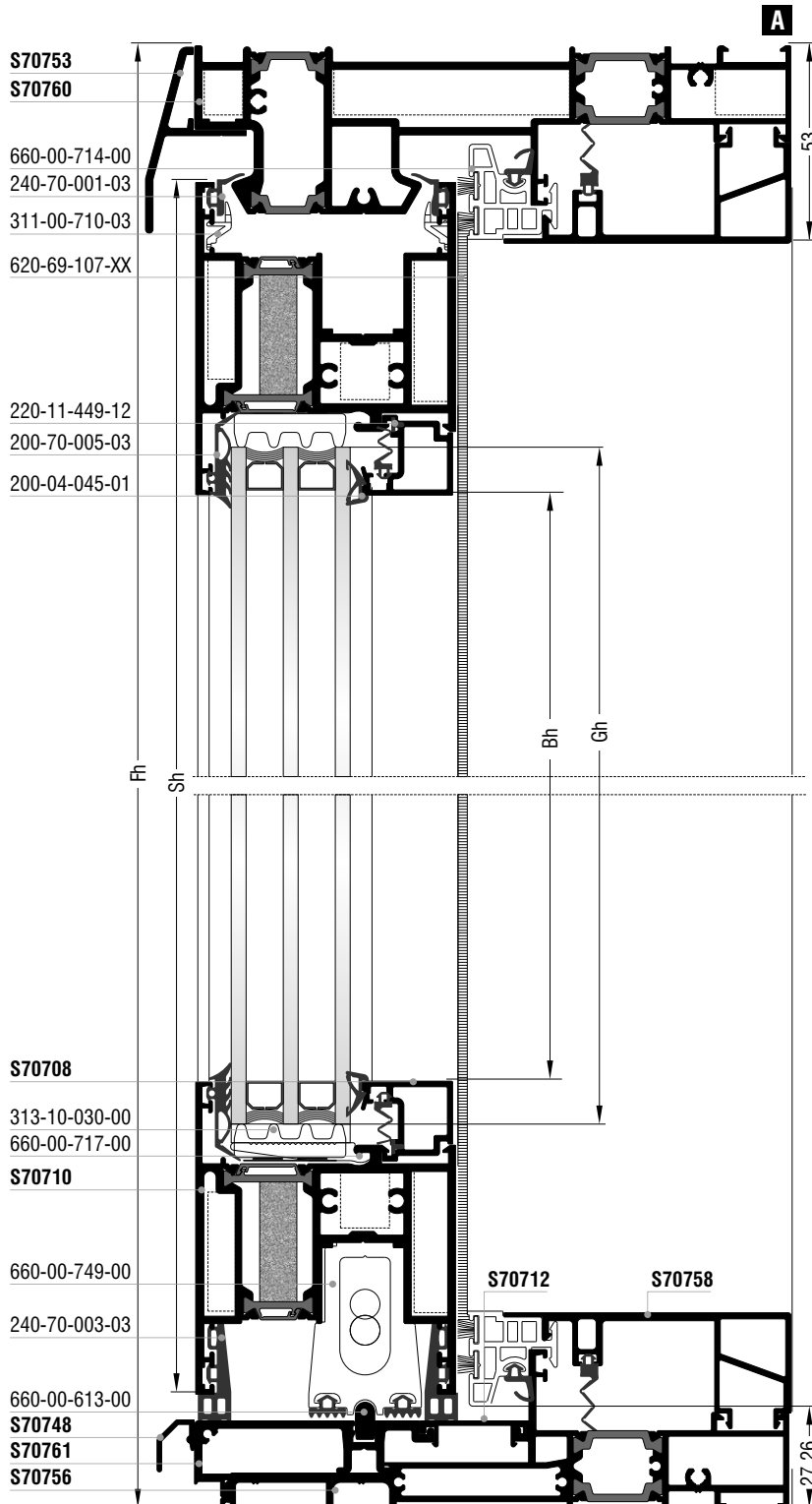

S70753
S70760

660-00-714-00

240-70-001-03

311-00-710-03

620-69-107-XX

220-11-449-12

200-70-005-03

200-04-045-01

S70708

313-10-030-00

660-00-717-00

S70710

660-00-749-00

240-70-003-03

660-00-613-00

S70748

S70761

S70756

S70712

S70758

27,26

Κοπές προφίλ / Profile cuttings

Οδηγοί / Frame guides S70760, S70756

Πλάτος οδηγού S70760 Frame guide width	Fw	1 τεμ. / piece
Ύψος οδηγού S70760 Frame guide height	Fh-26mm + Fh-26mm	1+1 τεμ. / pieces
Πλάτος οδηγού S70756 Frame guide width	Fw-8,6mm	1 τεμ. / piece
Πλάτος πρόσθετου S70761 / Beauty profile width	Fw-8,6mm	1 τεμ. / piece
Πλάτος πρόσθετου S70712G / Beauty profile width	Fw1-47,4mm	1 τεμ. / piece
Πλάτος καπάκι S70712 / Beauty cap width	Fw2-0,6mm	1 τεμ. / piece
Πλάτος φύλλου S70710 Sash width	Sw1 = Fw1-38mm	2 τεμ. / pieces
Ύψος φύλλου S70710 Sash height	Sh = Fh-67,8mm	1 τεμ. / piece
Ύψος φύλλου S70714 Sash height	Sh = Fh-73,8mm	1 τεμ. / piece
Ύψος φύλλου S70722 Sash height	Fh	1 τεμ. / piece
Ύψος ακίστρου S70704 Weathering profile height	Fh-73,8mm Fh-106mm	1 τεμ. / piece 1 τεμ. / piece
Πλάτος πηχάκι Glazing bead width	Bw1 = Sw1-72mm	2 τεμ. / pieces
Ύψος πηχάκι Glazing bead height	Bh = Sh-168mm	2 τεμ. / pieces
Πλάτος πηχάκι Glazing bead width	Fw2-32,5mm	2 τεμ. / pieces
Ύψος πηχάκι Glazing bead height	Bh1 = Fh-86mm	2 τεμ. / pieces
Πλάτος νεροσταλάκτη S70748 Waterproofing profile width	Fw	1 τεμ. / piece
Πλάτος νεροσταλάκτη S70753 Waterproofing profile width	Fw-45mm	1 τεμ. / piece
Πλάτος πρόσθετου S70758 Beauty profile width	Fw1-49,4mm	2 τεμ. / pieces
Πλάτος πρόσθετου S70754 Beauty profile width	Fh-106mm	2 τεμ. / pieces
Πλάτος τζαμιού Glazing width	Gw1 = Sw1-82mm	1 τεμ. / piece
Ύψος τζαμιού Glazing height	Gh = Sh-144mm	1 τεμ. / piece
Πλάτος τζαμιού Glazing width	Gw2 = Fw2-42mm	1 τεμ. / piece
Ύψος τζαμιού Glazing height	Gh1 = Fh-62mm	1 τεμ. / piece

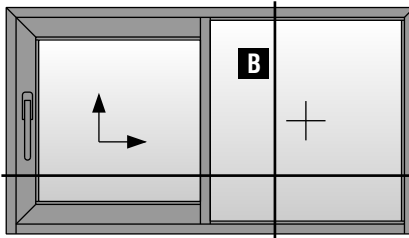

Μονόφυλλο ανασυρόμενο
με σταθερό
One sash lift & slide
with fixed

C

18

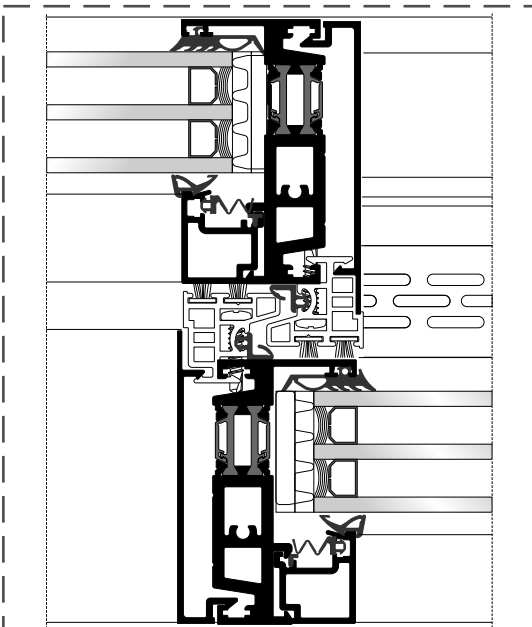
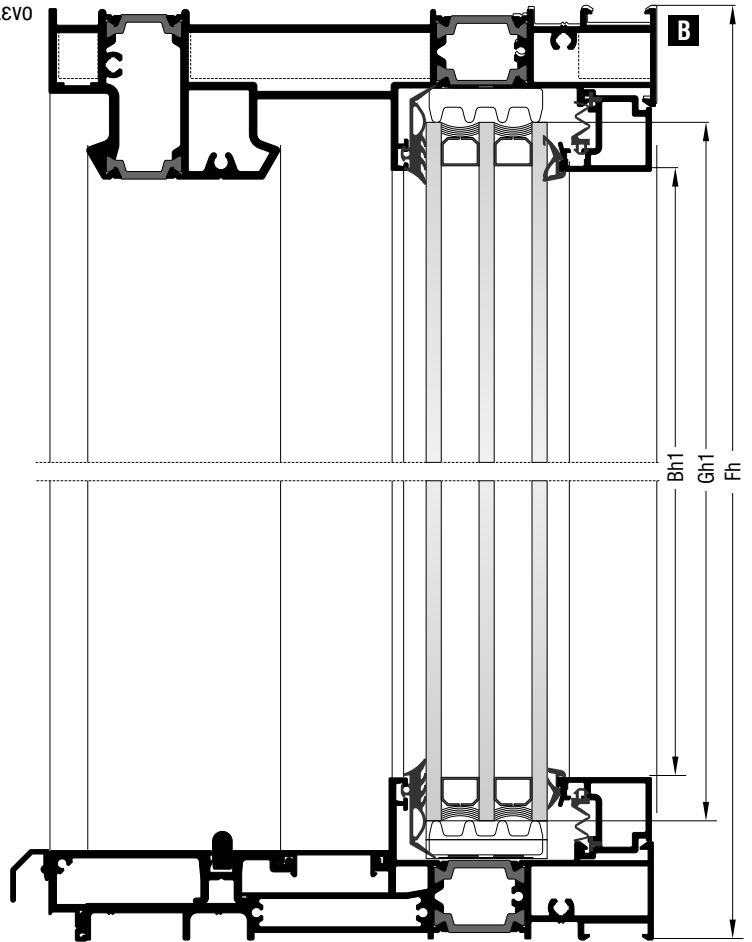

Ύψος φύλλου S70714
S70714 sash height

$Sh = Fh - 42mm$	1 τεμ. piece
------------------	----------------



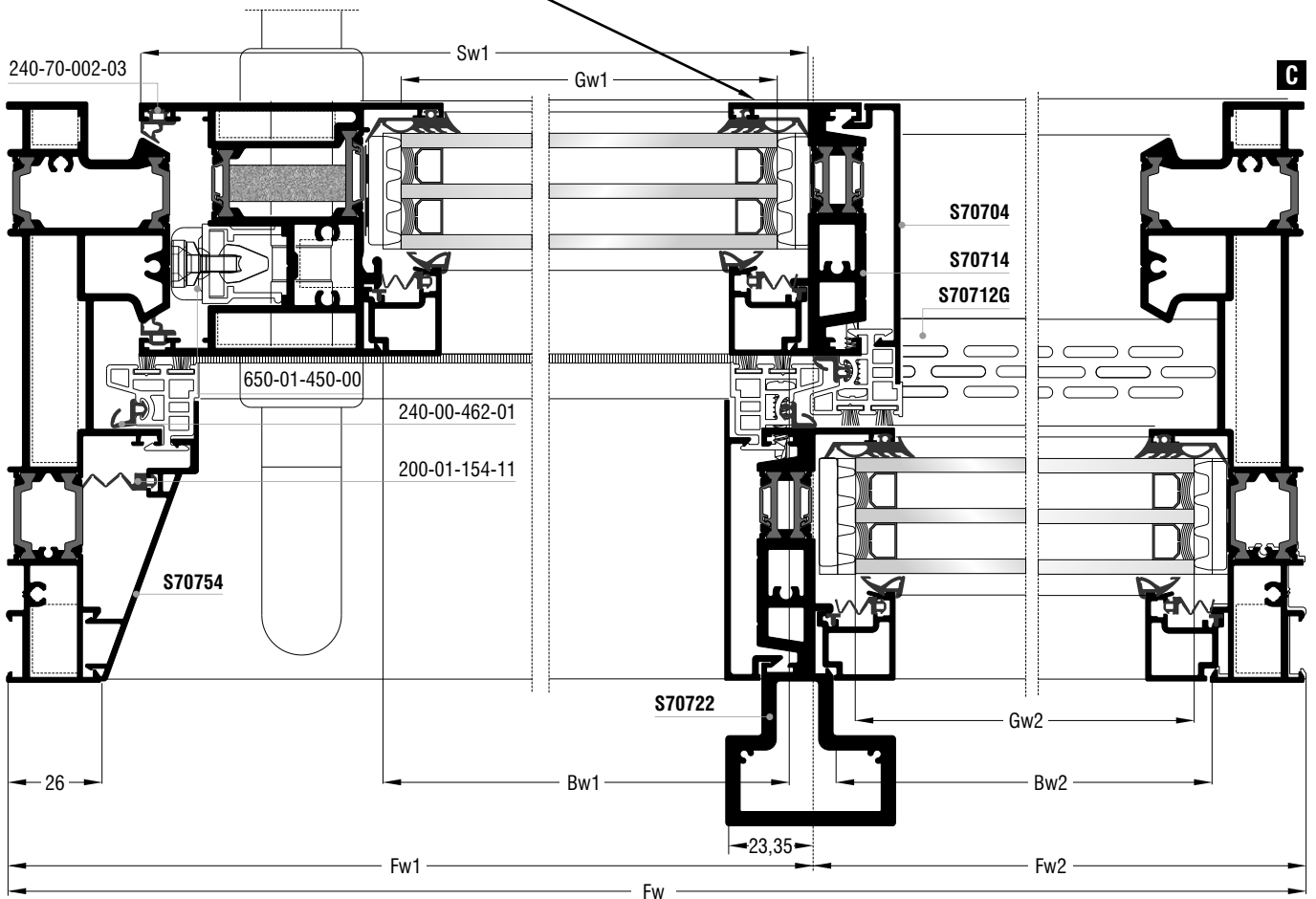









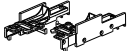

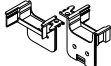

Μεσαία τομή για παράθυρα | Middle section for windows

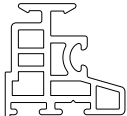

Ανασυρόμενα με σταθερά | Lift & slide with fixed

Κοπές εξαρτημάτων Accessory cuttings			
Κωδικός Code Nr	Εξάρτημα Accessory	Περιγραφή Description	Ποσότητα Quantity
113-13-444-00		Γωνία σύνδεσης πρεσαριστή καρφωτή Crimp nail cleat	2 τεμ. pieces
113-13-101-00		Γωνία σύνδεσης πρεσαριστή καρφωτή Crimp nail cleat	2 τεμ. pieces
113-13-196-00		Γωνία σύνδεσης πρεσαριστή καρφωτή Crimp nail cleat	2 τεμ. pieces
113-33-078-00		Γωνία σύνδεσης πρεσαριστή καρφωτή Crimp nail cleat	2 τεμ. pieces
*113-15-132-00		Γωνία σύνδεσης πρεσαριστή καρφωτή Crimp nail cleat	2 τεμ. pieces
113-38-092-00		Γωνία σύνδεσης πρεσαριστή καρφωτή Crimp nail cleat	2 τεμ. pieces
200-70-005-03		Λάστιχο τζαμιού έξω Outer glazing gasket	
200-04-045-01		Λάστιχο τζαμιού μέσα Inner glazing gasket	
240-70-001-03		Λάστιχο φύλλου (πάνω) Sash gasket (up)	
240-70-002-03		Λάστιχο φύλλου Sash gasket	
240-70-003-03		Λάστιχο φύλλου (κάτω) Sash gasket (down)	
240-70-004-03		Λάστιχο για PVC οδηγών Gasket for frame guides PVC	
240-00-462-01		Λάστιχο αγκίστρου Gasket for weathering profile	
200-01-154-11		Λάστιχο για πηχάκι Glazing bead gasket	
220-11-449-12		Λάστιχο για πηχάκι Glazing bead gasket	
620-69-107-XX		Βουρτσάκι No.7 για άγκιστρο Brush No.7 for weathering profile	Fw1-25mm 4 τεμ. pieces Fh-54,6mm 4 τεμ. pieces Fh-73,8mm 2 τεμ. pieces
255-70-012-03		Βουλκανισμένη γωνία φύλλου Sash vulcanized corner	1 ζεύγος pair
255-70-023-03		Βουλκανισμένη γωνία φύλλου Sash vulcanized corner	1 ζεύγος pair
311-00-710-03		Αποστατικό κύλισης Sliding spacer	minimum 6 τεμ. pieces

Σημείωση: * Προαιρετικά | Note: * Optionally

Κοπές εξαρτημάτων Accessory cuttings			
Κωδικός Code Nr	Εξάρτημα Accessory	Περιγραφή Description	Ποσότητα Quantity
650-01-450-00		Εσωτερικό στόπερ Inner stopper	minimum 4 τεμ. pieces
415-12-024-03		Εξωτερικό στόπερ φύλλου Outer sash stopper	1 τεμ. piece
660-00-613-00		Ανοξείδωτος οδηγός Stainless steel guide	Fw-120,4mm 2 τεμ. pieces
311-00-756-03		Τάπα σύνδεσης χαμηλού οδηγού End cap for short frame guide	1 τεμ. piece
311-01-704-03		Κάλυμμα τάπας αγκίστρου (πάνω) End cap cover for weathering profile (up)	1 τεμ. piece
311-02-704-03		Κάλυμμα τάπας αγκίστρου (κάτω) End cap cover for weathering profile (down)	1 τεμ. piece
311-10-704-03		Βάση τάπας αγκίστρου End cap mount for weathering profile	1 ζεύγος pair
311-09-704-03		Σφουγγάρι τάπας αγκίστρου (πάνω) End cap sponge for weathering profile (up)	1 τεμ. piece
311-13-704-03		Βάση τάπας αγκίστρου End cap mount for weathering profile	1 ζεύγος pair
311-15-704-03		Λάστιχο βάσης τάπας αγκίστρου (κάτω) End cap mount gasket for weathering profile (down)	1 τεμ. piece
660-00-749-00		Κρυφή ασφάλεια φύλλου για χαμηλό οδηγό Hidden sash security for short frame guide	1 τεμ. piece
311-00-736-03		Κλίπ εξωτερικού νεροσταλάκτη για χαμηλό οδηγό Outer waterproofing profile clip for short frame guide	(Fw/150mm) τεμ. pieces
660-00-714-00		PVC αγκίστρου PVC for weathering profile	Fw1-25mm 2 τεμ. pieces Fh-54,6mm 2 τεμ. pieces Sh-6mm 1 τεμ. piece
313-10-030-00		Nomatec 30x10mm / 200	2Sw1+2Sh-412mm 1 τεμ. piece 2Sw2+2Fh-126mm 1 τεμ. piece
660-00-717-00		Γέφυρα τακαρίσματος Setting block	16 τεμ. pieces
290-00-005-00		Τακάκι τζαμιού 5mm 5mm setting block	16 τεμ. pieces
S70761		Πρόσθετο χαμηλού οδηγού Beauty profile for short frame guide	τεμ. pieces
S70712G		Σχάρα υδατολεκάνης χαμηλού οδηγού Water basin rack for short frame guide	τεμ. pieces

Ανασυρόμενα με σταθερά | Lift & slide with fixed

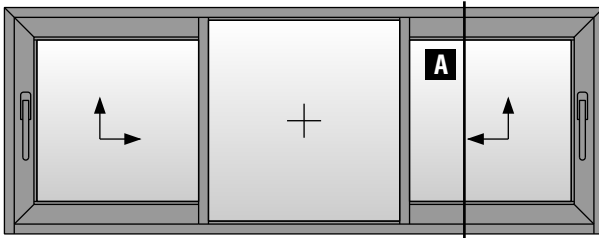

Δίφυλλο ανασυρόμενο με σταθερό
Two sash lift & slide with fixed

19

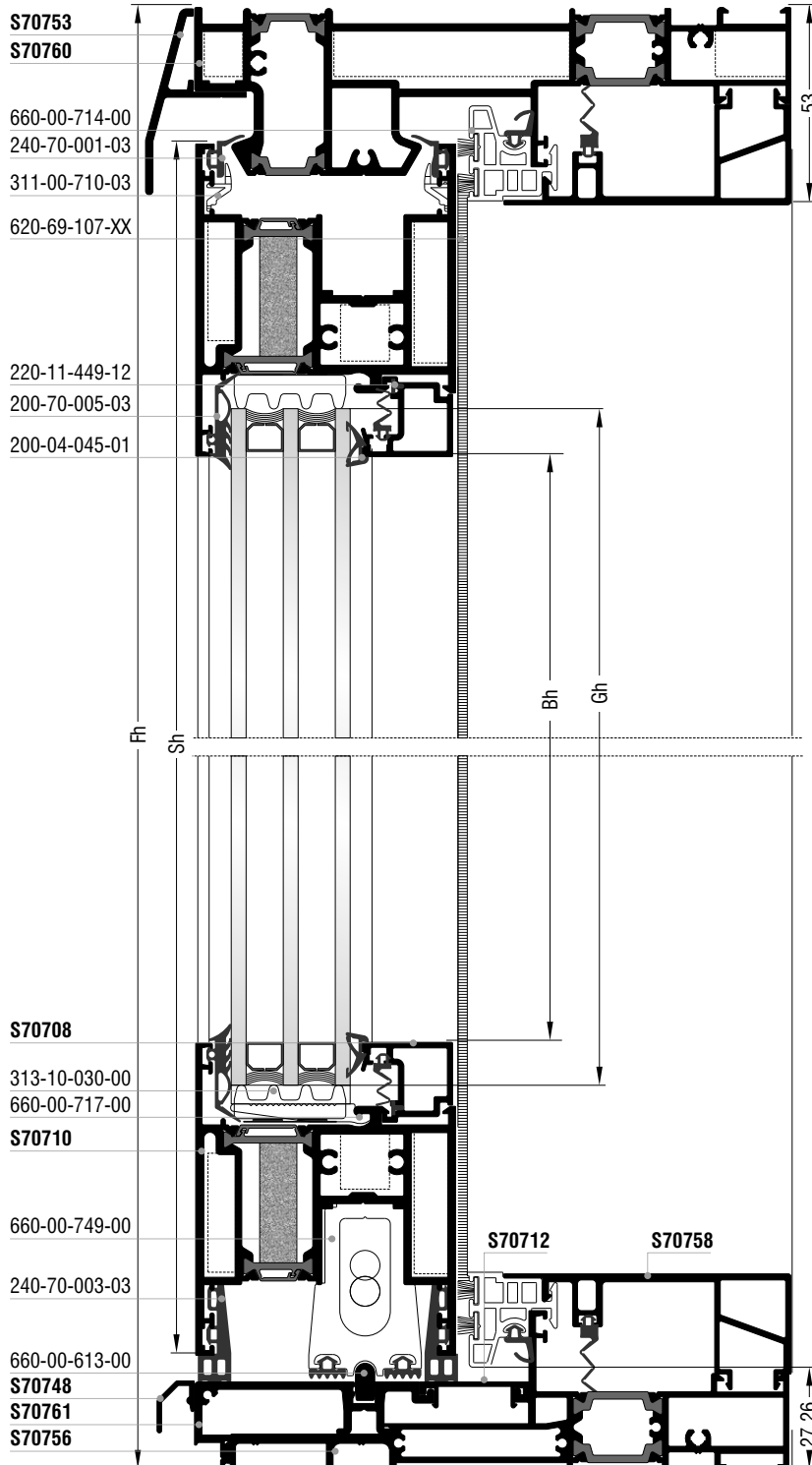

S70753
S70760

660-00-714-00

240-70-001-03

311-00-710-03

620-69-107-XX

220-11-449-12

200-70-005-03

200-04-045-01

S70708

313-10-030-00

660-00-717-00

S70710

660-00-749-00

240-70-003-03

660-00-613-00

S70748

S70761

S70756

S70712

S70758

27,26

Κοπές προφίλ | Profile cuttings

Οδηγοί | Frame guides S70760, S70756

Πλάτος οδηγού S70760 Frame guide width		1 τεμ. piece
Ύψος οδηγού S70760 Frame guide height		1+1 τεμ. pieces
Πλάτος οδηγού S70756 Frame guide width		1 τεμ. piece
Πλάτος πρόσθετου S70761 Beauty profile width		1 τεμ. piece
Πλάτος πρόσθετου S70712G Beauty profile width		1 τεμ. piece
Πλάτος καπάκι S70712 Beauty cap width		2 τεμ. pieces
Πλάτος φύλλου S70710 Sash width		4 τεμ. pieces
Ύψος φύλλου S70710 Sash height		2 τεμ. pieces
Ύψος φύλλου S70714 Sash height		2 τεμ. pieces
Ύψος φύλλου S70722 Sash height		2 τεμ. pieces
Ύψος ακτίστρου S70704 Weathering profile height		2 τεμ. pieces
		2 τεμ. pieces
Πλάτος πηχάκι Glazing bead width		6 τεμ. pieces
Ύψος πηχάκι Glazing bead height		4 τεμ. pieces
Ύψος πηχάκι Glazing bead height		2 τεμ. pieces
Πλάτος νεροσταλάκτη S70748 Waterproofing profile width		1 τεμ. piece
Πλάτος νεροσταλάκτη S70753 Waterproofing profile width		1 τεμ. piece
Πλάτος πρόσθετου S70758 Beauty profile width		2 τεμ. pieces
Πλάτος πρόσθετου S70754 Beauty profile width		4 τεμ. pieces
Πλάτος τζαμιού Glazing width		2 τεμ. pieces
Ύψος τζαμιού Glazing height		2 τεμ. pieces
Πλάτος τζαμιού Glazing width		1 τεμ. piece
Ύψος τζαμιού Glazing height		1 τεμ. piece

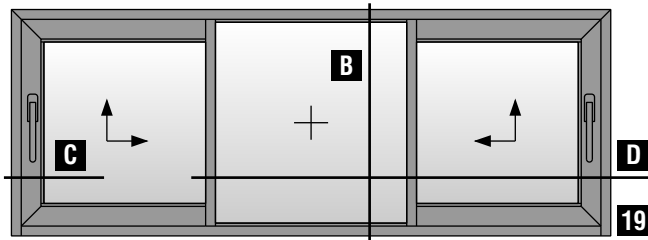



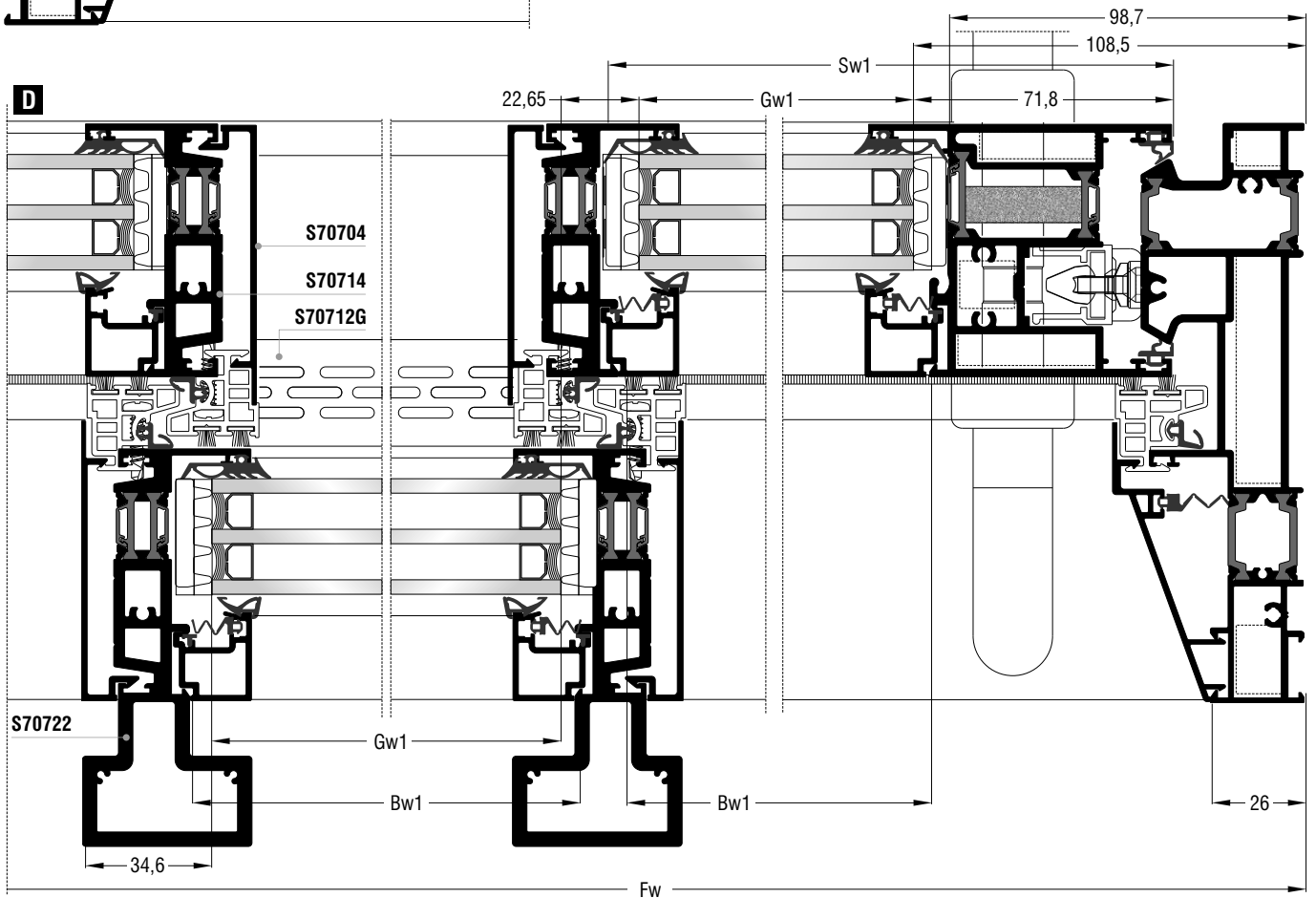
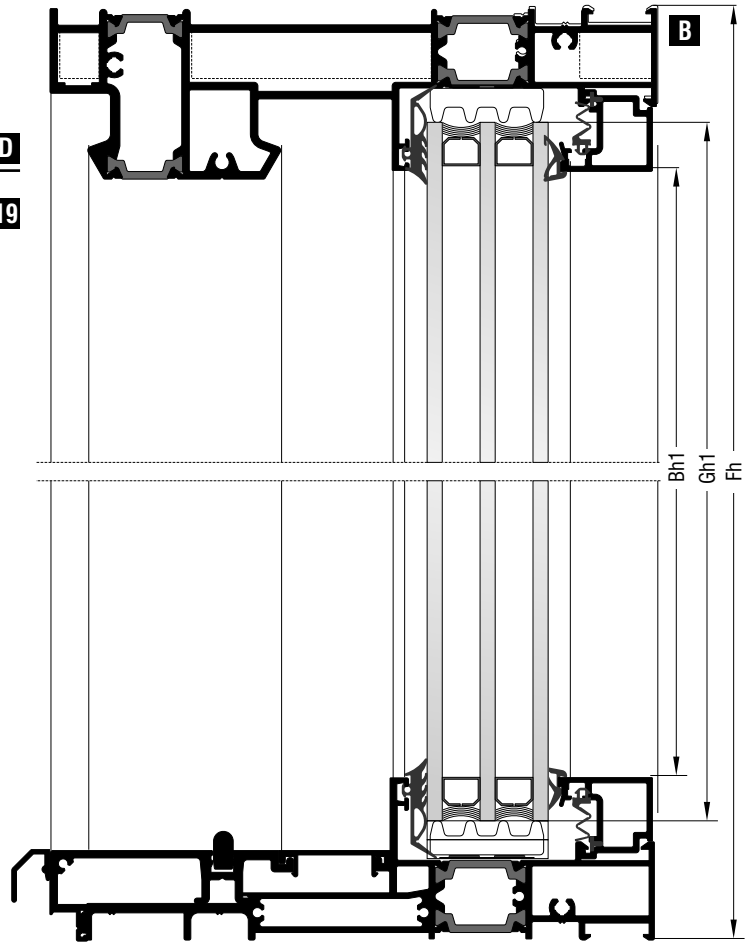
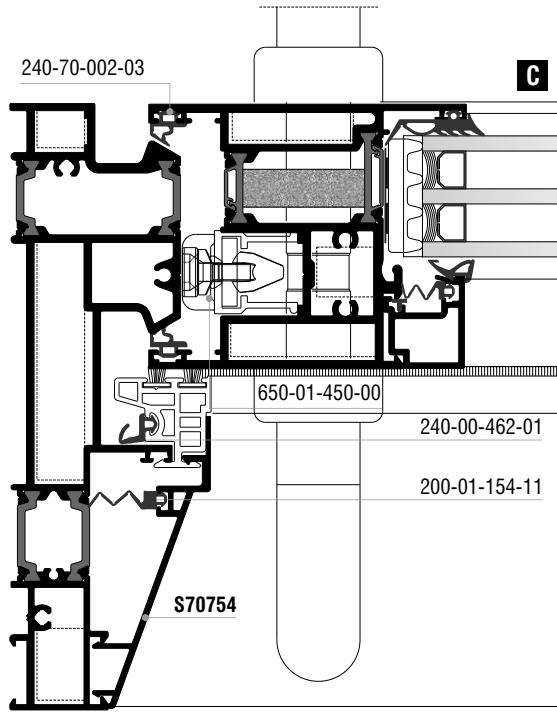













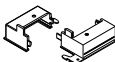

Δίφυλλο ανασυρόμενο με σταθερό | Two sash lift & slide with fixed

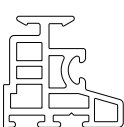

Ανασυρόμενα με σταθερά | Lift & slide with fixed

Κοπές εξαρτημάτων Accessory cuttings			
Κωδικός Code Nr	Εξάρτημα Accessory	Περιγραφή Description	Ποσότητα Quantity
113-13-444-00		Γωνία σύνδεσης πρεσαριστή καρφωτή Crimp nail cleat	2 τεμ. pieces
113-13-101-00		Γωνία σύνδεσης πρεσαριστή καρφωτή Crimp nail cleat	2 τεμ. pieces
113-13-196-00		Γωνία σύνδεσης πρεσαριστή καρφωτή Crimp nail cleat	2 τεμ. pieces
113-33-078-00		Γωνία σύνδεσης πρεσαριστή καρφωτή Crimp nail cleat	4 τεμ. pieces
*113-15-132-00		Γωνία σύνδεσης πρεσαριστή καρφωτή Crimp nail cleat	4 τεμ. pieces
113-38-092-00		Γωνία σύνδεσης πρεσαριστή καρφωτή Crimp nail cleat	4 τεμ. pieces
200-70-005-03		Λάστιχο τζαμιού έξω Outer glazing gasket	
200-04-045-01		Λάστιχο τζαμιού μέσα Inner glazing gasket	
240-70-001-03		Λάστιχο φύλλου (πάνω) Sash gasket (up)	
240-70-002-03		Λάστιχο φύλλου Sash gasket	
240-70-003-03		Λάστιχο φύλλου (κάτω) Sash gasket (down)	
240-70-004-03		Λάστιχο για PVC οδηγών Gasket for frame guides PVC	
240-00-462-01		Λάστιχο αγκίστρου Gasket for weathering profile	
200-01-154-11		Λάστιχο για πηγάκι Glazing bead gasket	
220-11-449-12		Λάστιχο για πηγάκι Glazing bead gasket	
620-69-107-XX		Βουρτσάκι No.7 για άγκιστρο Brush No.7 for weathering profile	Fw/3+7,4mm 8 τεμ. pieces Fh-54,6mm 8 τεμ. pieces Fh-73,8mm 4 τεμ. pieces
255-70-012-03		Βουλκανισμένη γωνία φύλλου Sash vulcanized corner	2 ζεύγη pairs
255-70-023-03		Βουλκανισμένη γωνία φύλλου Sash vulcanized corner	2 ζεύγη pairs
311-00-710-03		Αποστατικό κύλισης Sliding spacer	minimum 12 τεμ. pieces
650-01-450-00		Εσωτερικό στόπερ Inner stopper	minimum 8 τεμ. pieces

Σημείωση: * Προαιρετικά | Note: * Optionally

Κοπές εξαρτημάτων Accessory cuttings			
Κωδικός Code Nr	Εξάρτημα Accessory	Περιγραφή Description	Ποσότητα Quantity
415-12-024-03		Εξωτερικό στόπερ φύλλου Outer sash stopper	2 τεμ. pieces
660-00-613-00		Ανοξειδωτος οδηγός Stainless steel guide	Fw-120,4mm 2 τεμ. pieces
311-00-756-03		Τάπα σύνδεσης χαμηλού οδηγού End cap for short frame guide	1 τεμ. piece
311-01-704-03		Κάλυμμα τάπας αγκίστρου (πάνω) End cap cover for weathering profile (up)	2 τεμ. pieces
311-02-704-03		Κάλυμμα τάπας αγκίστρου (κάτω) End cap cover for weathering profile (down)	2 τεμ. pieces
311-11-704-03		Βάση τάπας αγκίστρου End cap mount for weathering profile	1 ζεύγος pair
311-10-704-03		Σέτ βάσης τάπας αγκίστρου End cap mount set for weathering profile	1 ζεύγος pair
311-09-704-03		Σφουγγάρι τάπας αγκίστρου (πάνω) End cap sponge for weathering profile (up)	2 τεμ. pieces
311-12-704-03		Βάση τάπας αγκίστρου End cap mount for weathering profile	1 ζεύγος pair
311-13-704-03		Σέτ βάσης τάπας αγκίστρου End cap mount set for weathering profile	1 ζεύγος pair
311-14-704-03		Λάστιχο βάσης τάπας αγκίστρου (κάτω) End cap mount gasket for weathering profile (down)	1 τεμ. piece
311-15-704-03		Λάστιχο βάσης τάπας αγκίστρου (κάτω) End cap mount gasket for weathering profile (down)	1 τεμ. piece
660-00-749-00		Κρυφή ασφάλεια φύλλου για χαμηλό οδηγό Hidden sash security for short frame guide	2 τεμ. pieces
311-00-736-03		Κλίπ εξωτερικού νεροσταλάκτη για χαμηλό οδηγό Outer waterproofing profile clip for short frame guide	(Fw/150mm) τεμ. pieces
660-00-714-00		PVC αγκίστρου PVC for weathering profile	Fw/3+7,4mm 4 τεμ. pieces Fh-54,6mm 4 τεμ. pieces Sh-6mm 2 τεμ. pieces
313-10-030-00		Nomatec 30x10mm / 200	Fw/3+2Sh-382,8mm 2 τεμ. pieces Fw/3+2Fh-258,8mm 1 τεμ. piece
660-00-717-00		Γέφυρα τακαρίσματος Setting block	24 τεμ. pieces
290-00-005-00		Τακάκι τζαμιού 5mm 5mm setting block	24 τεμ. pieces
S70761		Πρόσθετο χαμηλού οδηγού Beauty profile for short frame guide	τεμ. pieces
S70712G		Σχάρα υδατολεκάνης χαμηλού οδηγού Water basin rack for short frame guide	τεμ. pieces

Ανασυρόμενα με σταθερά | Lift & slide with fixed

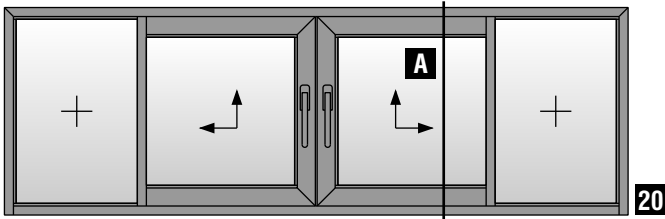

Δίφυλλο φιλητό ανασυρόμενο με σταθερά
Two sash meeting stile lift & slide with fixed

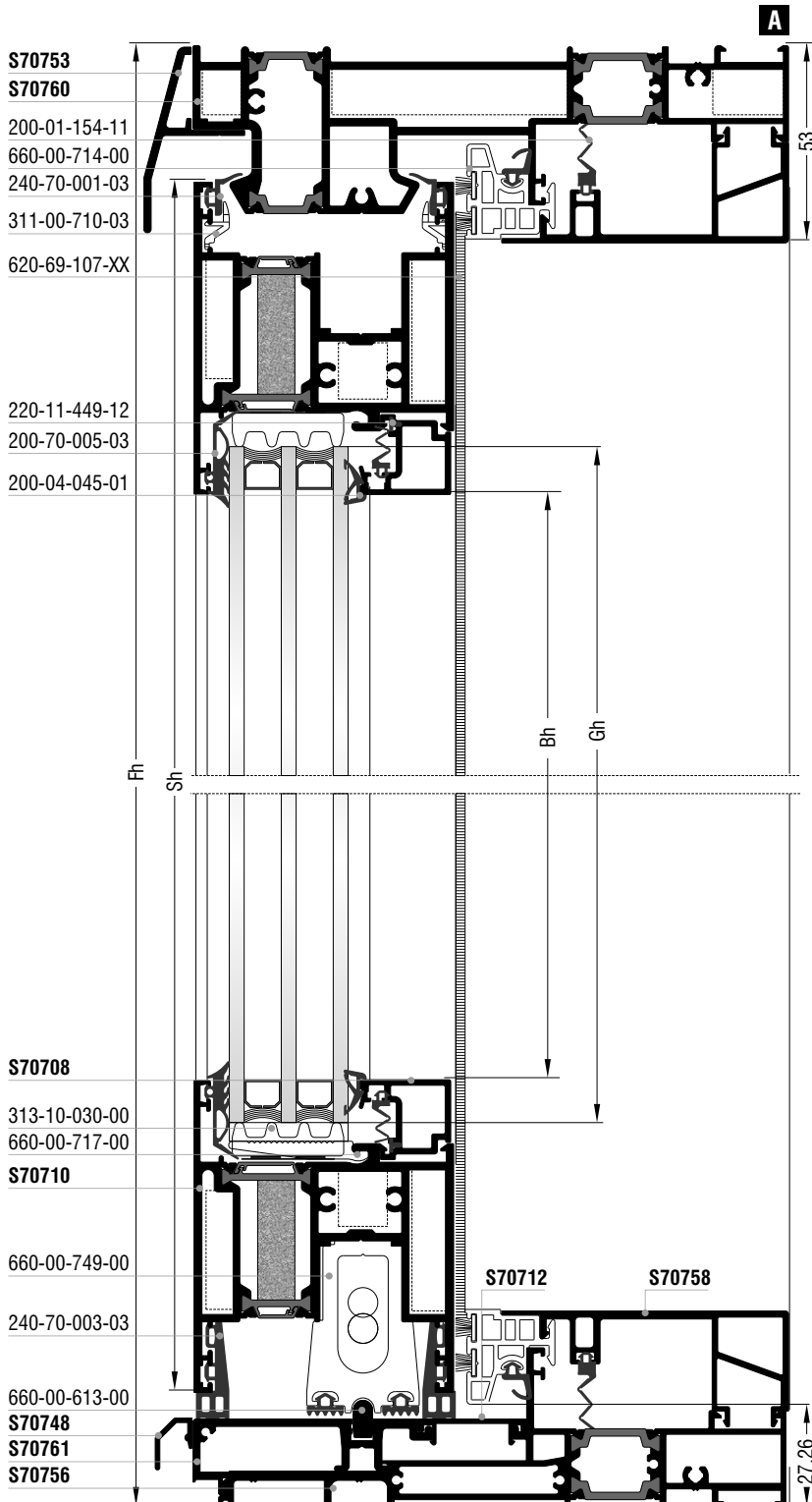

Κοπές προφίλ Profile cuttings		
Οδηγοί Frame guides S70760, S70756		
Πλάτος οδηγού S70760 Frame guide width	Fw	1 τεμ. piece
Ύψος οδηγού S70760 Frame guide height	Fh-26mm + Fh-26mm	1+1 τεμ. pieces
Πλάτος οδηγού S70756 Frame guide width	Fw-8,6mm	1 τεμ. piece
Πλάτος πρόσθετου S70761 Beauty profile width	Fw-8,6mm	1 τεμ. piece
Πλάτος πρόσθετου S70712G Beauty profile width	Fw1-47,4mm	2 τεμ. pieces
Πλάτος καπάκι S70712 Beauty cap width	Fw2+48,6mm	1 τεμ. piece
Πλάτος φύλλου S70710 Sash width	Sw=Fw2/2-11,4mm	2 τεμ. pieces
	Sw=Fw2/2-11,4mm	2 τεμ. pieces
Ύψος φύλλου S70710 Sash height	Sh=Fh-67,8mm	2 τεμ. pieces
Ύψος φύλλου S70714 Sash height	Sh=Fh-73,8mm	2 τεμ. pieces
Ύψος φύλλου S70722 Sash height	Fh	2 τεμ. pieces
Ύψος μπινιού S70734 Sash inversion profile height	Sh+12mm	1 τεμ. piece
Ύψος αγκίστρου S70704 Weathering profile height	Sh-4,5mm	2 τεμ. pieces
	Fh-106mm	2 τεμ. pieces
Πλάτος πηχάκι Glazing bead width	Fw1-32,4mm	4 τεμ. pieces
Ύψος πηχάκι Glazing bead height	Bh=Sh-168mm	4 τεμ. pieces
Πλάτος πηχάκι Glazing bead width	Sw-72mm	4 τεμ. pieces
Ύψος πηχάκι Glazing bead height	Bh1=Fh-86mm	4 τεμ. pieces
Πλάτος νεροσταλάκτη S70748 Waterproofing profile width	Fw	1 τεμ. piece
Πλάτος νεροσταλάκτη S70753 Waterproofing profile width	Fw	1 τεμ. piece
Πλάτος πρόσθετου S70758 Beauty profile width	Fw2-26,8mm	2 τεμ. pieces
Πλάτος τζαμιού Glazing width	Gw1=Fw1-42mm	2 τεμ. pieces
Ύψος τζαμιού Glazing height	Gh1=Fh-62mm	2 τεμ. pieces
Πλάτος τζαμιού Glazing width	Gw2=Sh-82mm	2 τεμ. pieces
Ύψος τζαμιού Glazing height	Gh=Sh-144mm	2 τεμ. pieces

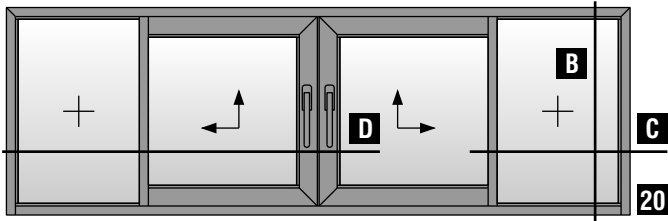

Δίφυλλο φιλητό ανασυρόμενο με σταθερά
Two sash meeting stile lift & slide with fixed

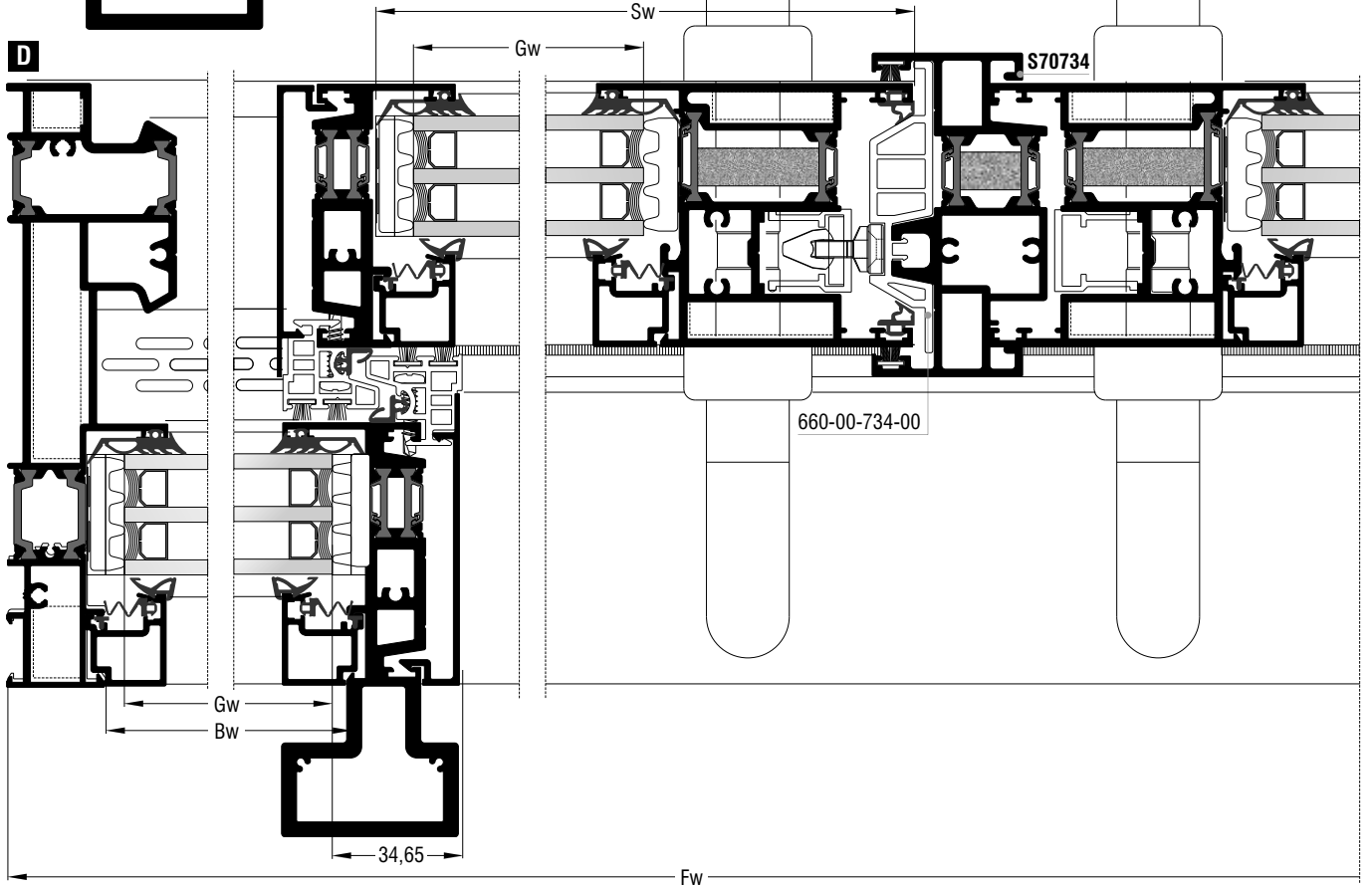
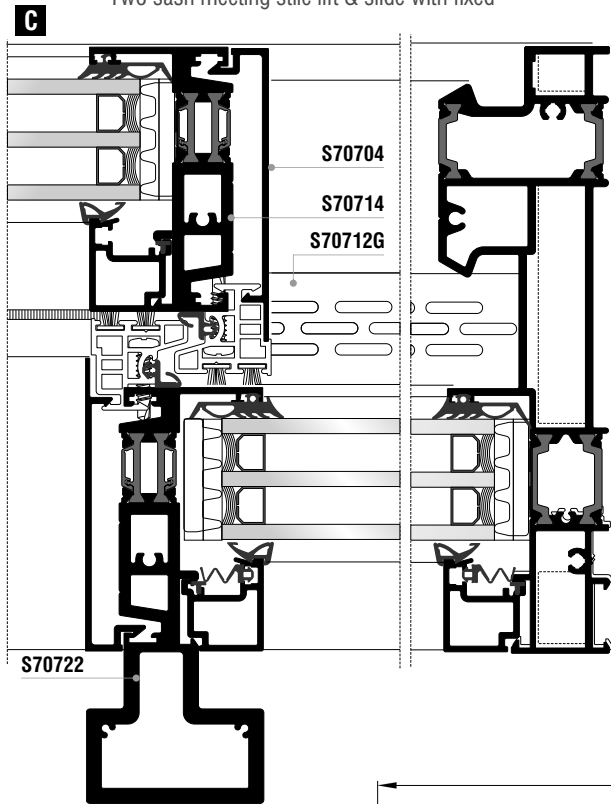
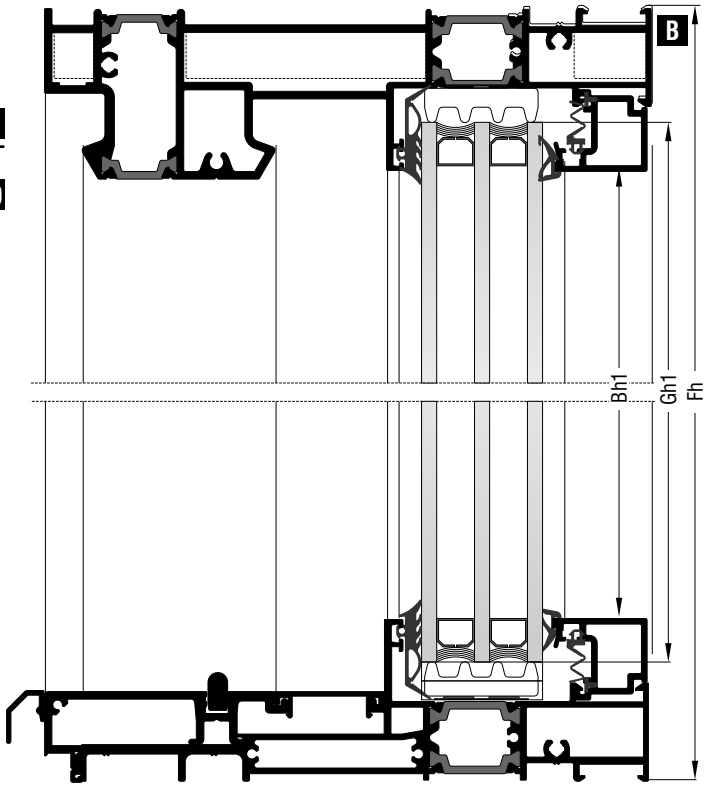

Ανασυρόμενα με σταθερά | Lift & slide with fixed

Κοπές εξαρτημάτων Accessory cuttings			
Κωδικός Code Nr	Εξάρτημα Accessory	Περιγραφή Description	Ποσότητα Quantity
113-13-444-00		Γωνία σύνδεσης πρεσαριστή καρφωτή Crimp nail cleat	2 τεμ. pieces
113-13-101-00		Γωνία σύνδεσης πρεσαριστή καρφωτή Crimp nail cleat	2 τεμ. pieces
113-13-196-00		Γωνία σύνδεσης πρεσαριστή καρφωτή Crimp nail cleat	2 τεμ. pieces
113-33-078-00		Γωνία σύνδεσης πρεσαριστή καρφωτή Crimp nail cleat	4 τεμ. pieces
*113-15-132-00		Γωνία σύνδεσης πρεσαριστή καρφωτή Crimp nail cleat	4 τεμ. pieces
113-38-092-00		Γωνία σύνδεσης πρεσαριστή καρφωτή Crimp nail cleat	4 τεμ. pieces
200-70-005-03		Λάστιχο τζαμιού έξω Outer glazing gasket	
200-04-045-01		Λάστιχο τζαμιού μέσα Inner glazing gasket	
240-70-001-03		Λάστιχο φύλλου (πάνω) Sash gasket (up)	
240-70-002-03		Λάστιχο φύλλου Sash gasket	
240-70-003-03		Λάστιχο φύλλου (κάτω) Sash gasket (down)	
240-70-004-03		Λάστιχο για PVC οδηγών Gasket for frame guides PVC	
240-00-462-01		Λάστιχο αγκίστρου Gasket for weathering profile	
200-01-154-11		Λάστιχο για πηχάκι Glazing bead gasket	
220-11-449-12		Λάστιχο για πηχάκι Glazing bead gasket	
620-69-107-XX		Βουρτσάκι No.7 για άγκιστρο Brush No.7 for weathering profile	Fw/2+55,6mm 4 τεμ. pieces Fh-54,6mm 4 τεμ. pieces Fh-73,8mm 2 τεμ. pieces
255-70-012-03		Βουλκανισμένη γωνία φύλλου Sash vulcanized corner	
255-70-023-03		Βουλκανισμένη γωνία φύλλου Sash vulcanized corner	
311-00-710-03		Αποστατικό κύλισης Sliding spacer	minimum 12 τεμ. pieces
660-00-717-00		Γέφυρα τακαρίσματος Setting block	32 τεμ. pieces
290-00-005-00		Τακάκι τζαμιού 5mm 5mm setting block	32 τεμ. pieces
650-01-450-00		Εσωτερικό στόπερ Inner stopper	minimum 8 τεμ. pieces
415-12-024-03		Εξωτερικό στόπερ φύλλου Outer sash stopper	2 τεμ. pieces
660-00-613-00		Ανοξείδωτος οδηγός Stainless steel guide	Fw-120,4mm 1 τεμ. piece

Σημείωση: * Προαιρετικά | Note: * Optionally

Κοπές εξαρτημάτων / Accessory cuttings			
Κωδικός / Code Nr	Εξάρτημα / Accessory	Περιγραφή / Description	Ποσότητα / Quantity
311-00-756-03		Τάπα σύνδεσης χαμηλού οδηγού End cap for short frame guide	1 τεμ. / piece
311-01-704-03		Κάλυμμα τάπας αγκίστρου (πάνω) End cap cover for weathering profile (up)	2 τεμ. / pieces
311-02-704-03		Κάλυμμα τάπας αγκίστρου (κάτω) End cap cover for weathering profile (down)	2 τεμ. / pieces
311-11-704-03		Βάση τάπας αγκίστρου End cap mount for weathering profile	1 ζεύγος / pair
311-10-704-03		Σέτ βάσης τάπας αγκίστρου End cap mount set for weathering profile	1 ζεύγος / pair
311-09-704-03		Σφουγγάρι τάπας αγκίστρου (πάνω) End cap sponge for weathering profile (up)	2 τεμ. / pieces
311-12-704-03		Βάση τάπας αγκίστρου End cap mount for weathering profile	1 ζεύγος / pair
311-13-704-03		Σέτ βάσης τάπας αγκίστρου End cap mount set for weathering profile	1 ζεύγος / pair
311-14-704-03		Λάστιχο βάσης τάπας αγκίστρου (κάτω) End cap mount gasket for weathering profile (down)	1 τεμ. / piece
311-15-704-03		Λάστιχο βάσης τάπας αγκίστρου (κάτω) End cap mount gasket for weathering profile (down)	1 τεμ. / piece
660-00-749-00		Κρυφή ασφάλεια φύλλου για χαμηλό οδηγό Hidden sash security for short frame guide	2 τεμ. / pieces
311-00-736-03		Κλίπ εξωτερικού νεροσταλάκτη για χαμηλό οδηγό Outer waterproofing profile clip for short frame guide	(Fw/150mm) τεμ. / pieces
660-00-714-00		PVC αγκίστρου PVC for weathering profile	$\frac{Fw}{2} + 55,6\text{mm}$ 2 τεμ. / pieces $Fh - 54,6\text{mm}$ 2 τεμ. / pieces Sh-6mm 2 τεμ. / pieces
313-10-030-00		Nomatec 30x10mm / 200	$\frac{Fw}{2} + 2Sh - 212,4\text{mm}$ 2 τεμ. / pieces $\frac{Fw}{2} + 2Fh - 179,6\text{mm}$ 2 τεμ. / pieces
660-00-734-00		PVC μπινιού PVC for sash inversion profile	Sh-4,5mm 1 τεμ. / piece
311-02-734-03		Τάπα μπινιού δεξιά ανασυρόμενου Sash inversion profile end cap for right lift & slide	1 ζεύγος / pair
311-04-734-03		Λάστιχο δεξιάς τάπας μπινιού (κάτω) Right end cap gasket for sash inversion profile (down)	1 τεμ. / piece
311-02-734-13		Τάπα μπινιού αριστερά ανασυρόμενου Sash inversion profile end cap for left lift & slide	1 ζεύγος / pair
311-04-734-13		Λάστιχο αριστερής τάπας μπινιού (κάτω) Left end cap gasket for sash inversion profile (down)	1 τεμ. / piece
S70761		Πρόσθετο χαμηλού οδηγού Beauty profile for short frame guide	τεμ. / pieces
S70712G		Σχάρα υδατολεκάνης χαμηλού οδηγού Water basin rack for short frame guide	τεμ. / pieces

Ανασυρόμενα με σταθερά | Lift & slide with fixed

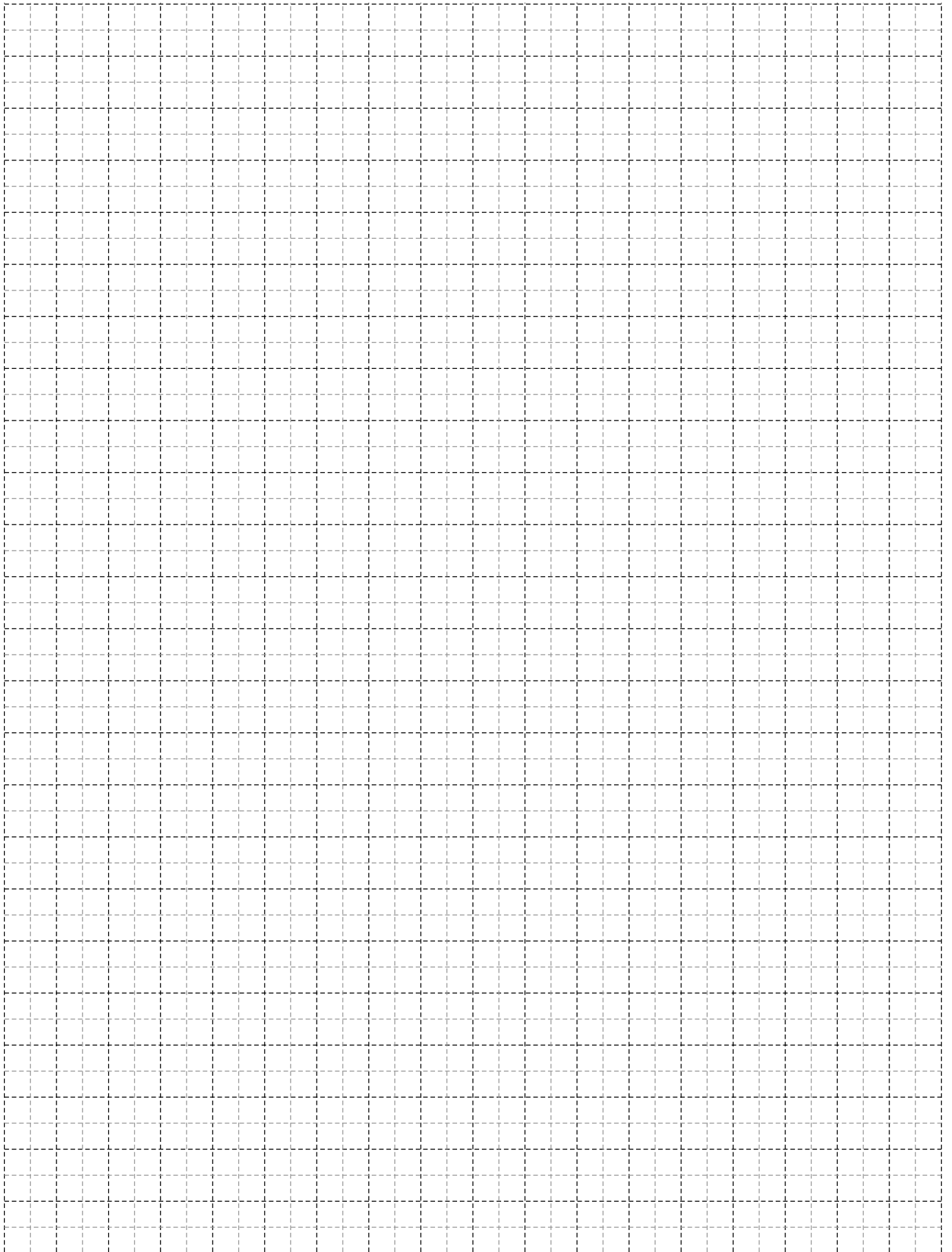

**Κατεργασίες
Milling-Tooling Operations**

Μέσα χερούλι - Έξω ροζέτα | Inner handle - Outer rosette

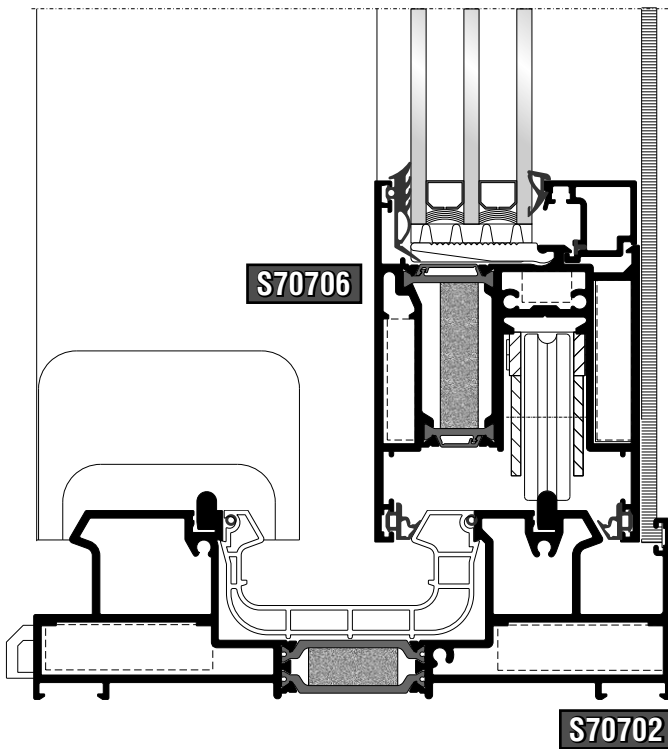

Εξωτερικά | Outer

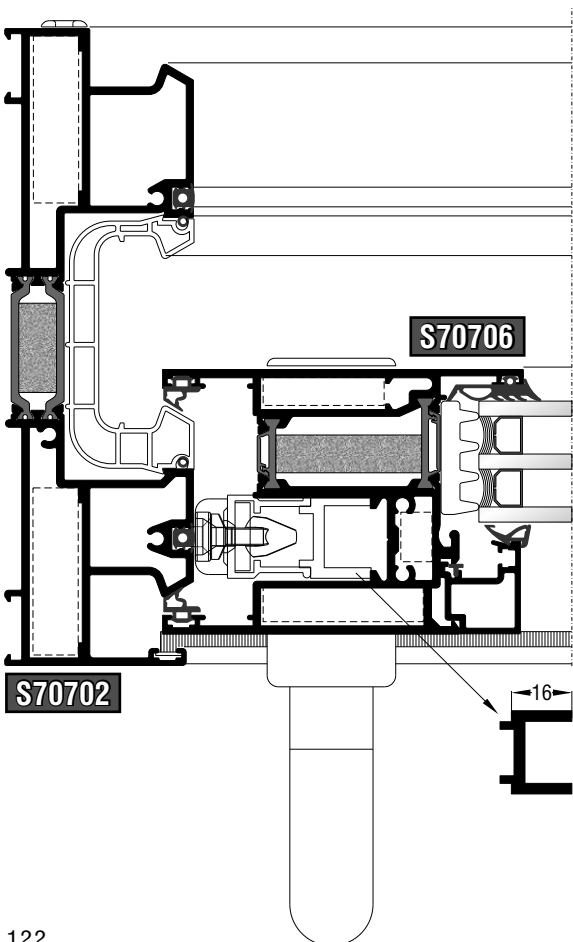
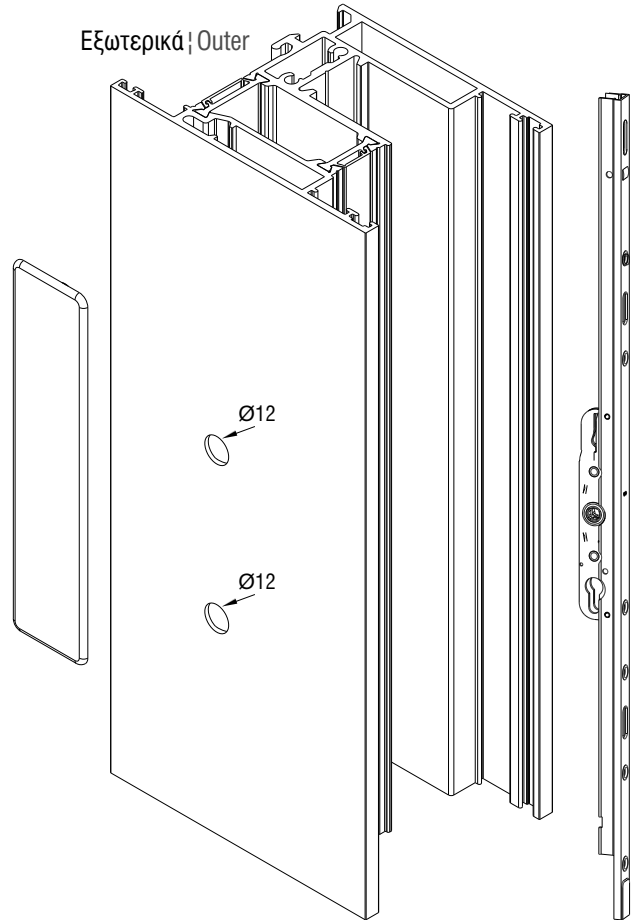

Εσωτερικά | Inner

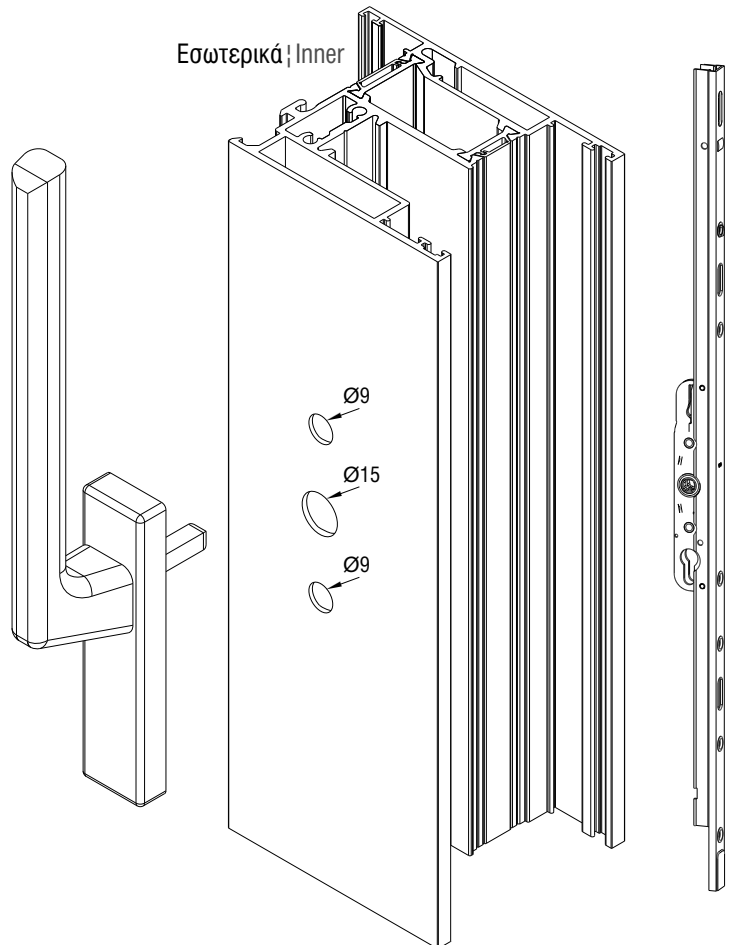

G = Κέντρο χειρολαβής | G = Handle center

G = 1009mm για | for Sh > 1865mm

G = 409mm για | for Sh < 1865mm

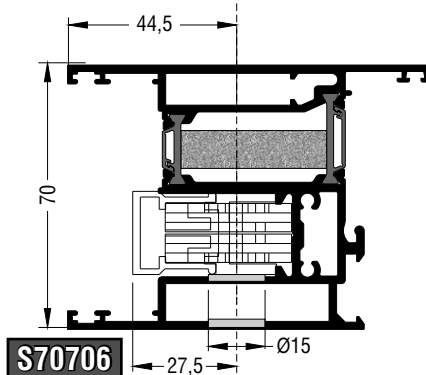
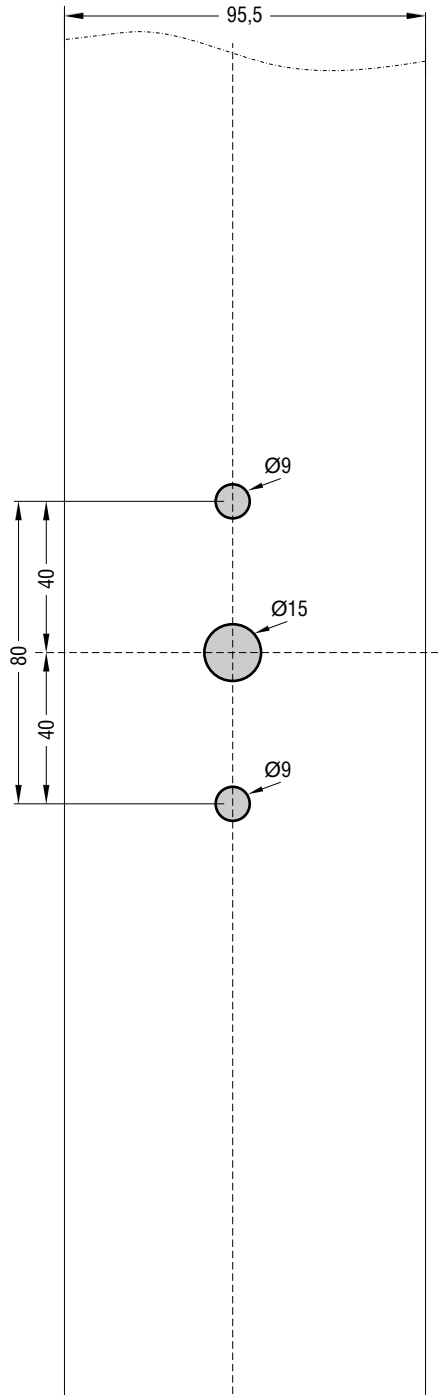

Κατεργασία καρέ | Square machining

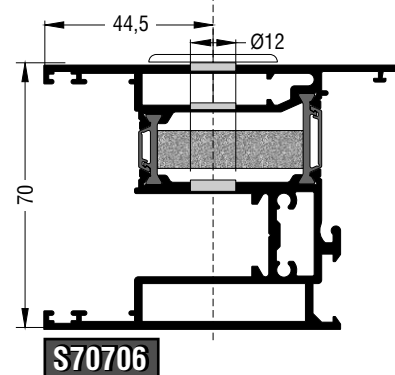
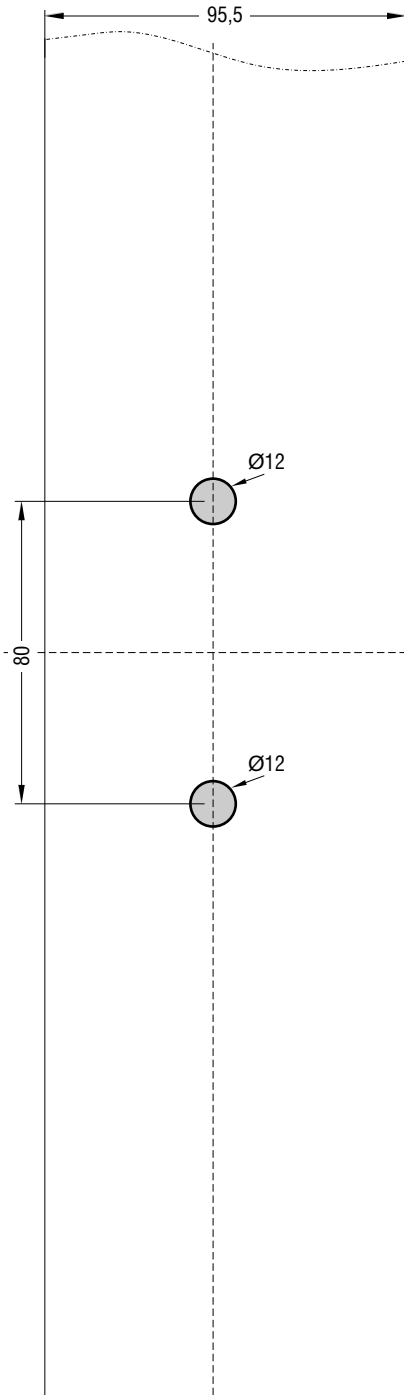

Κατεργασία ροζέτας | Rosette machining

Μέσα χερούλι - Έξω ροζέτα | Inner handle - Outer rosette

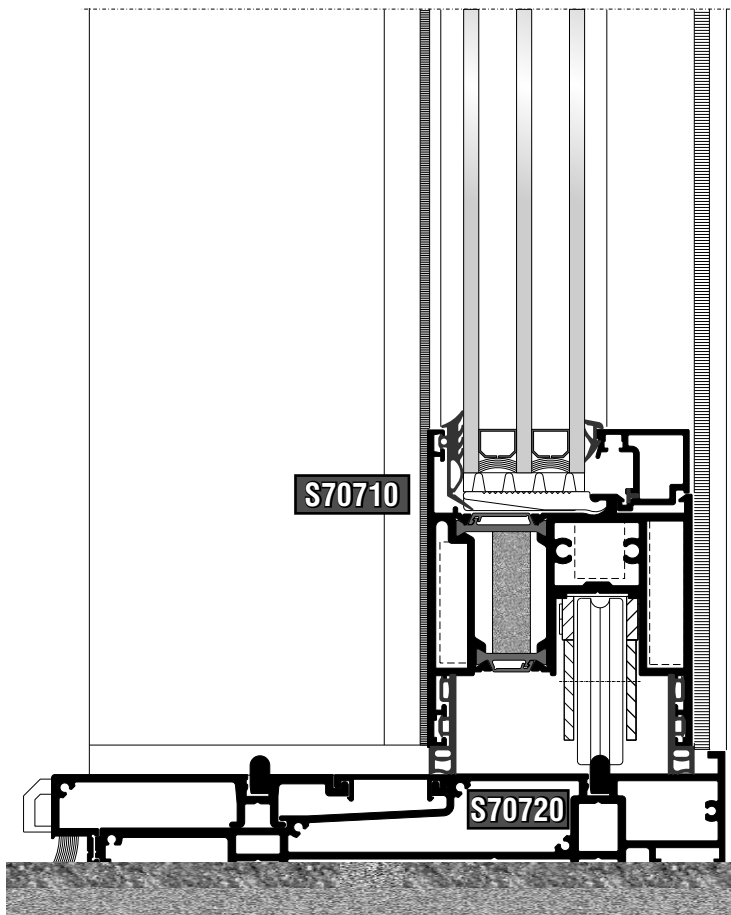

Εξωτερικά | Outer

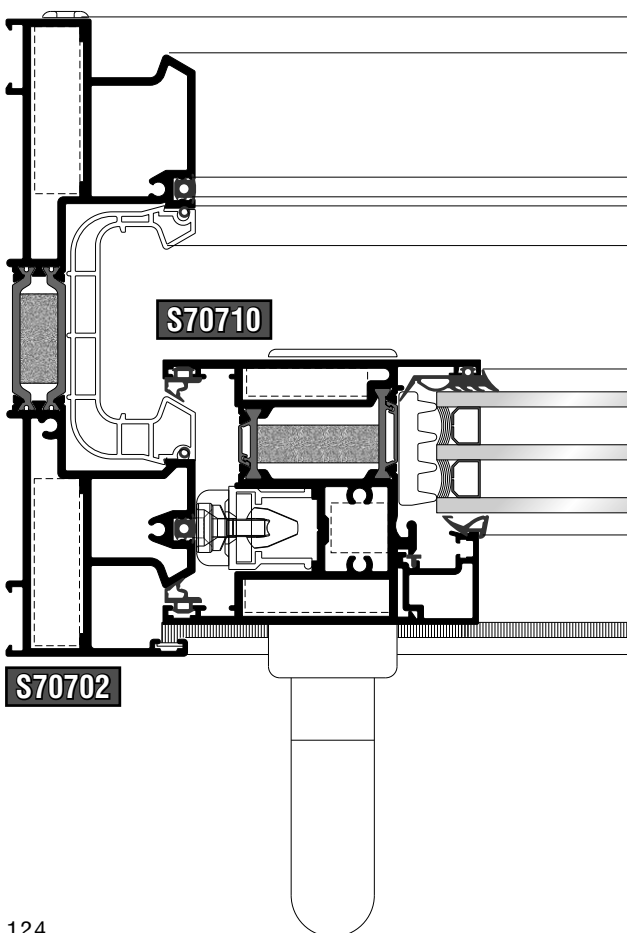
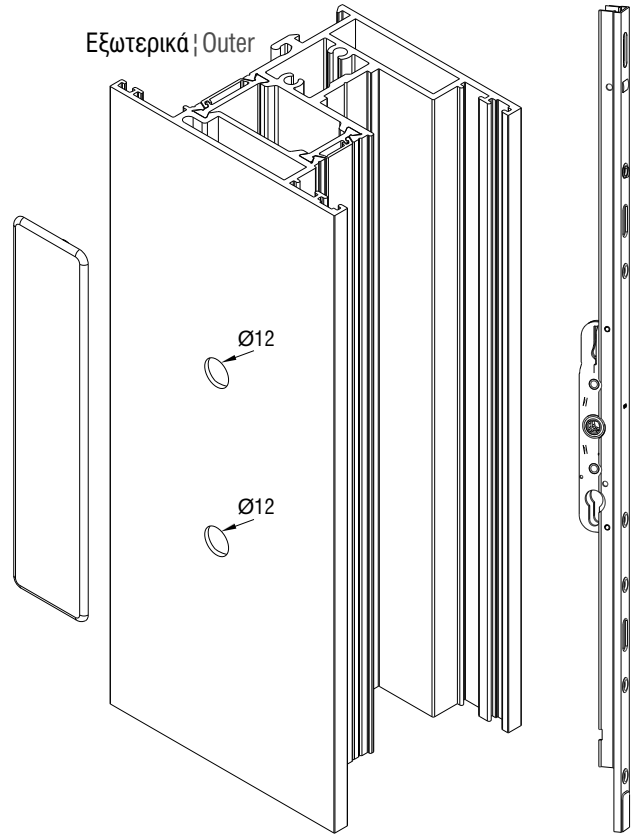

Εσωτερικά | Inner

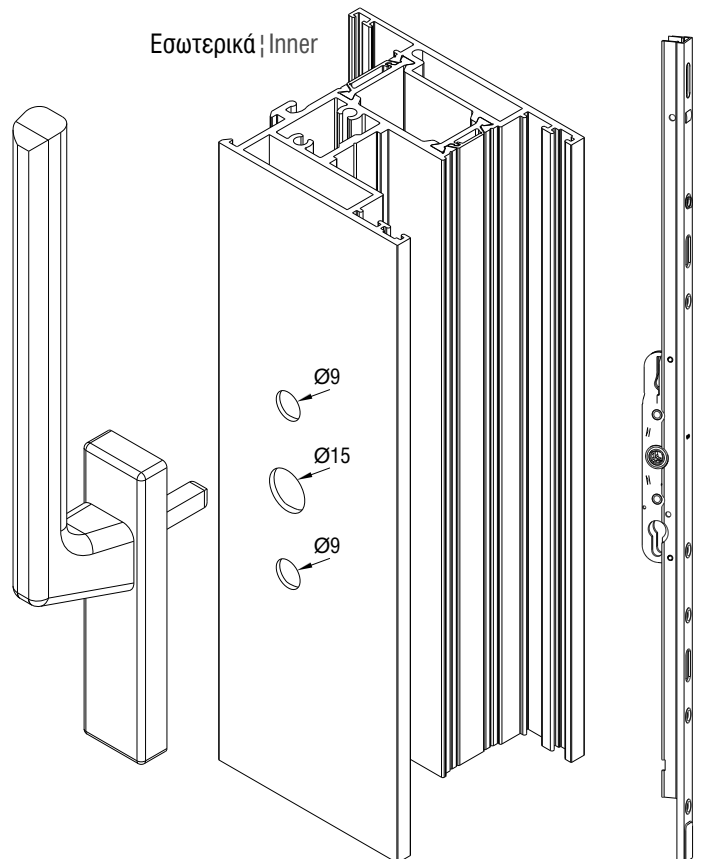

G = Κέντρο χειρολαβής | G = Handle center

G = 993mm για | for Sh > 1865mm

G = 393mm για | for Sh < 1865mm

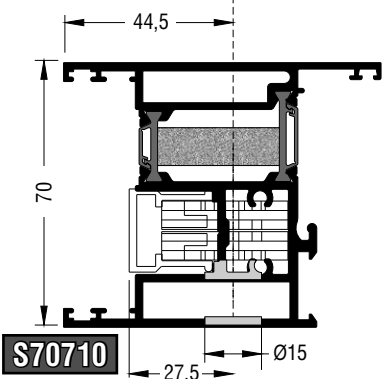
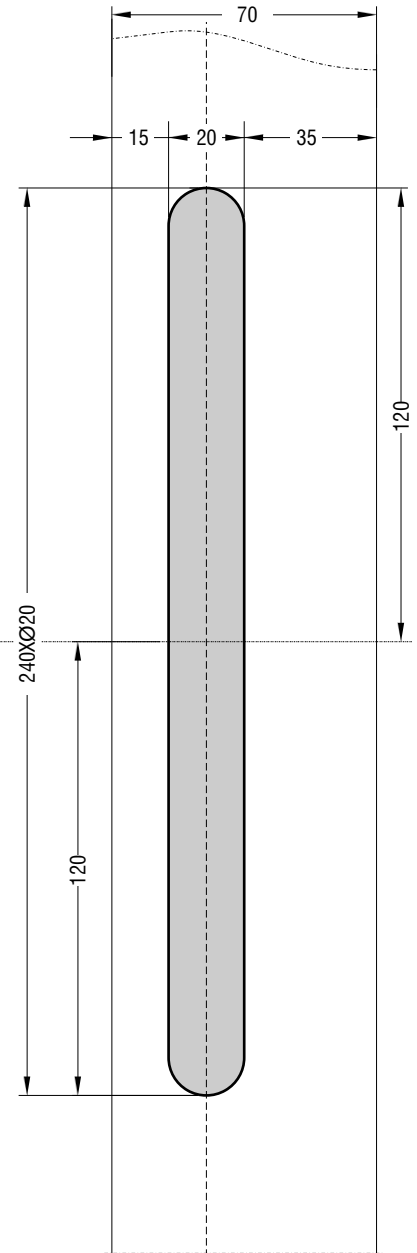
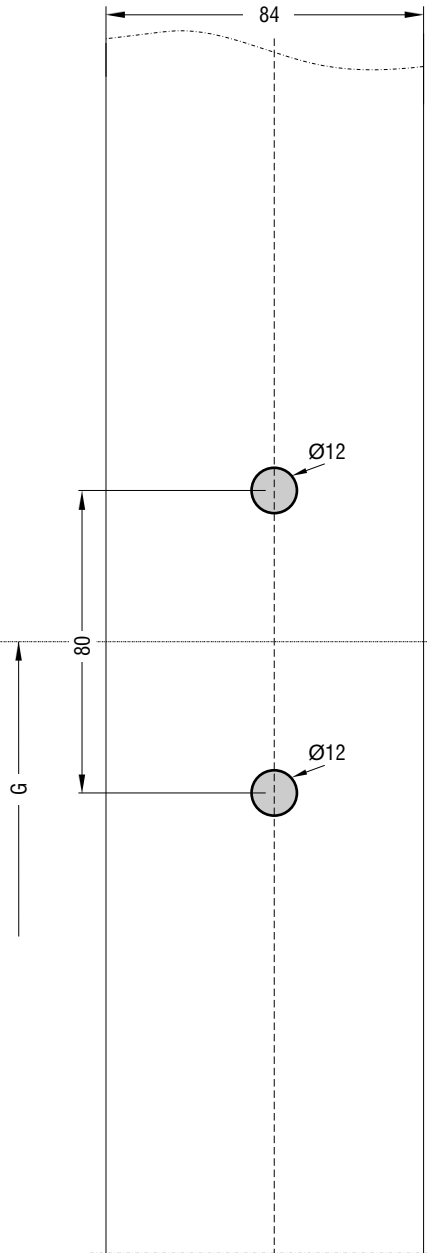
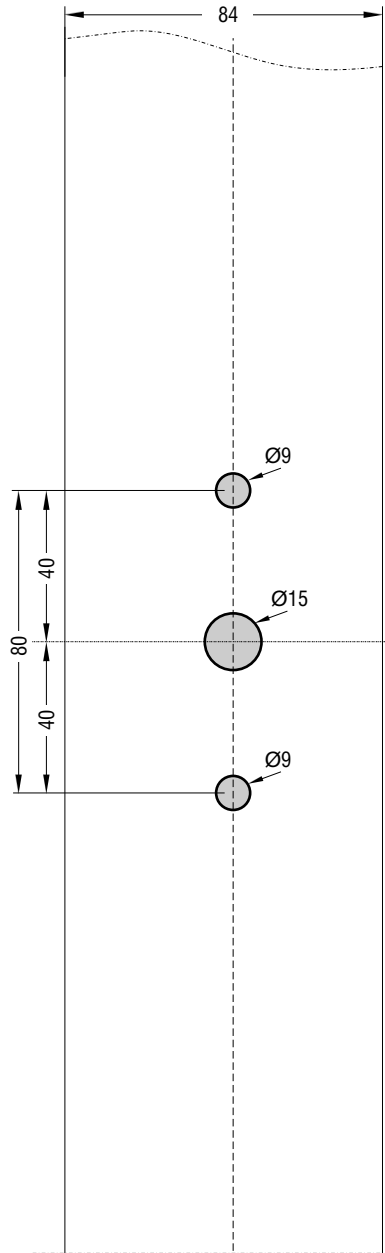

S70710

Κατεργασία καρτέ | Square machining

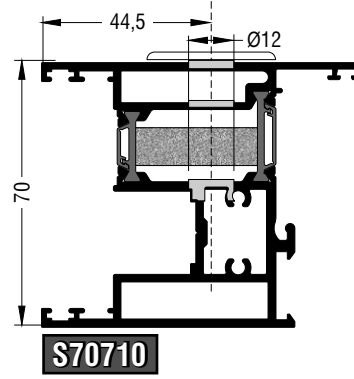

S70710

Κατεργασία ροζέτας | Rosette machining

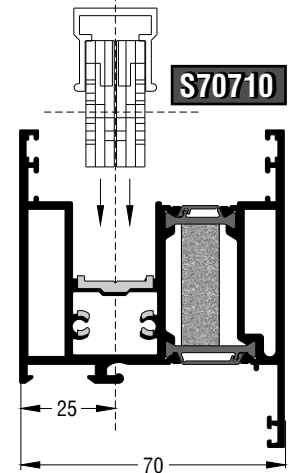

S70710

Κατεργασία κλειδαριάς | Lock machining

Μέσα χερούλι - Έξω χούφτα | Inner handle - Outer finger pull

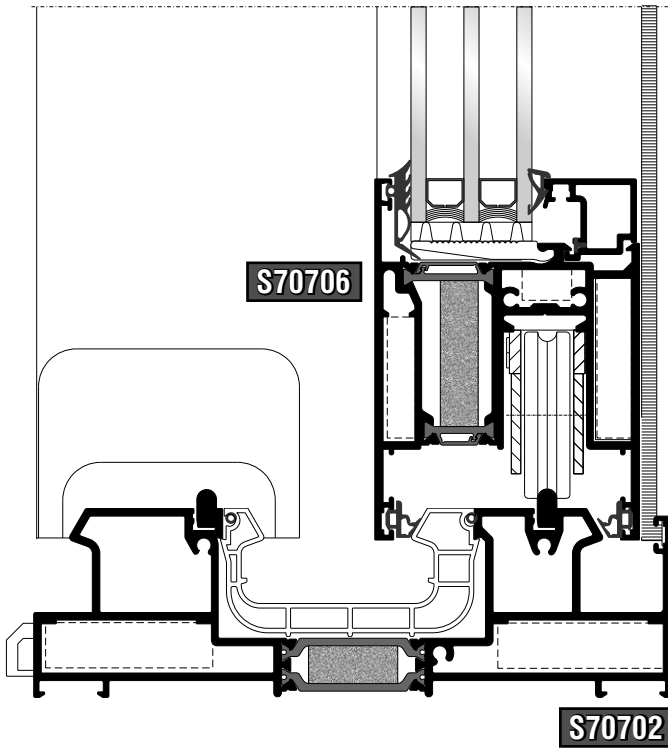

Εξωτερικά | Outer

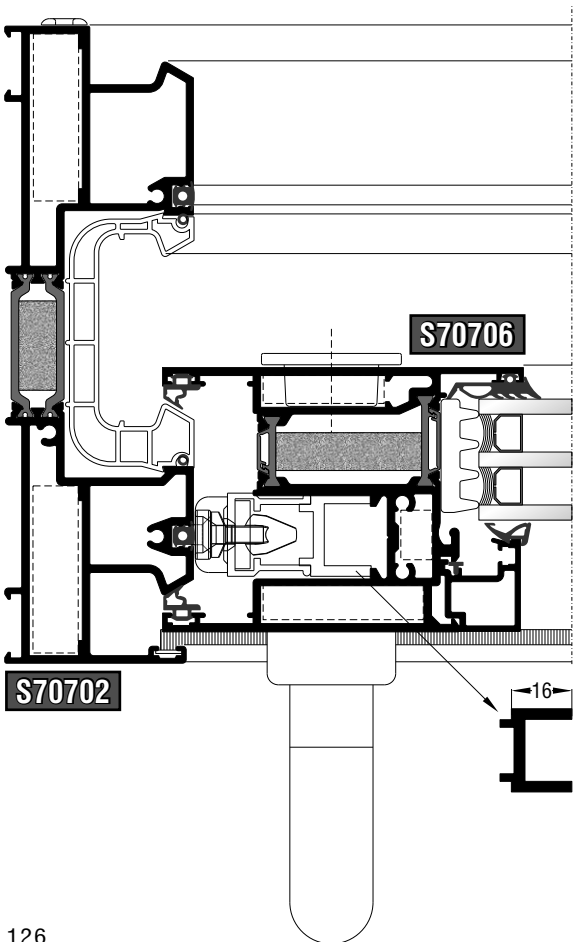
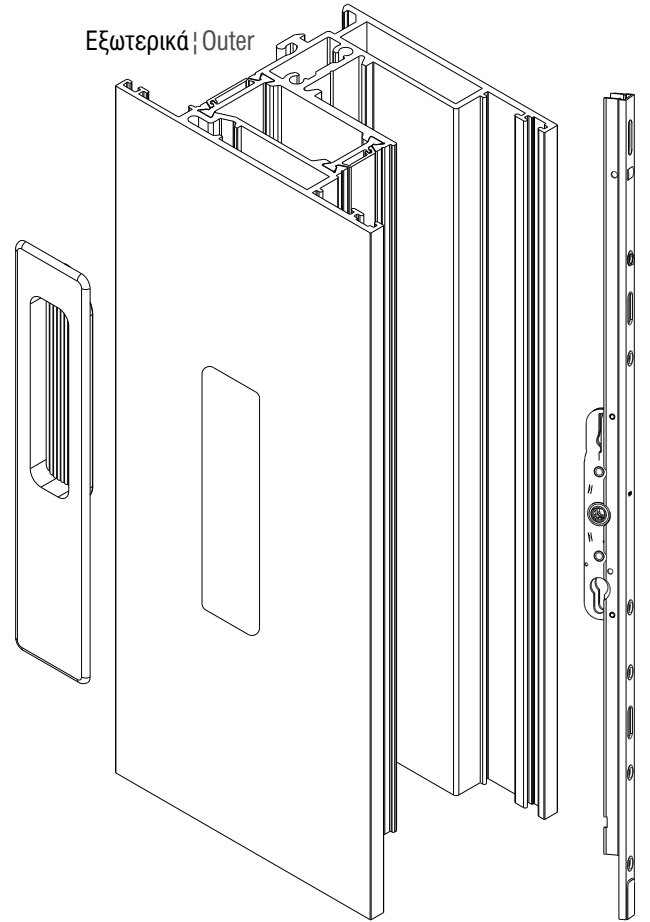

Εσωτερικά | Inner

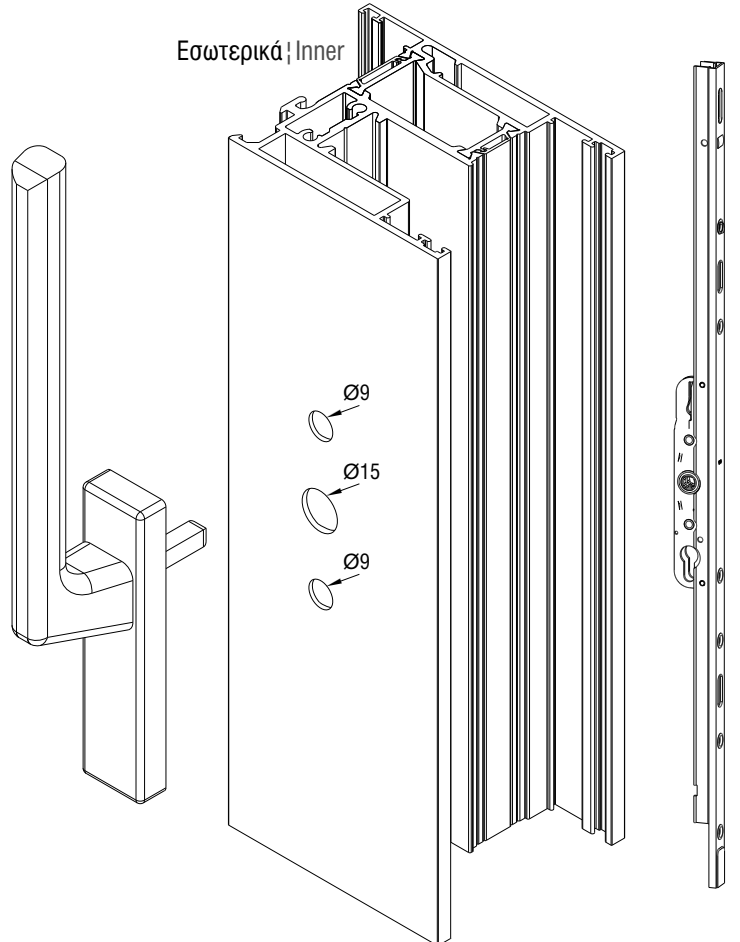

G = Κέντρο χειρολαβής | G = Handle center

G = 1009mm για | for Sh > 1865mm

G = 409mm για | for Sh < 1865mm

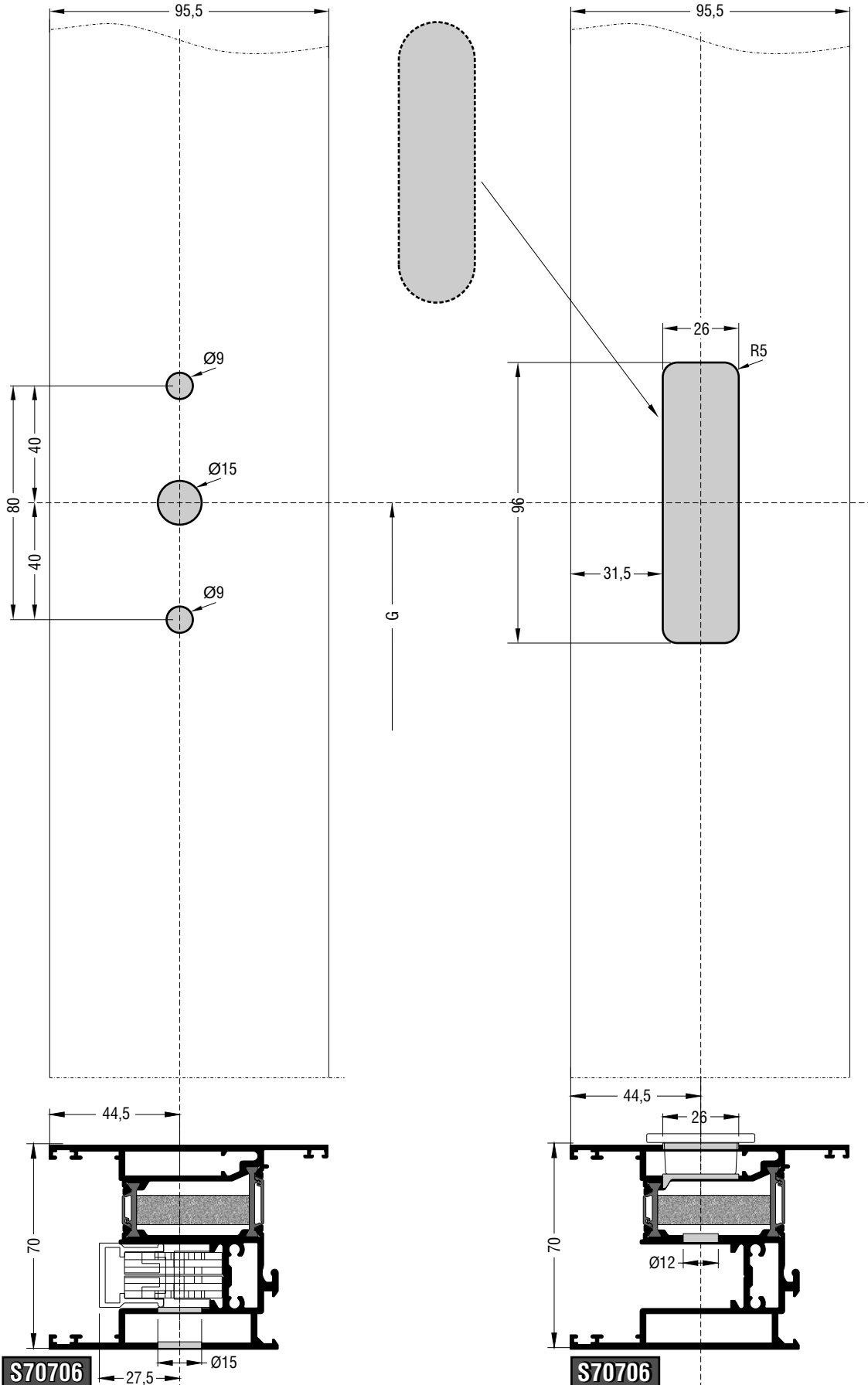

Μέσα χερούλι - Έξω χούφτα | Inner handle - Outer finger pull

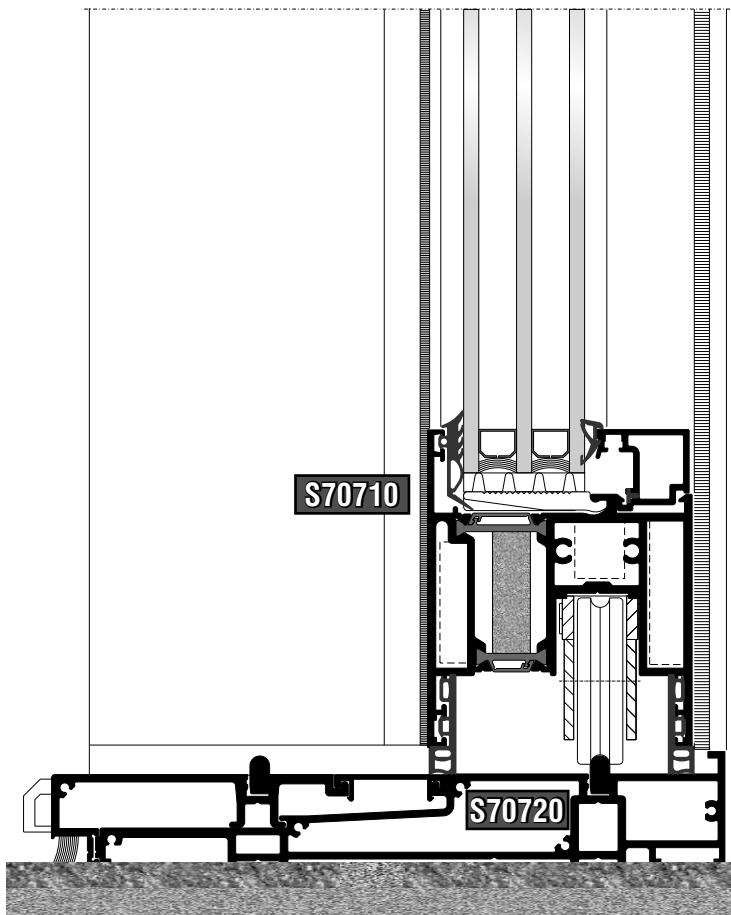

Εξωτερικά | Outer

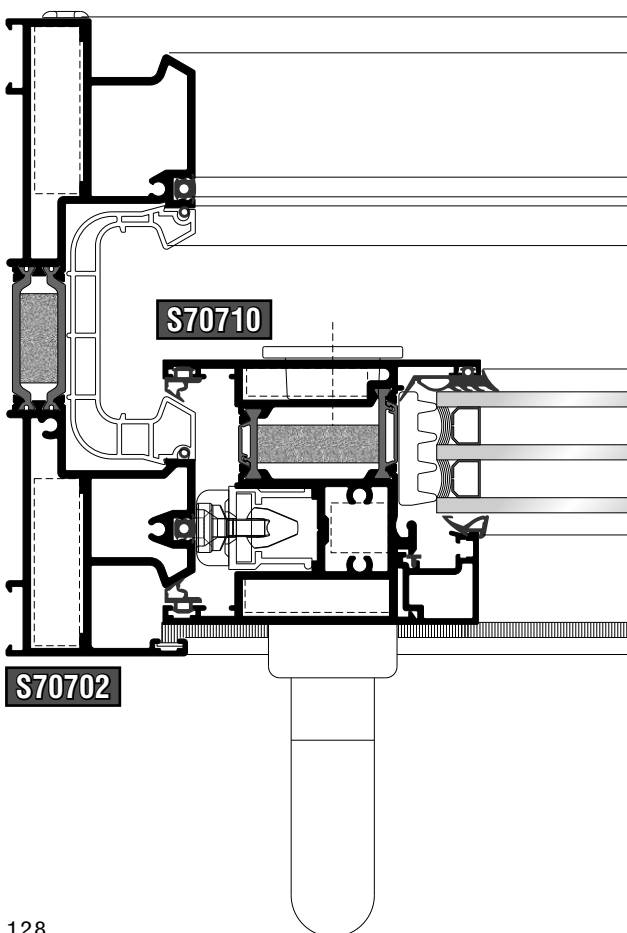
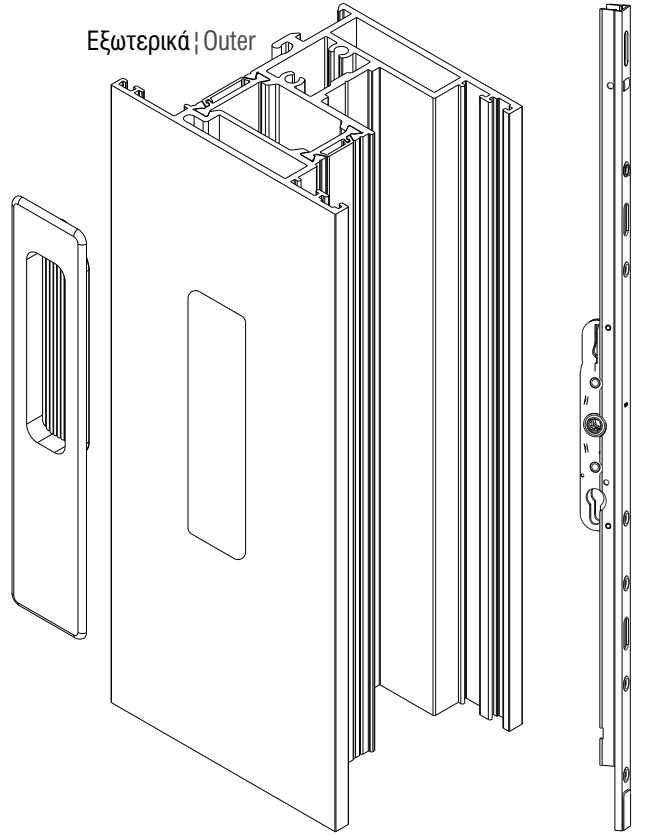

Εσωτερικά | Inner

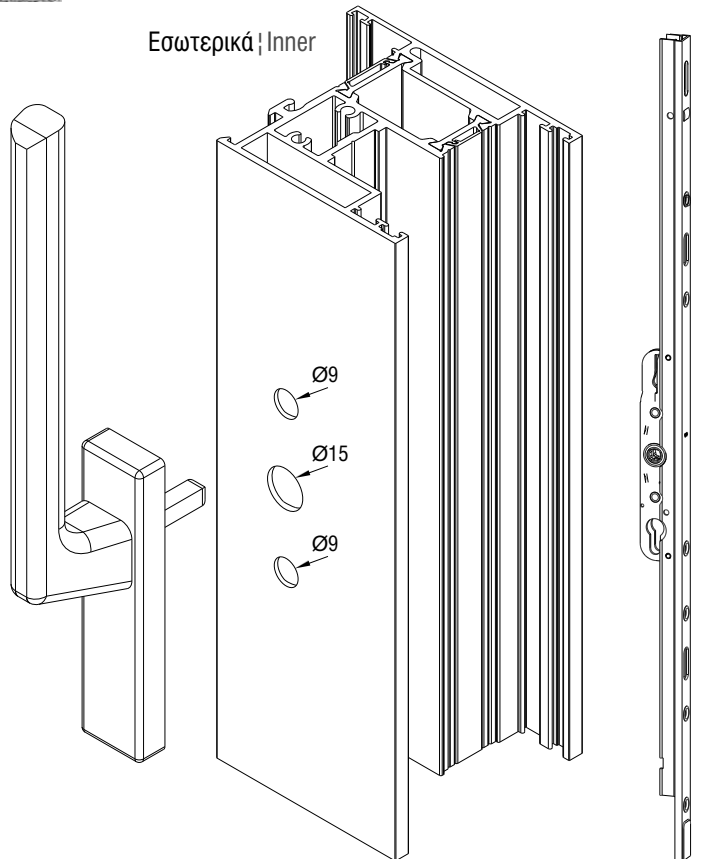

G=Κέντρο χειρολαβής | G=Handle center
 G=993mm για | for Sh>1865mm
 G=393mm για | for Sh<1865mm

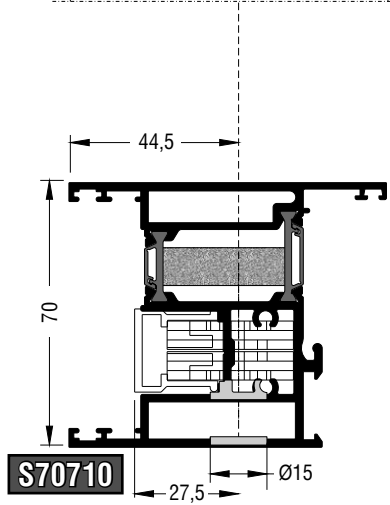
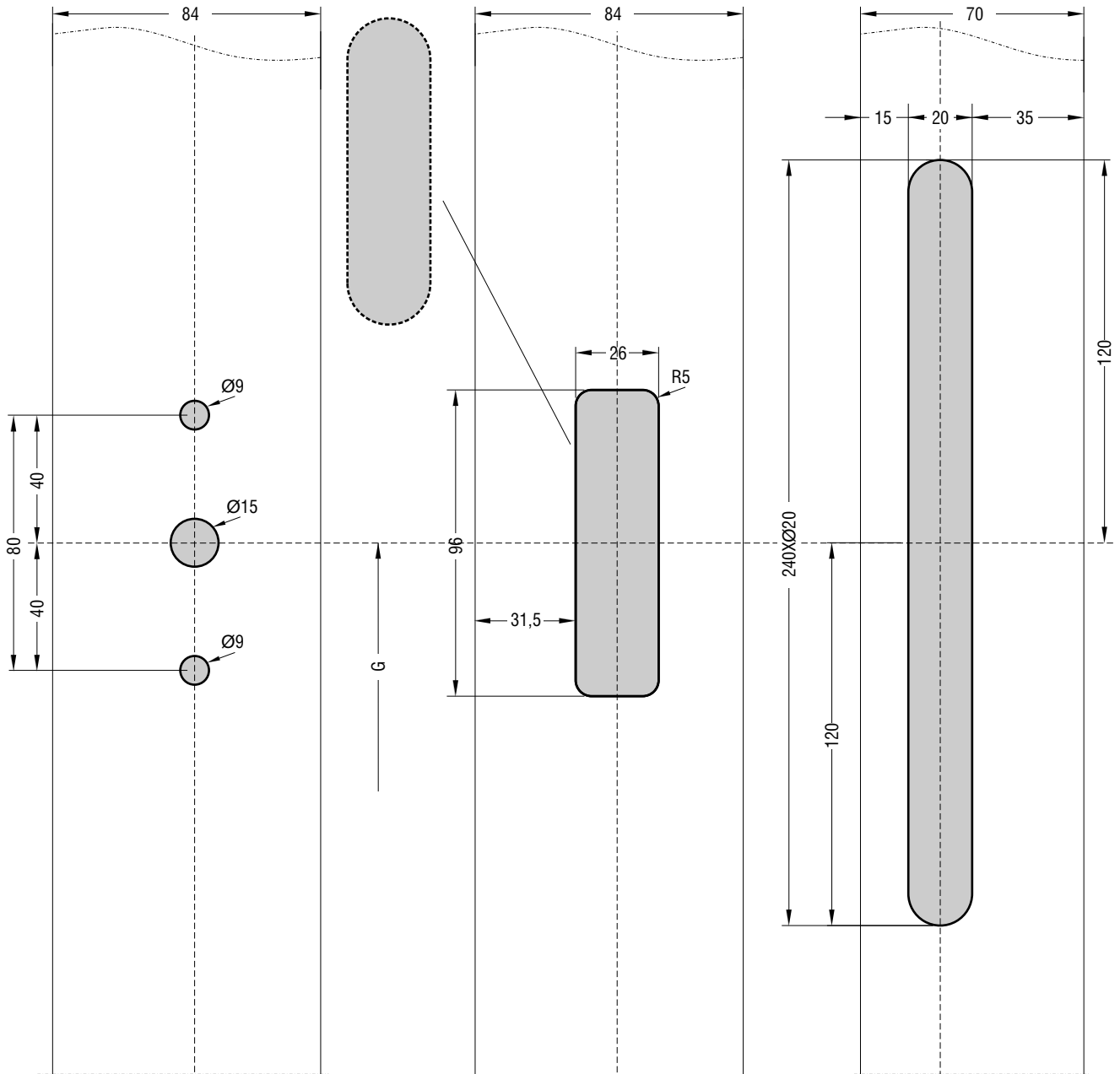

Κατεργασία καρέ | Square machining

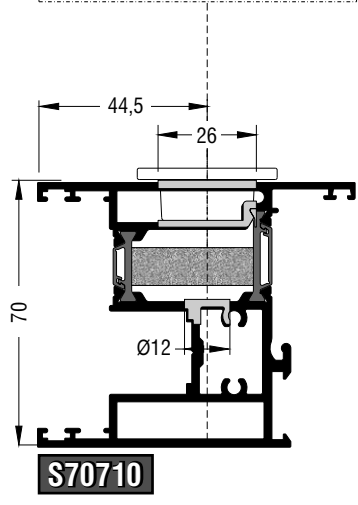

Κατεργασία ροζέτας | Rosette machining

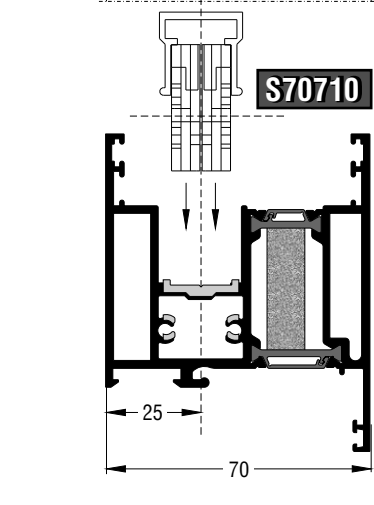

Κατεργασία κλειδαριάς | Lock machining

Μέσα χερούλι - Έξω χερούλι | Inner handle inside - Outer handle

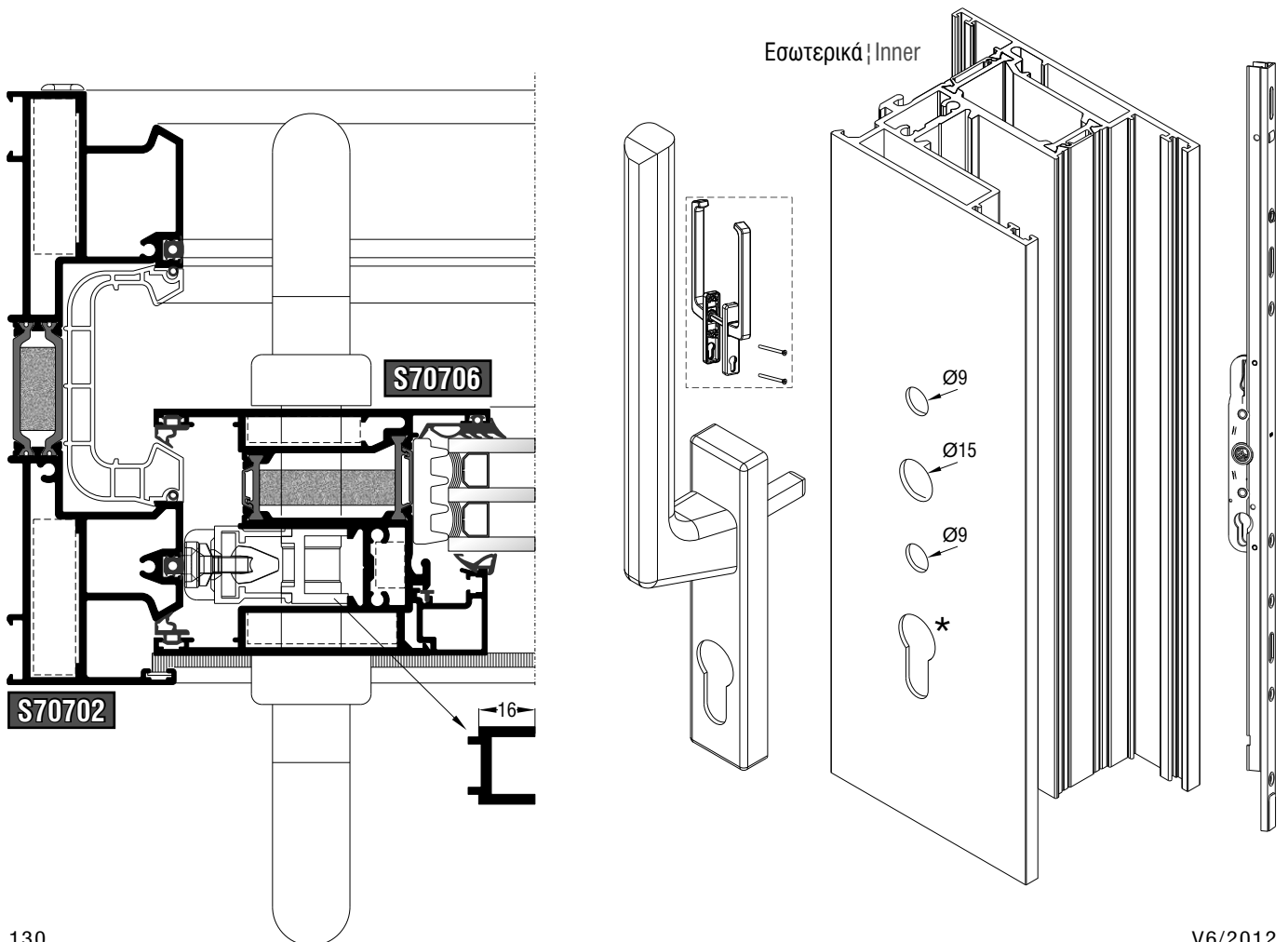
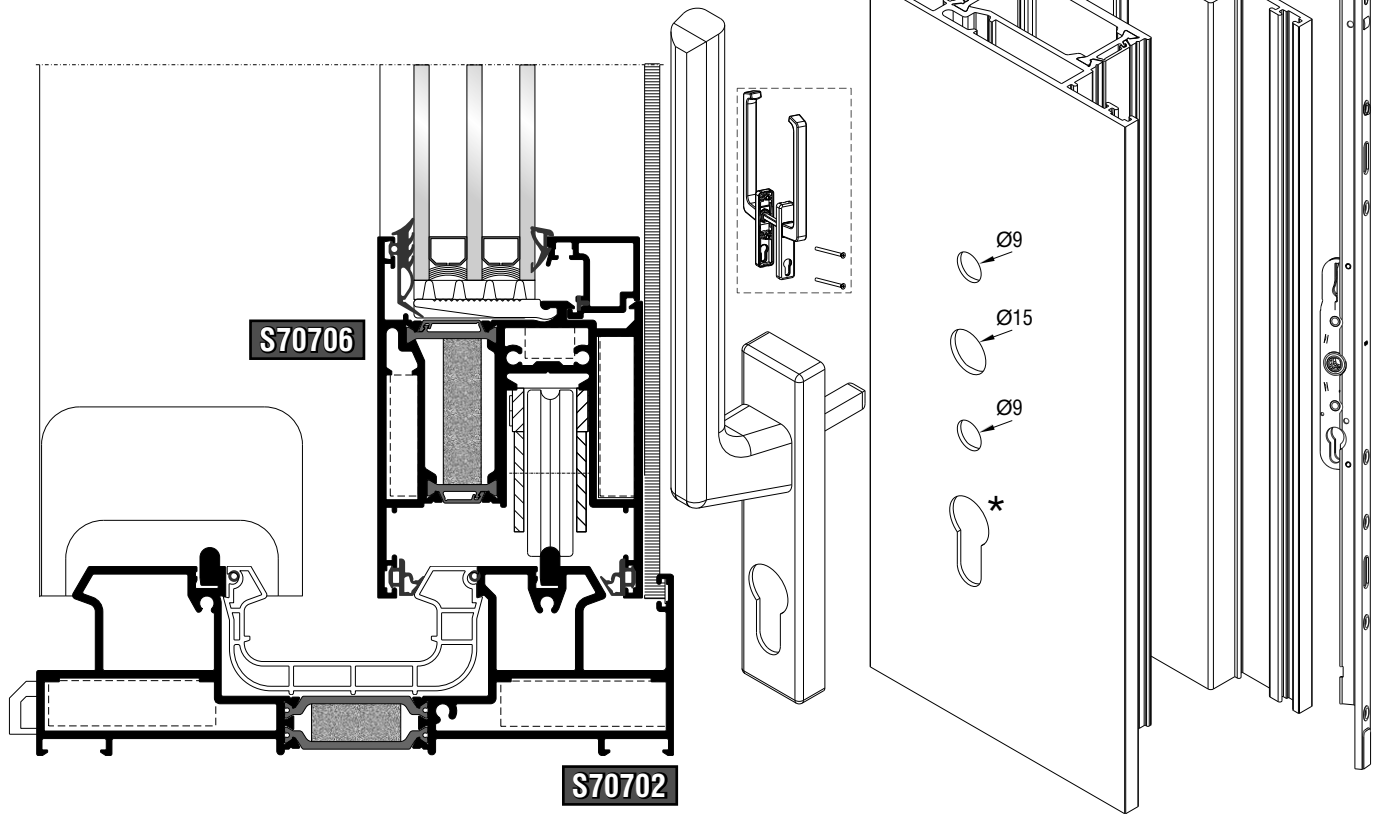

G = Κέντρο χειρολαβής G = Handle center
G = 1009mm για for Sh > 1865mm
G = 409mm για for Sh < 1865mm

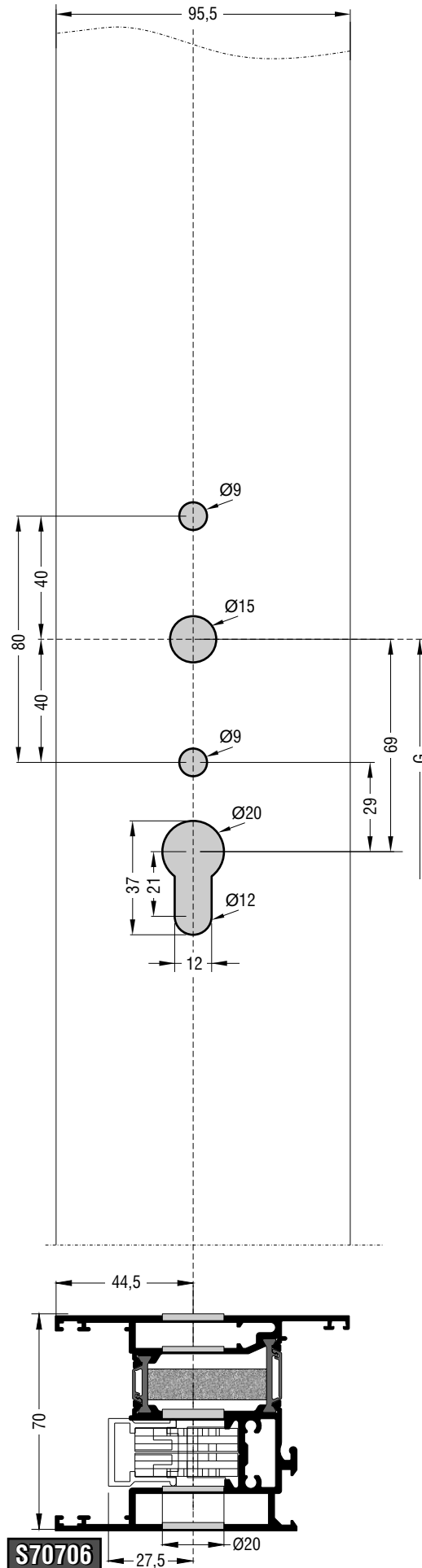

Μέσα χερούλι - Έξω χερούλι | Inner handle inside - Outer handle

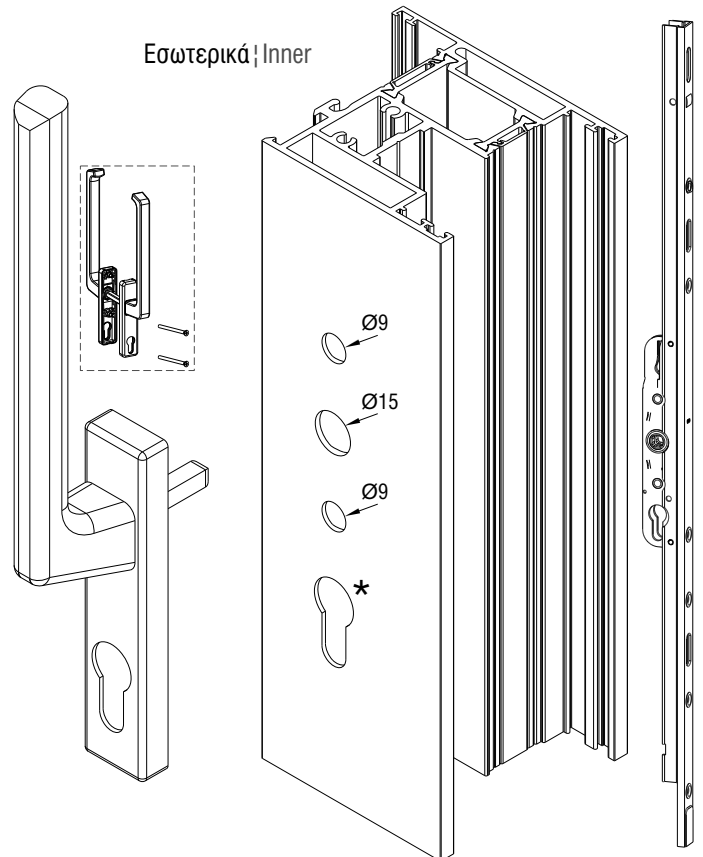
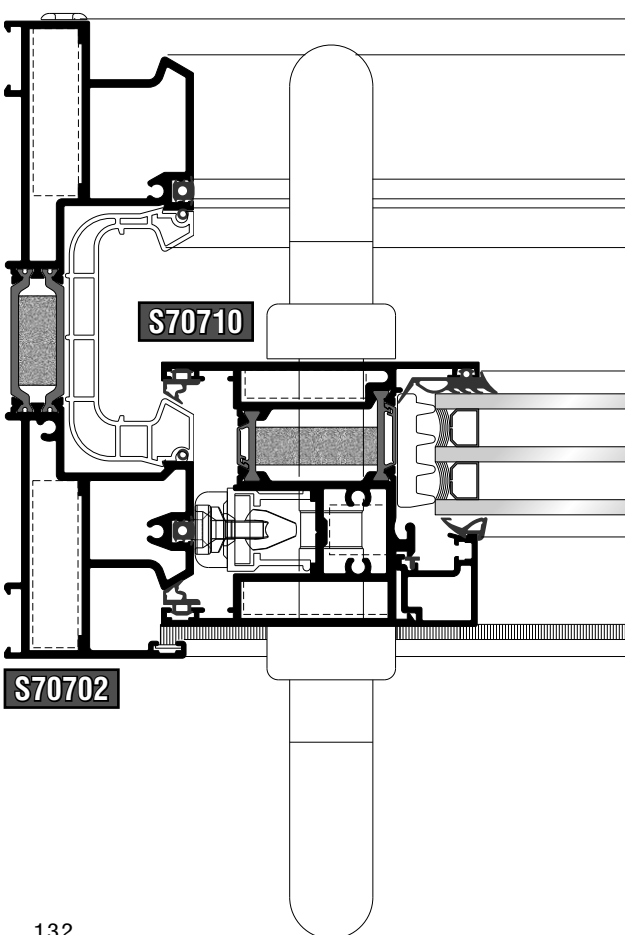
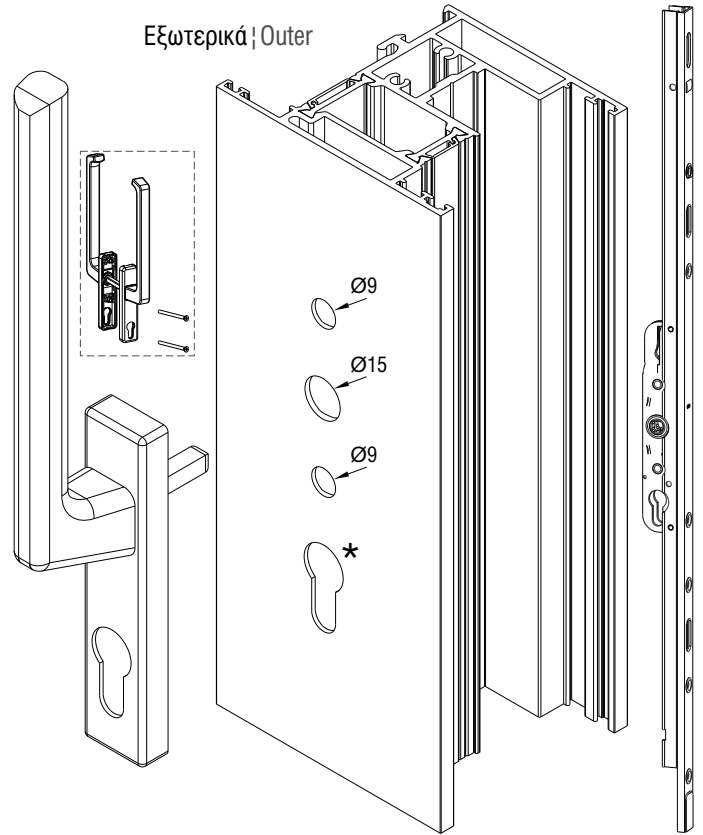
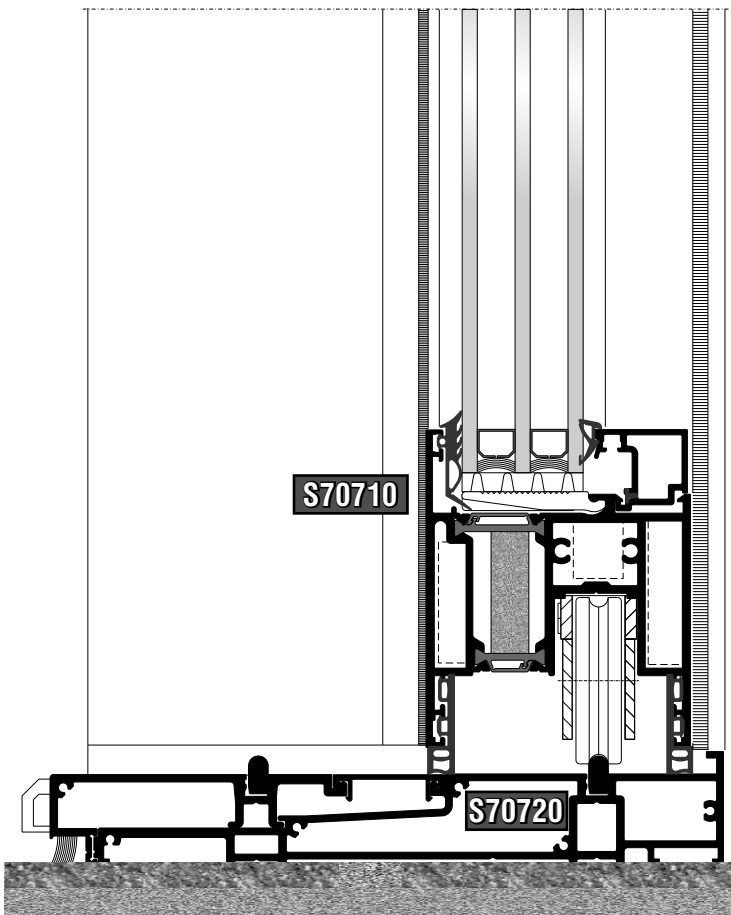

G = Κέντρο χειρολαβής | G = Handle center

G = 993mm για | for Sh > 1865mm

G = 393mm για | for Sh < 1865mm

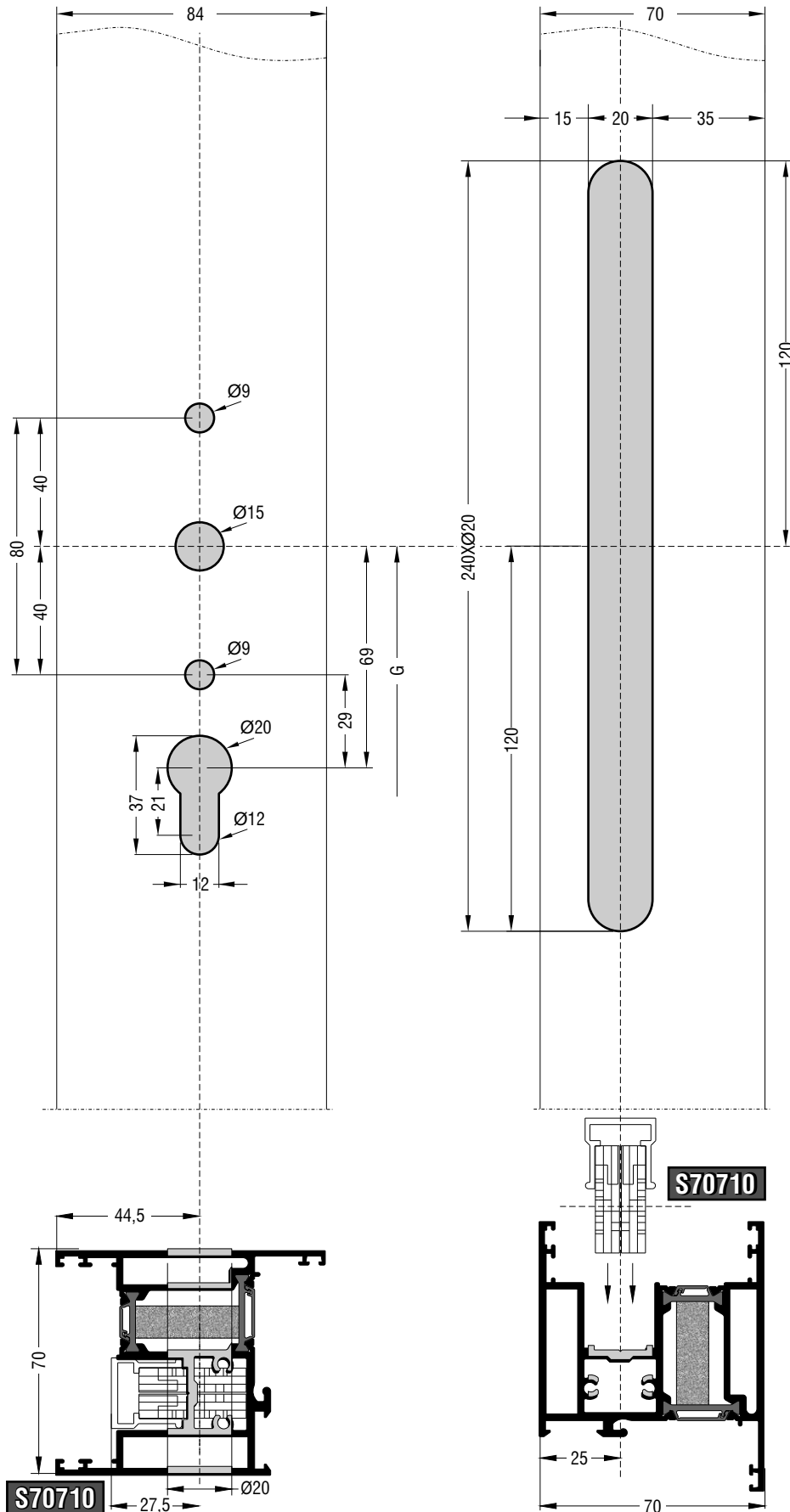

Κύλινδρος 40/60; Cylinder 40/60

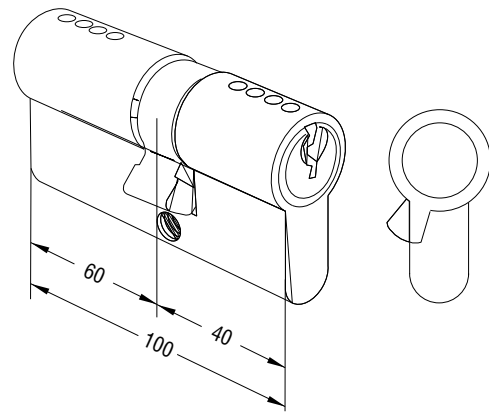
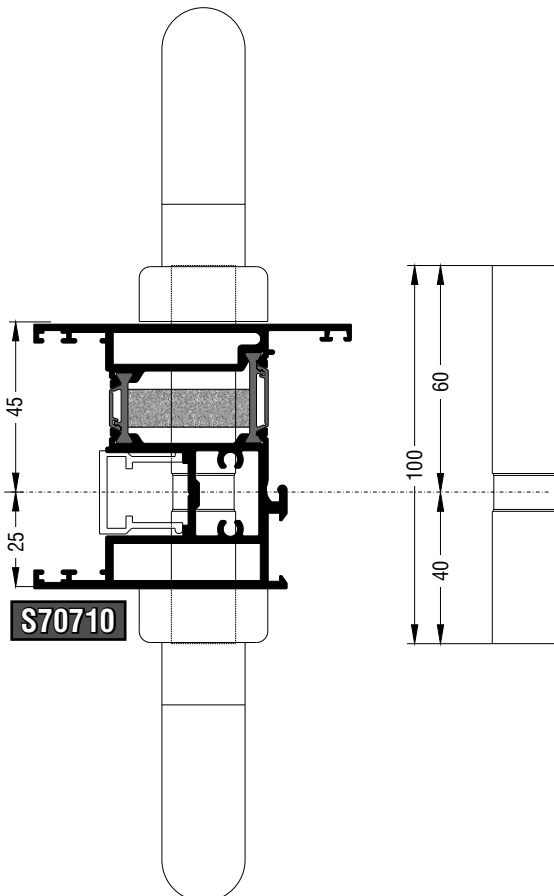
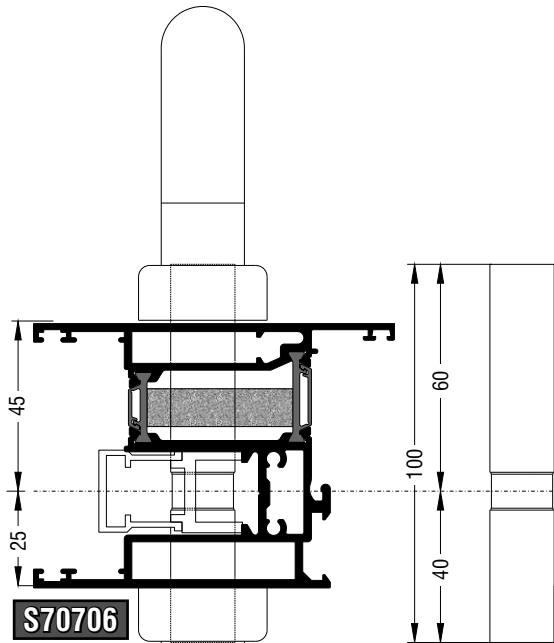

**Μηχανισμοί
Mechanisms**

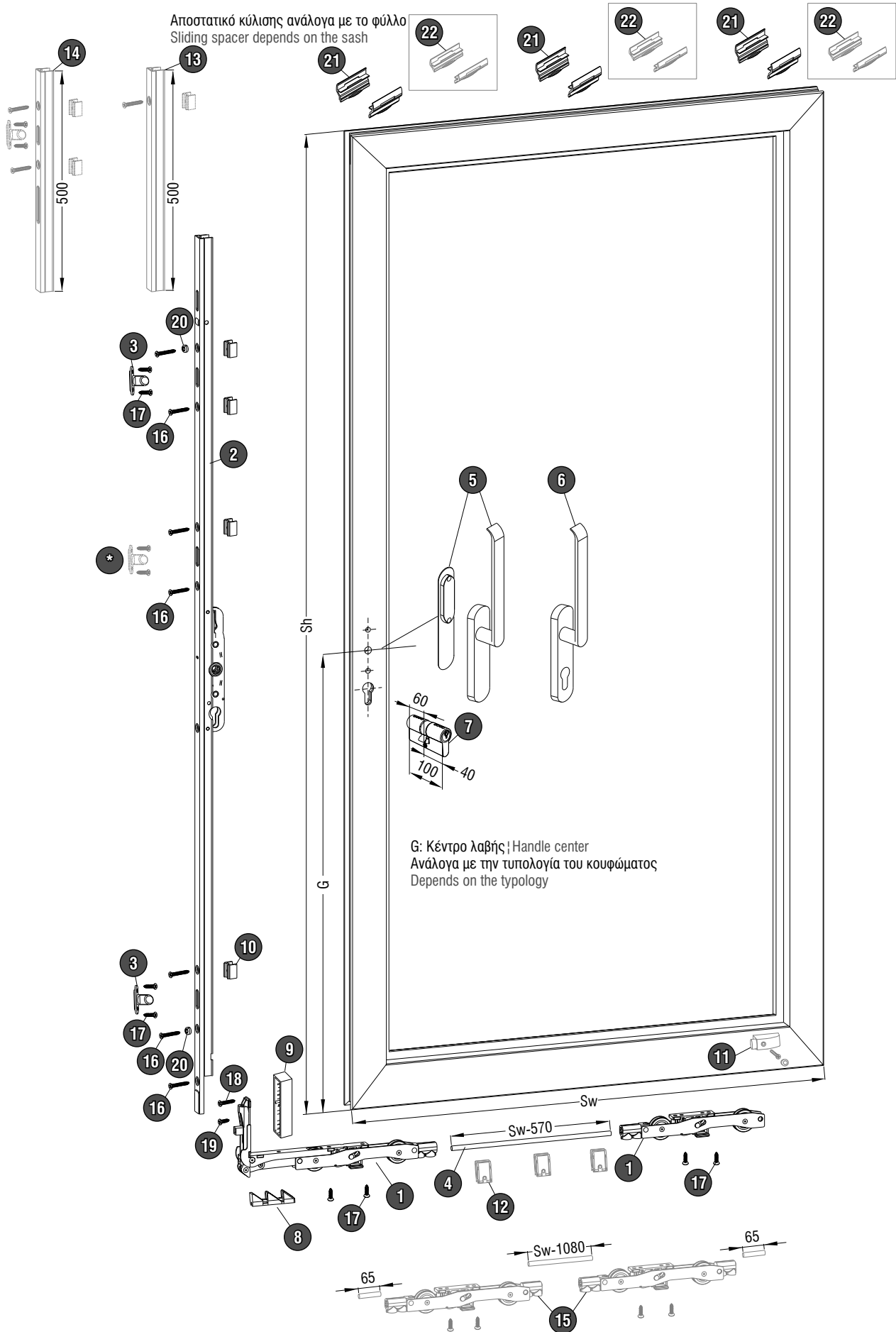

* Προαιρετικά; Optional

** Προαιρετικά και για πλάτος φύλλου > 1500mm; Optional for sash width > 1500mm

*** Προαιρετικά και για βάρος φύλλου > 300Kg και μέχρι 400Kg; Optional for sash weight > 300Kg and up to 400Kg

A/A	Κωδικός Code	Ssw	Ssh	Περιγραφή Description	Ποσότητα Quantity
1	415-48-800-00			Βασικό κουτί ράουλα GU 934 Basic kit of rollers GU 934	1
2	415-01-911-01		865-1285mm	Ύψος GU 934 27,5mm φυσική ανοδίζωση Jamb locking gear GU 934 27,5mm EV1	1
	415-01-911-06			Ύψος GU934 27,5mm καφέ ανοδίζωση Jamb locking gear GU 934 27,5mm anodized dark bronze	
	415-01-909-11		1235-1865mm	Ύψος GU934 27,5mm φυσική ανοδίζωση Jamb locking gear GU 934 27,5mm EV1	
	415-01-909-06			Ύψος GU934 27,5mm καφέ ανοδίζωση Jamb locking gear GU 934 27,5mm anodized dark bronze	
	415-01-924-11		1865-2365mm	Ύψος GU934 27,5mm φυσική ανοδίζωση Jamb locking gear GU 934 27,5mm EV1	
	415-01-924-06			Ύψος GU934 27,5mm καφέ ανοδίζωση Jamb locking gear GU 934 27,5mm anodized dark bronze	
	415-01-908-11		2155-2765mm	Ύψος GU934 27,5mm φυσική ανοδίζωση Jamb locking gear GU 934 27,5mm EV1	
	415-01-908-06			Ύψος GU934 27,5mm καφέ ανοδίζωση Jamb locking gear GU 934 27,5mm anodized dark bronze	
3	415-62-266-00			Κλειδωμα Locking bolt	2
4	415-47-611-00	700-1600mm		Ντίτζα σύνδεσης Tie rod	1
	415-47-614-00	1601-1850mm			
	415-47-618-00	1851-2350mm			
	415-47-633-00	2351-3300mm			
5*	455-00-131-22			Εξωτερική χούφτα - Εσωτερική λαβή ματ χρωμιωμένο Outer finger pull - Inner handle matt chrome-plated	1
6*	??-??-??-??			Εσωτερική λαβή ματ χρωμιωμένο Inner handle matt chrome-plated	1
7*	460-01-112-00			Κύλινδρος ασφαλείας 40/60 νίκελ Safety cylinder 40/60 nickel finish	1
8	415-11-929-11			Πλακάκι εξαερισμού Bottom keeper for ventilation	1
9	415-25-740-00			Προσθήκη ύψους κάτω Lower spacer	1
10	660-16-029-00			Προσθήκη ύψους 16mm Support spacer 16mm	4
11*	415-12-024-03			Στόπερ GU 934 μαύρο Rear stopper GU 934 black	1
12**	415-28-149-00			Σταθεροποιητής ντίτζας GU 934 Tie rod bottom support GU 934	3
13*	415-30-501-00			Επέκταση ύψους 500mm ασημί Lift locking gear extension 500mm EV1	1
	415-30-505-00			Επέκταση ύψους 500mm καφέ σκούρο Lift locking gear extension 500mm dark brown	
14*	415-03-000-11			Επέκταση ύψους με κλειδωμα 500mm ασημί Lift locking gear extension with locking point 500mm EV1	1
	415-03-000-06			Επέκταση ύψους με κλειδωμα 500mm καφέ σκούρο Lift locking gear extension with locking point 500mm dark brown	
15***	415-17-804-00			Επιπλέον ζεύγος ράουλα για φύλλα μέχρι 400Kg Additional roller set for sashes up to 400Kg	1
16	762-14-850-01			Βίδα ISO7050 PH 4,8x50 C inox A2 Countersunk screw ISO7050 PH 4,8x50 C inox A2	7
17	762-14-825-01			Βίδα ISO7050 PH 4,8x25 C inox A2 Countersunk screw ISO7050 PH 4,8x25 C inox A2	8
18	762-14-838-01			Βίδα ISO7050 PH 4,8x38 C inox A2 Countersunk screw ISO7050 PH 4,8x38 C inox A2	1
19	762-14-816-01			Βίδα ISO7050 PH 4,8x16 C inox A2 Countersunk screw ISO7050 PH 4,8x16 C inox A2	1
20	650-01-450-00			Αμορτισέρ φύλλου Sash shock absorber	2
21	311-00-706-00			Αποστατικό κύλισης φύλλου S70706 S70706 sash sliding spacer	6
22	311-00-710-00			Αποστατικό κύλισης φύλλου S70710 S70710 sash sliding spacer	6

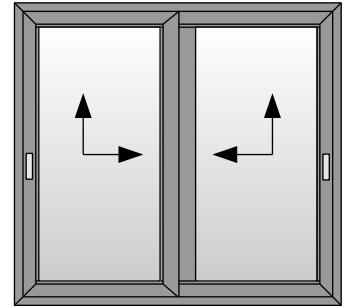
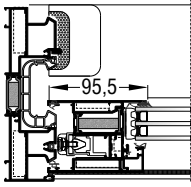

Δίφυλλο επάλληλο ανασυρόμενο παράθυρο ; Two sash parallel lift & slide window

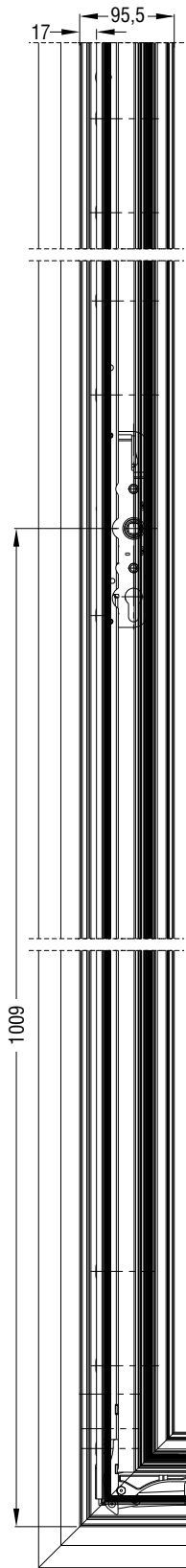

G: Κέντρο λαβής ; Handle center
 G=1009mm (Για ; For Sh > 1865)
 G=409mm (Για ; For Sh < 1865)

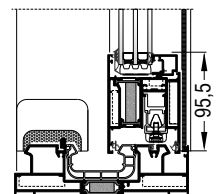

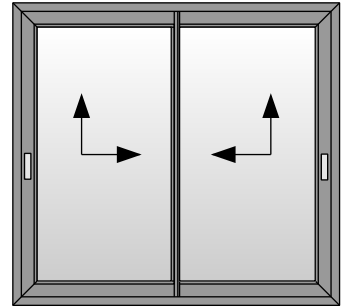
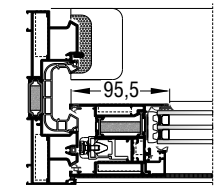

Δίφυλλο επάλληλο ανασυρόμενο παράθυρο (κοπή 90°)
Two sash parallel lif & slide window (90° cutting)

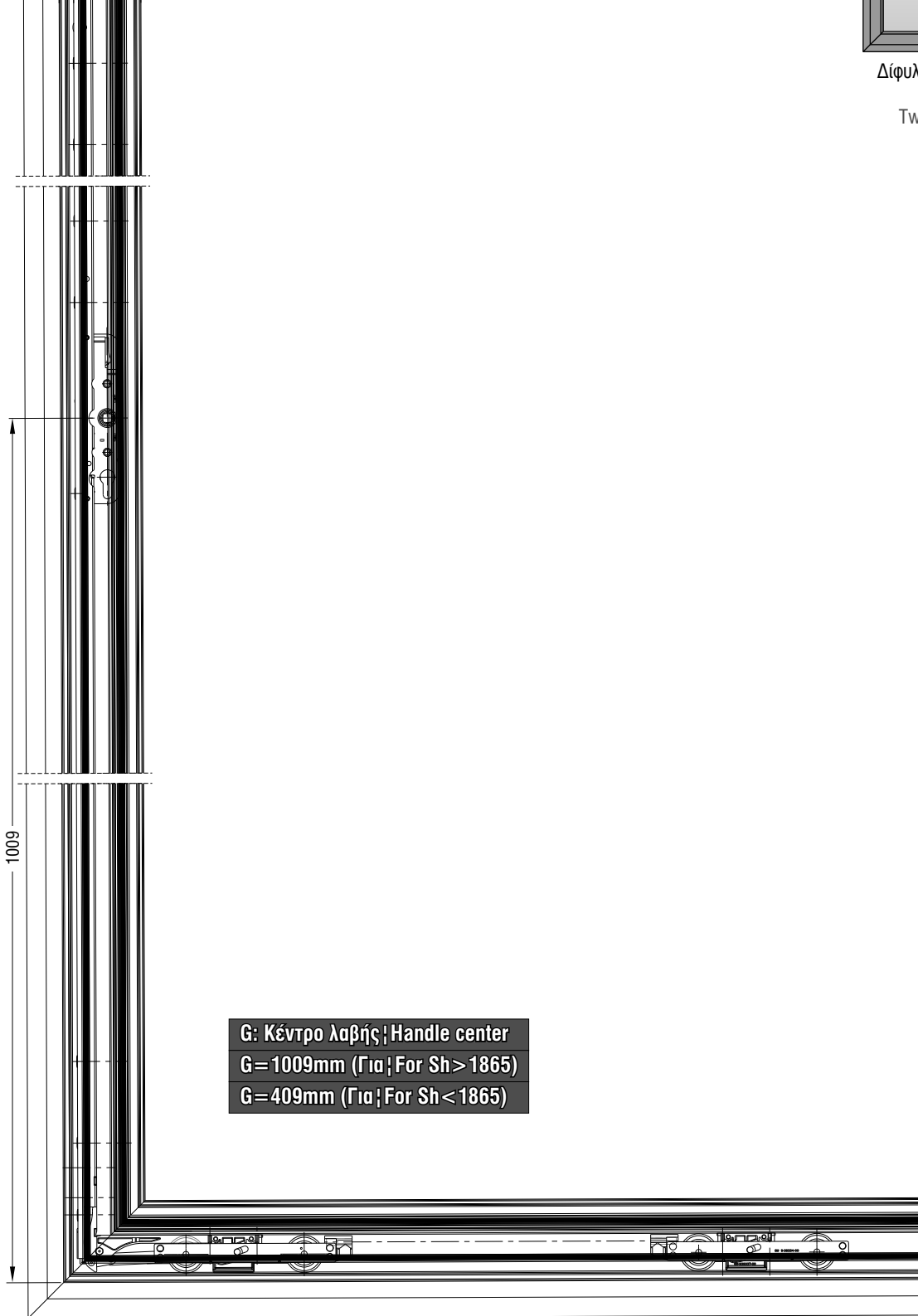

G: Κέντρο λαβής | Handle center
G = 1009mm (Για | For Sh > 1865)
G = 409mm (Για | For Sh < 1865)

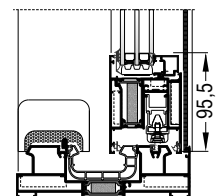

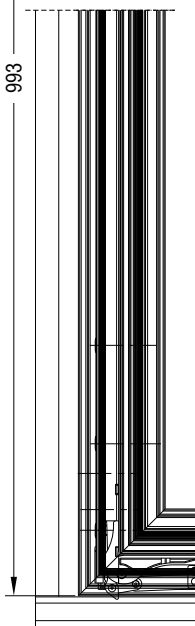
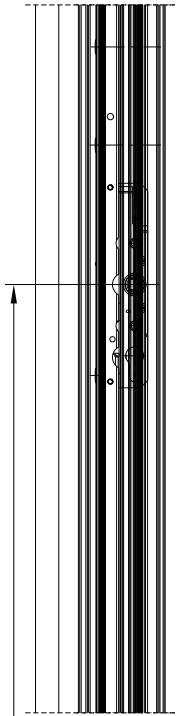
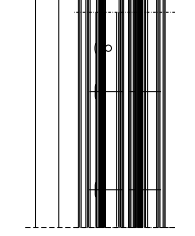
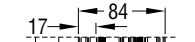
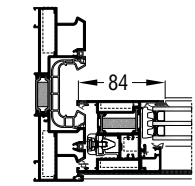



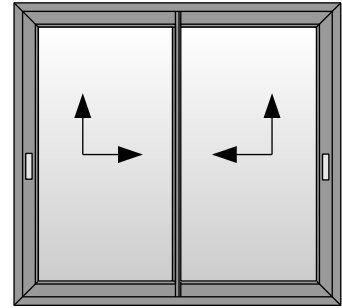



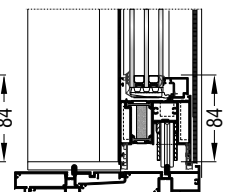



G: Κέντρο λαβής; Handle center
 G=993mm (Για; For Sh>1865)
 G=393mm (Για; For Sh<1865)

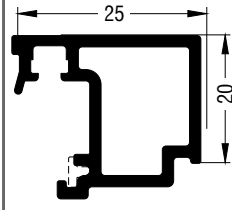

Δίφυλλο επάλληλο ανασυρόμενο παράθυρο
 (κοπή 90° με χαμηλό οδηγό και χαμηλό φύλλο)
 Two sash parallel lif & slide window
 (90° cutting with short frame guide and short sash)

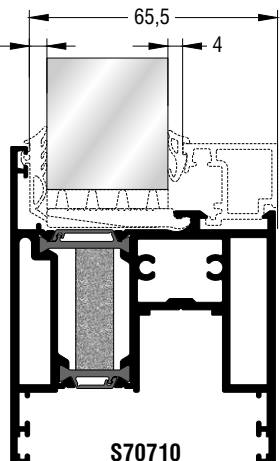

**Υαλώσεις
Glazings**

Υάλωση mm Glazing mm	Εσωτερικό ελαστικό Inner gasket	Εξωτερικό ελαστικό Outer gasket	Πηχάκι Glazing bead
34	 200-04-023-01 EPDM-Μαύρο Black	 200-08-003-01 EPDM-Μαύρο Black 200-00-203-03 PVC-Μαύρο Black	
32	 200-04-045-01 EPDM-Μαύρο Black	 200-08-005-01 EPDM-Μαύρο Black 200-00-205-03 PVC-Μαύρο Black	 S7078  220-11-449-12
		 200-08-004-01 EPDM-Μαύρο Black 200-00-204-03 PVC-Μαύρο Black	
30	 200-04-067-01 EPDM-Μαύρο Black	 200-08-007-01 EPDM-Μαύρο Black 200-00-207-03 PVC-Μαύρο Black	 S70710
		 200-08-006-01 EPDM-Μαύρο Black 200-00-206-03 PVC-Μαύρο Black	

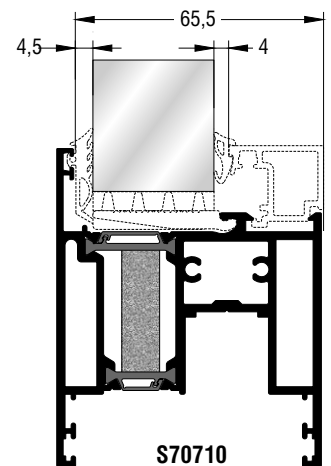
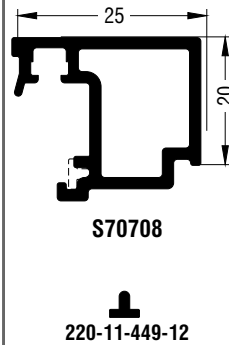
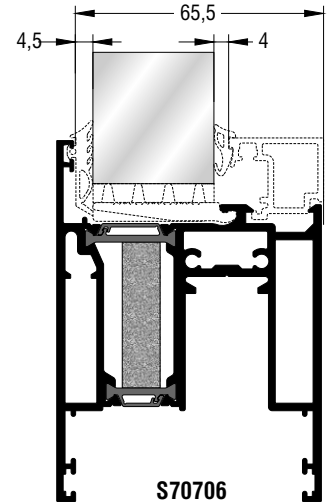

**Γενικές Κατεργασίες
General Milling Tooling Operations**

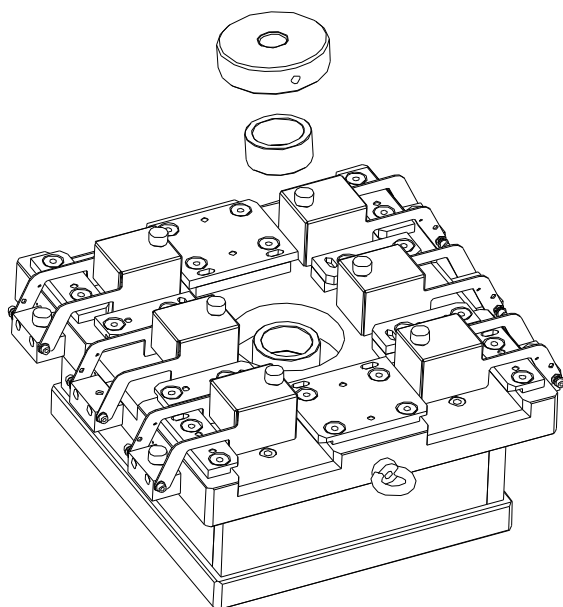

800-20-001-00

Προσθήκη σώματος πρέσας
με 6 υποδοχές τοποθέτησης
φάσεων | Press body addition
with 6 mounting slots phases

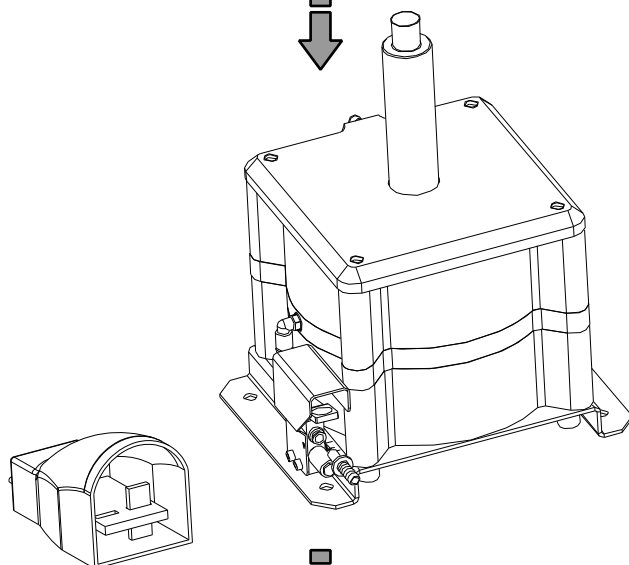
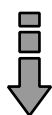

800-31-149-00

Κύριο σώμα πρέσας
Main press body

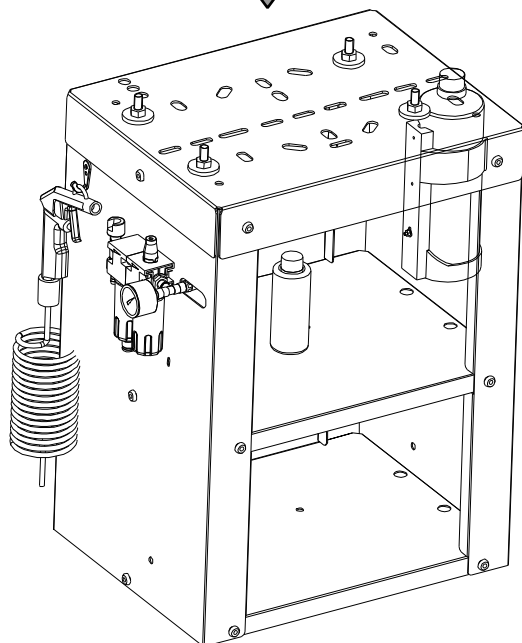
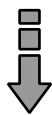

800-17-069-00

Βάση σταθεροποίησης πρέσας
Press stabilization base

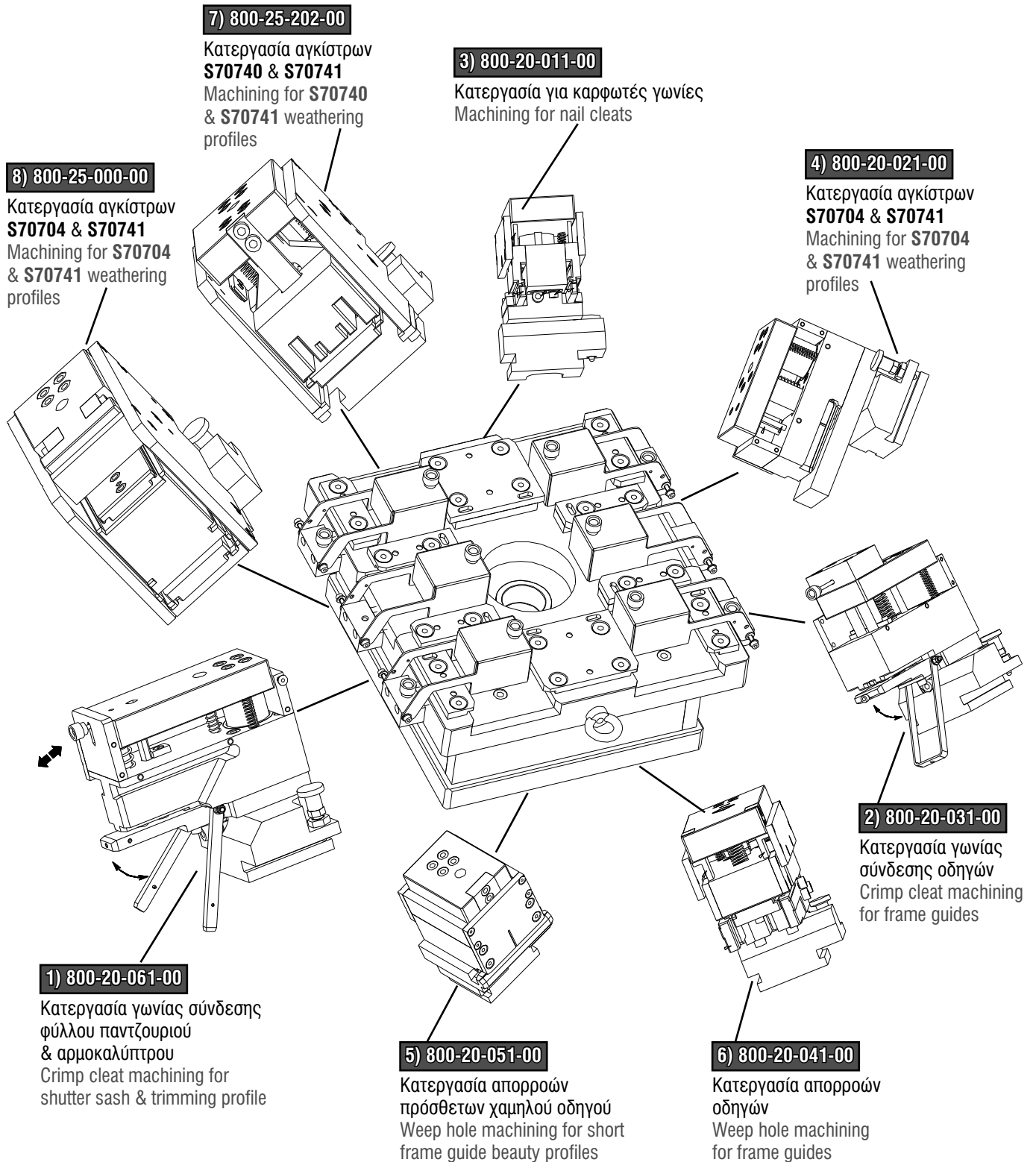

1) 800-20-061-00

Κατεργασία γωνίας σύνδεσης φύλλου παντζουριού & αρμοκαλύπτρου / Crimp cleat machining for shutter sash & trimming profile

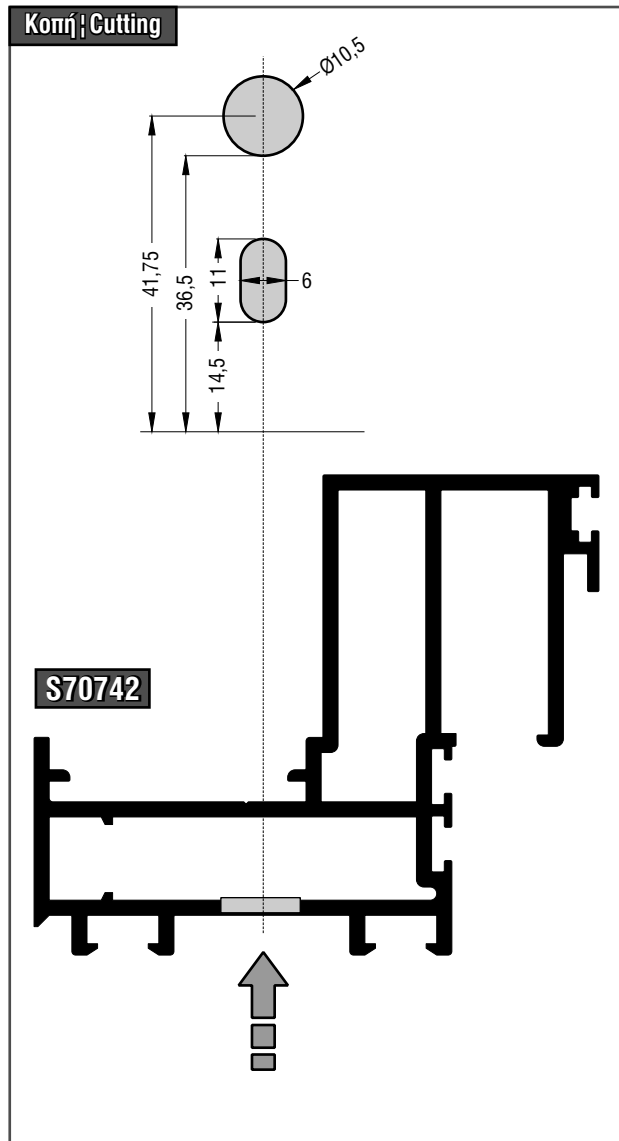
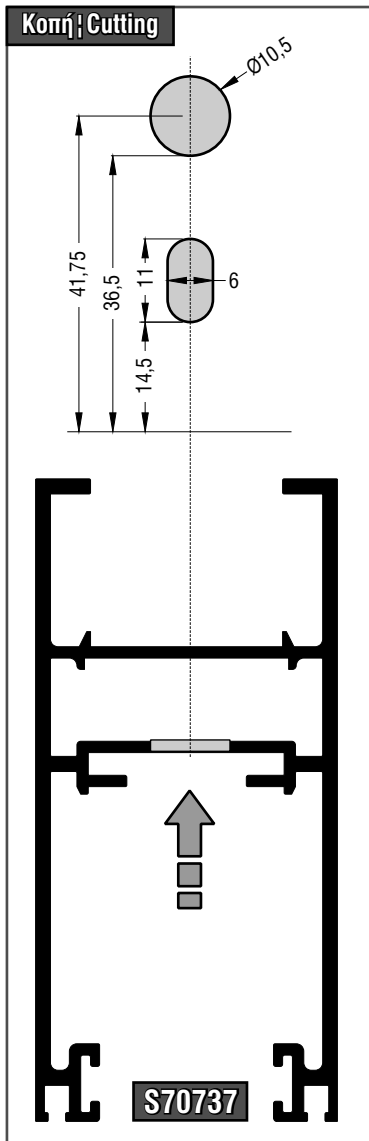
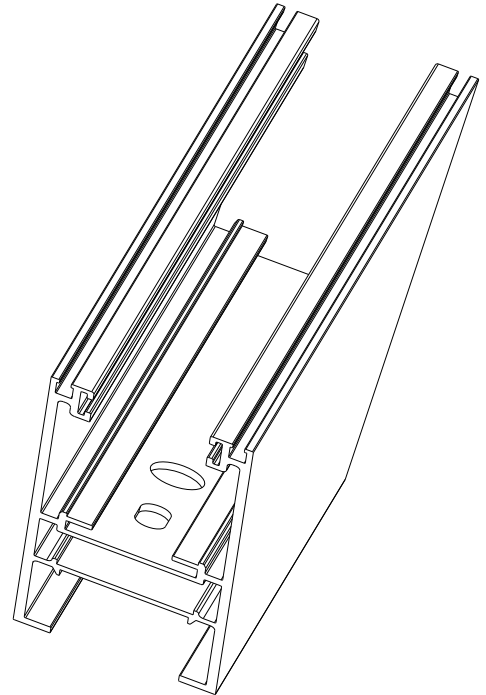
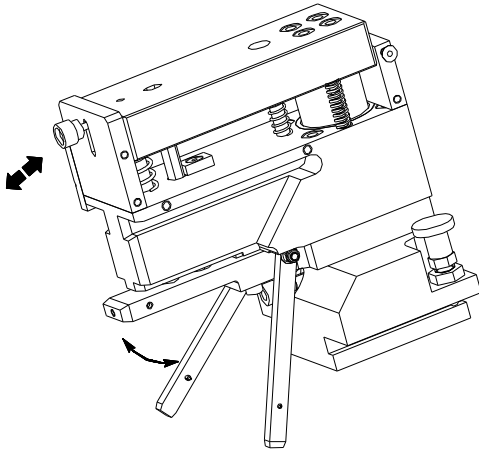

2) 800-20-031-00
Κατεργασία γωνίας σύνδεσης οδηγών | Crimp cleat machining for frame guides

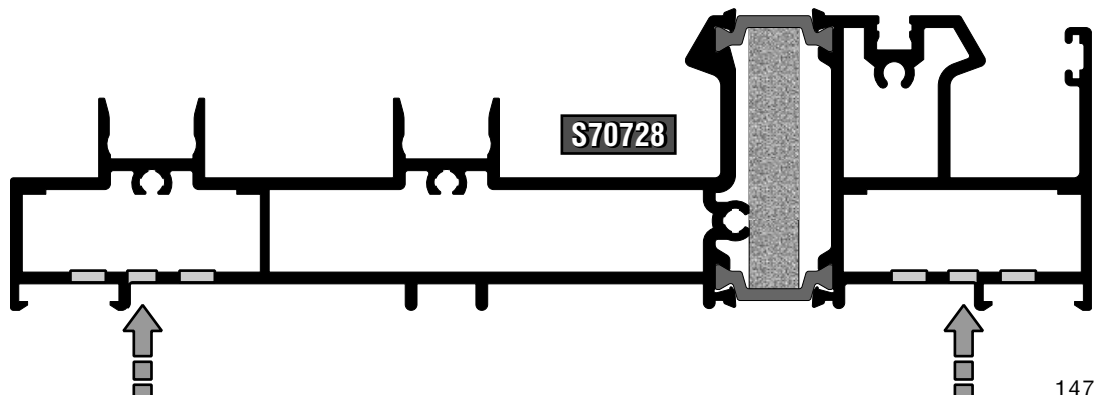
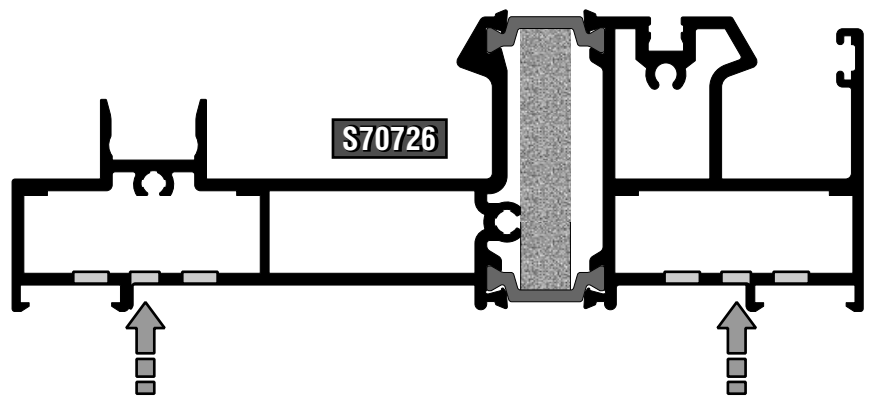
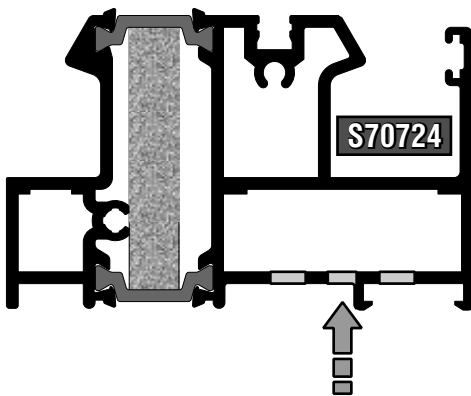
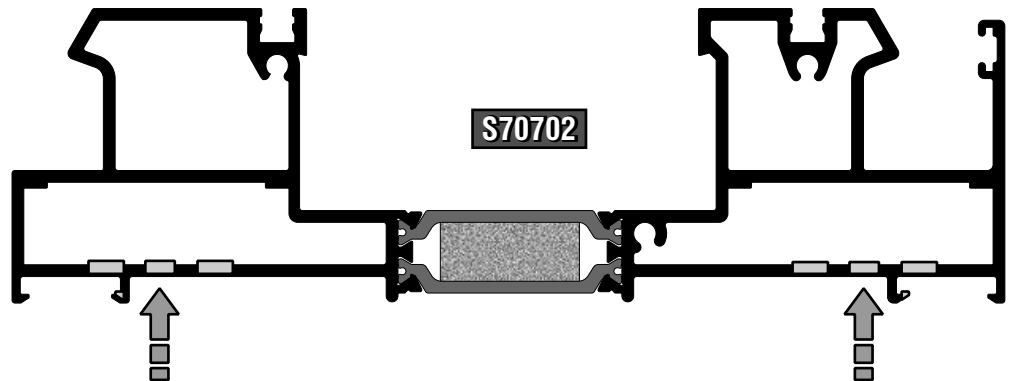
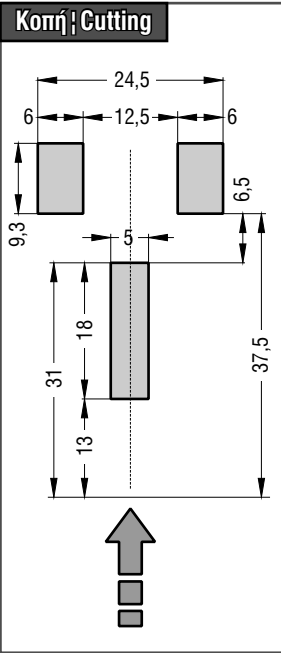
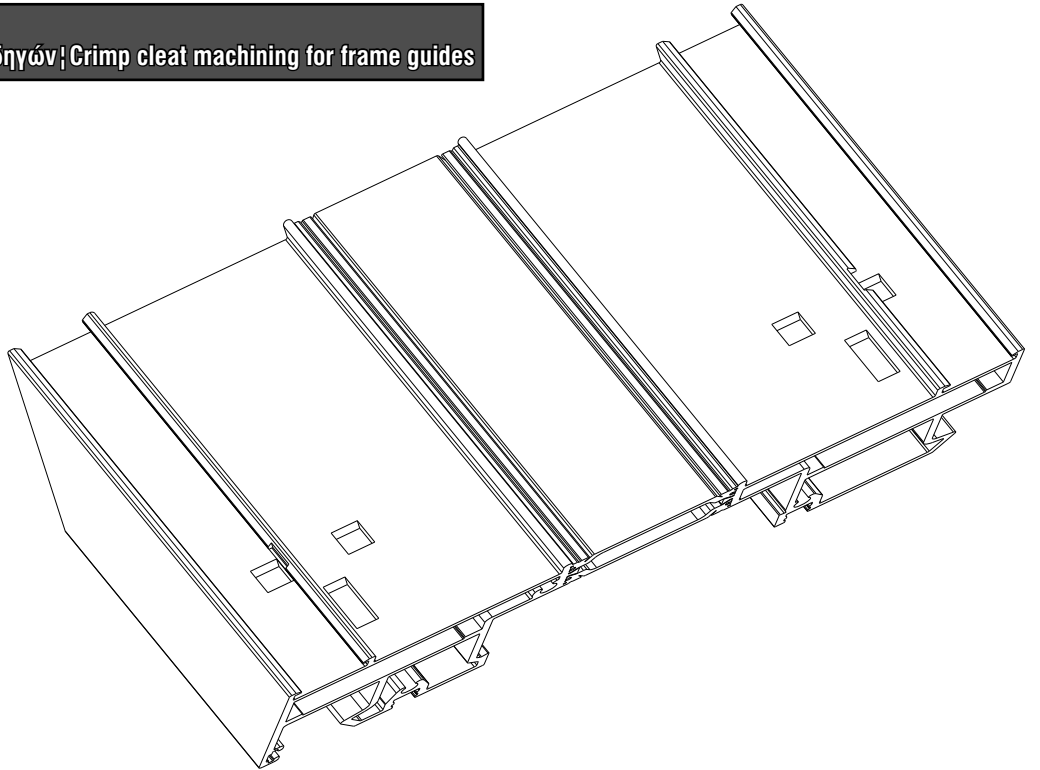
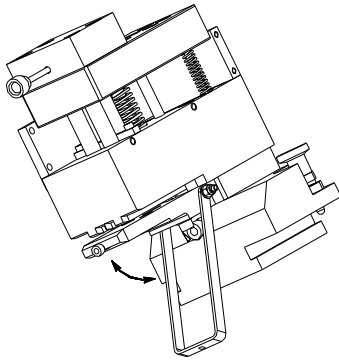

3) 800-20-011-00
Κατεργασία καρφωτές γωνίες | Machining for nail cleats

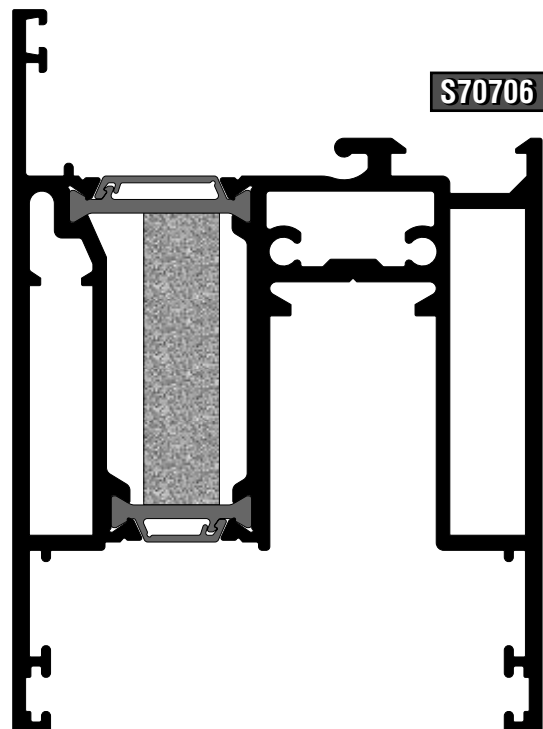
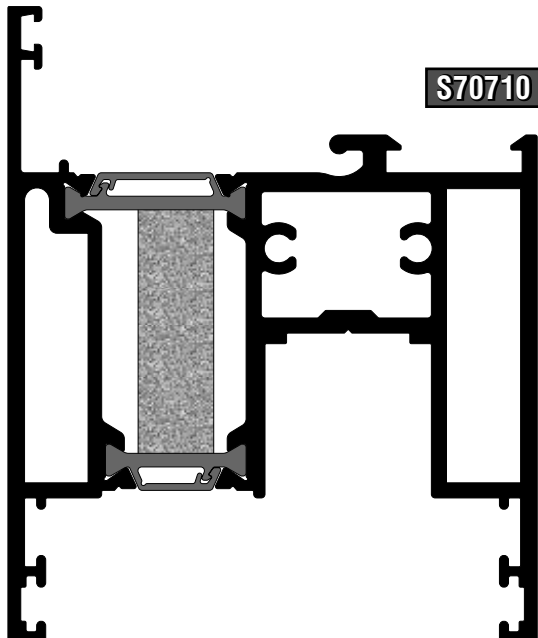
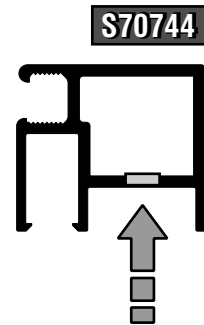
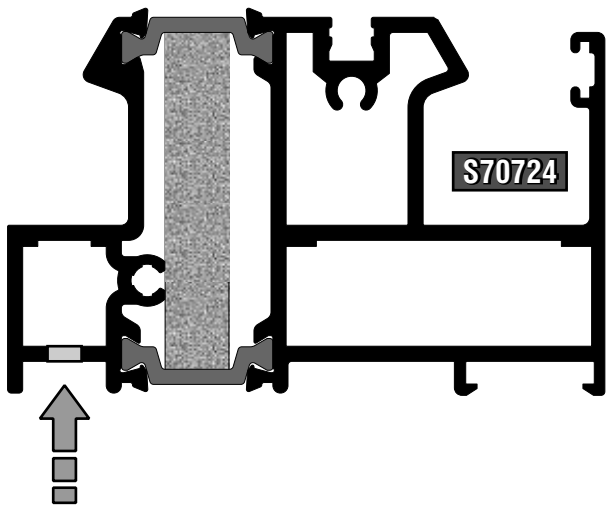
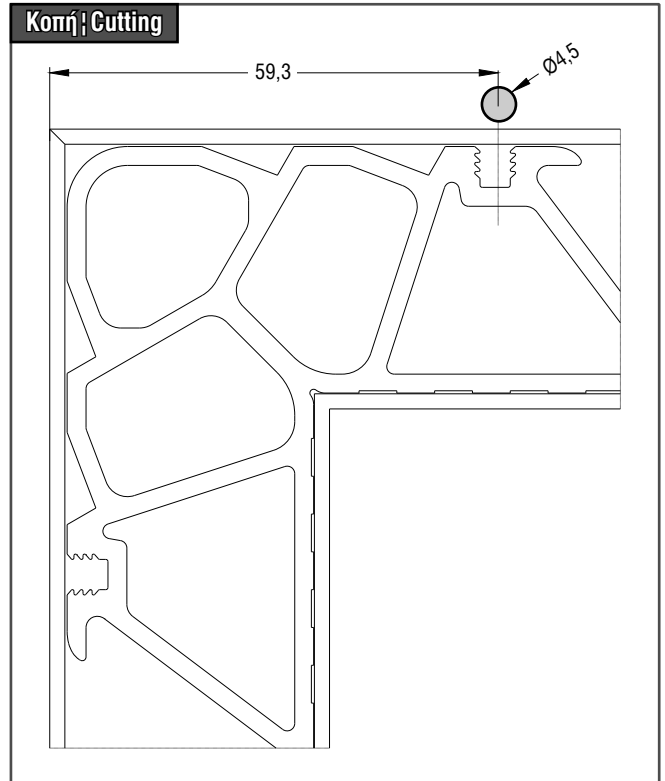
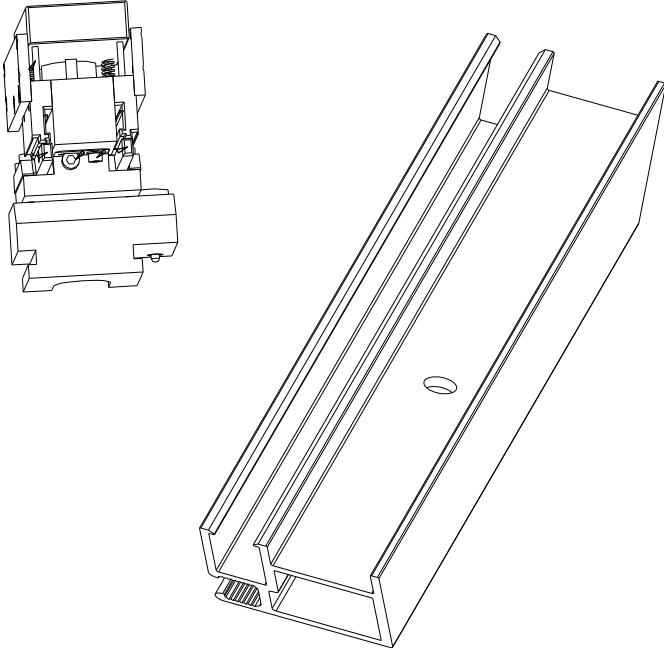

4) 800-20-021-00
 Κατεργασία αγκίστρων S70704 & S70741 | Machining for S70704 & S70741 weathering profiles

Κοπή | Cutting

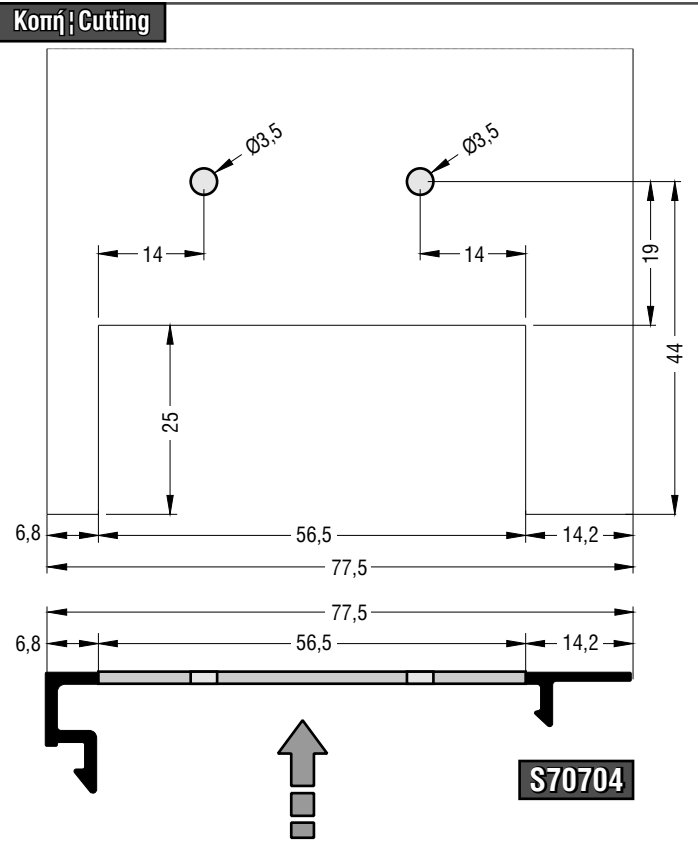

Κοπή | Cutting

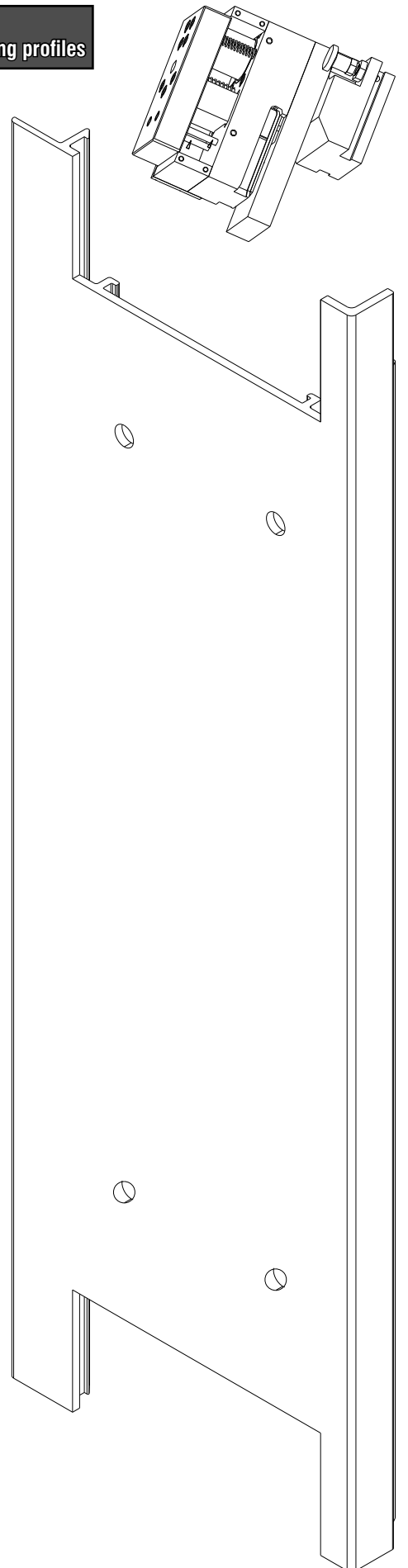
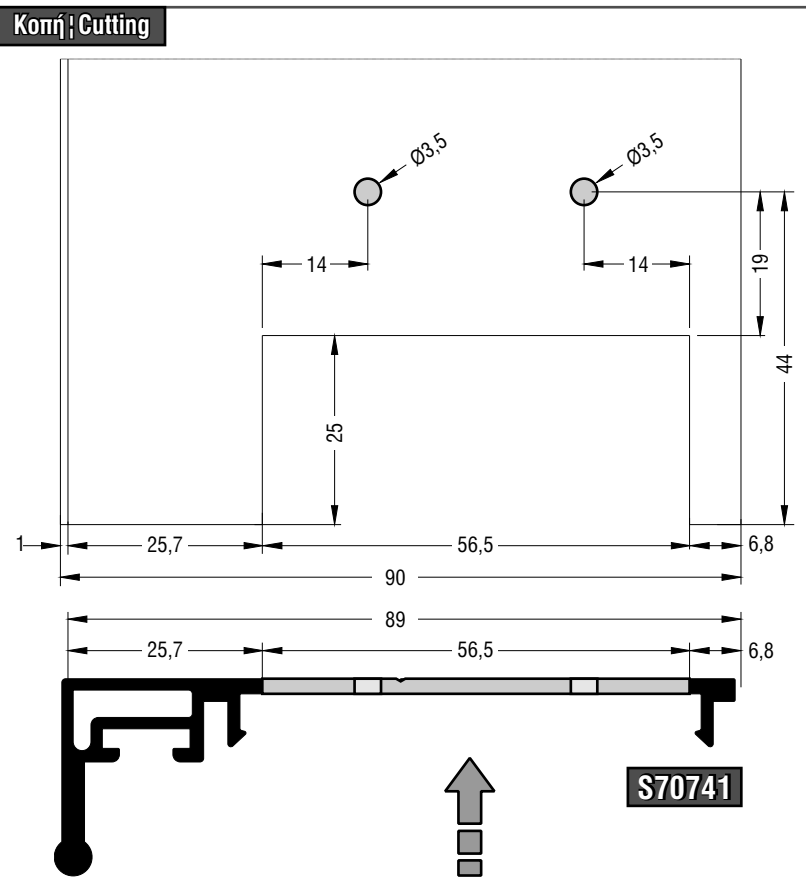

5) 800-20-051-00

Κατεργασία αποροών πρόσθετων χαμηλού οδηγού / Weep hole machining for short frame guide beauty profiles

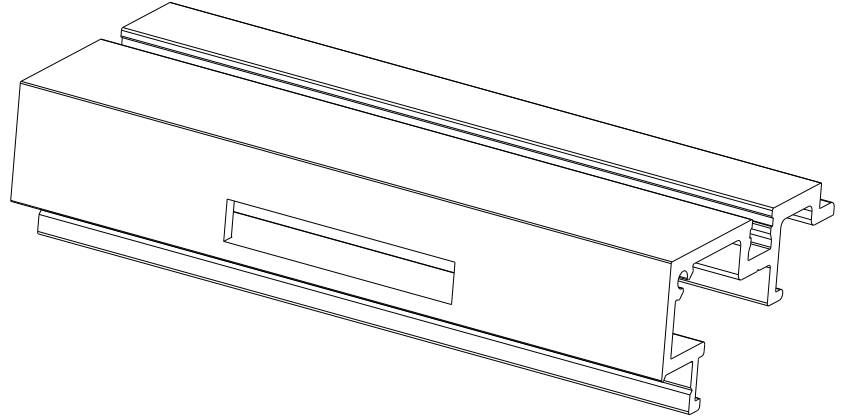
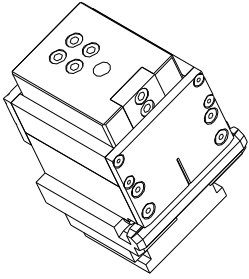

Κοπή / Cutting

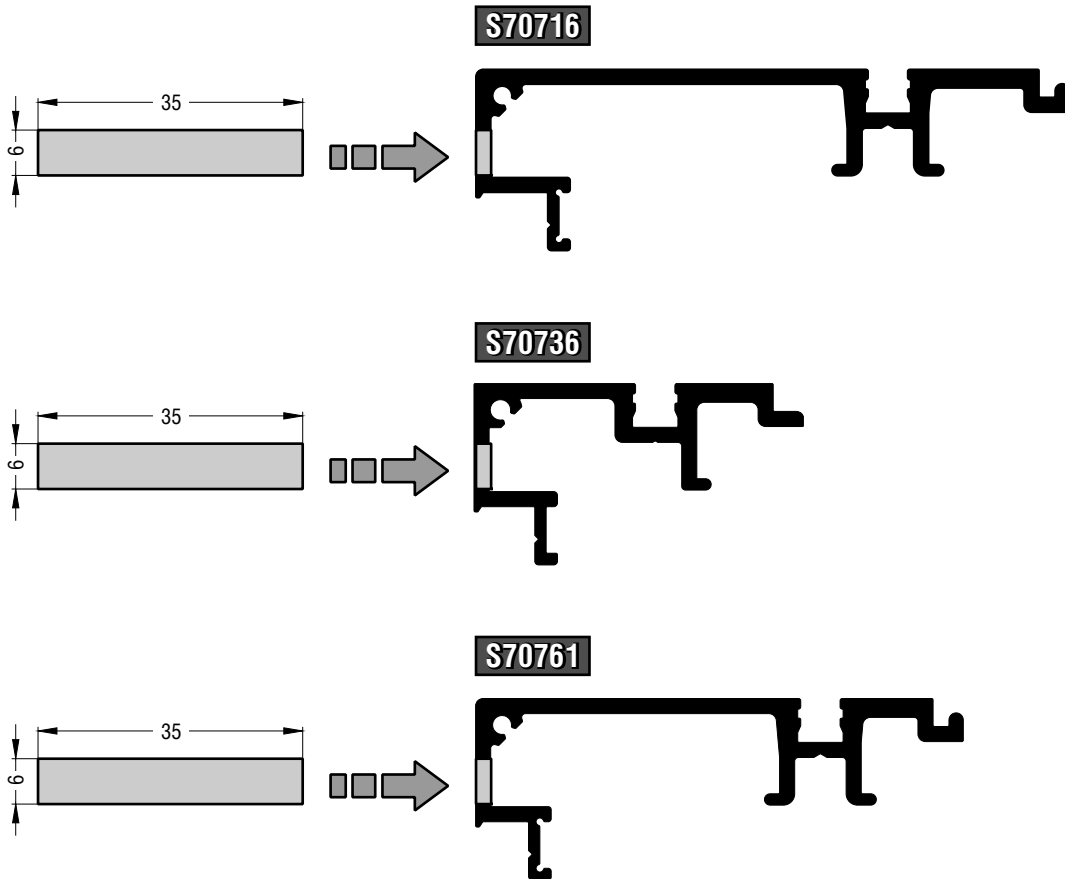

6) 800-20-041-00
Κατεργασία απορορών οδηγών | Weep hole machining for frame guides

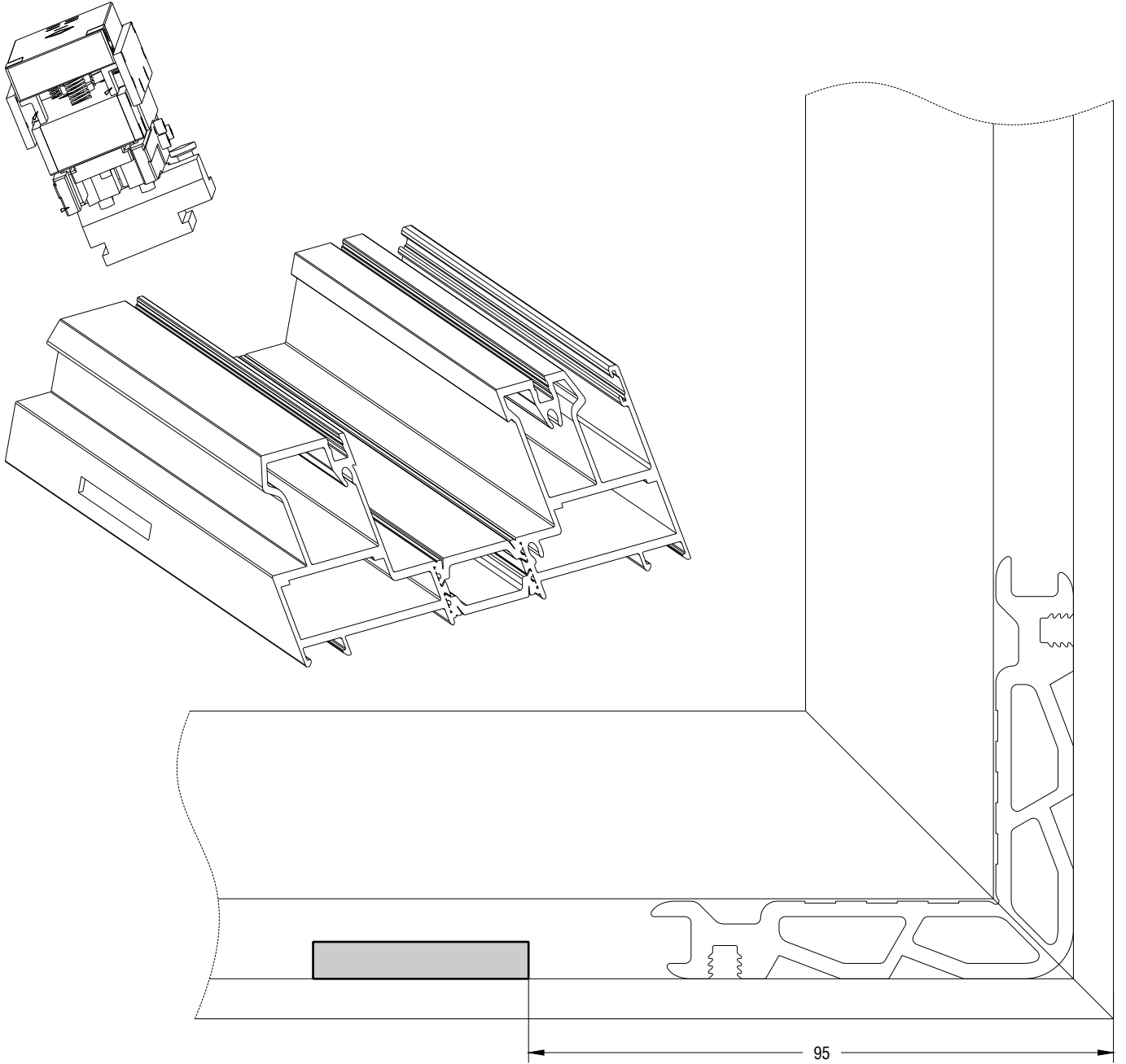

Κοπή | Cutting

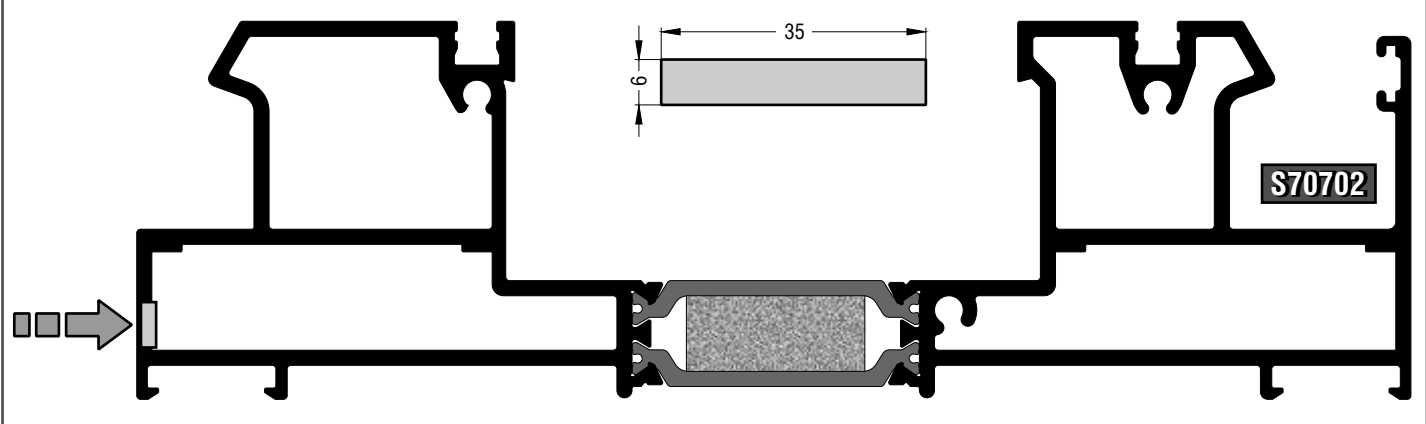

7) 800-25-202-00
 Κατεργασία αγκίστρων S70740 & S70741 ; Machining for S70740 & S70741 weathering profiles

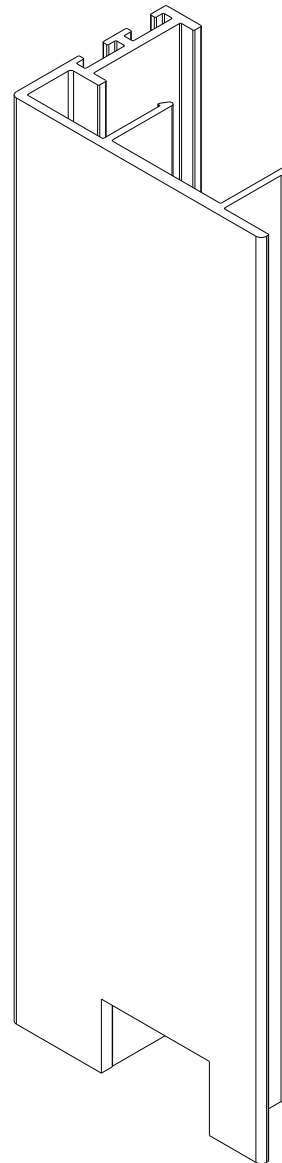
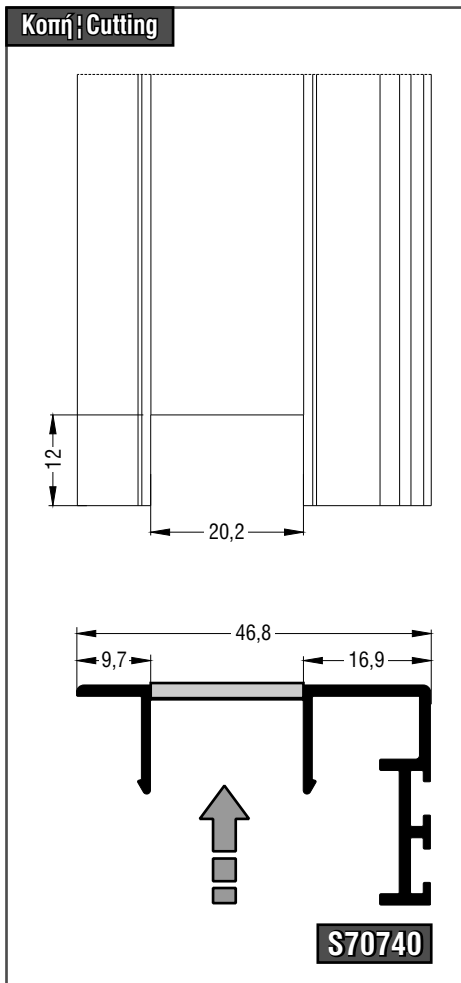
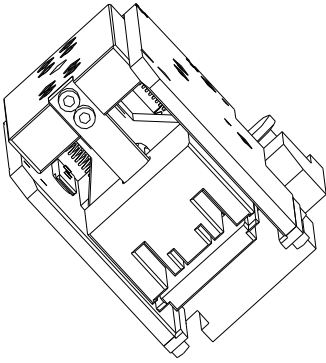

8) 800-25-000-00
 Κατεργασία αγκίστρων S70704 & S70741 | Machining for S70704 & S70741 weathering profiles

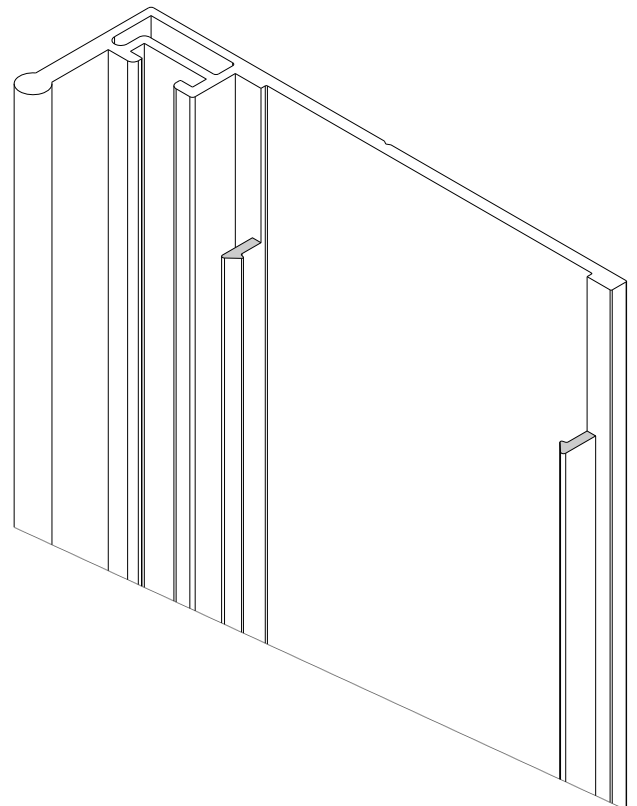
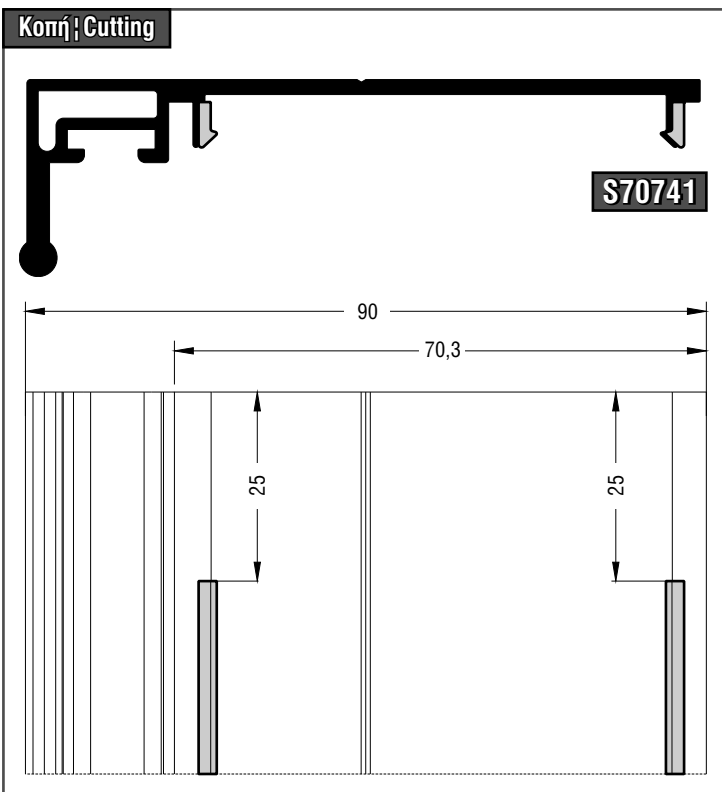
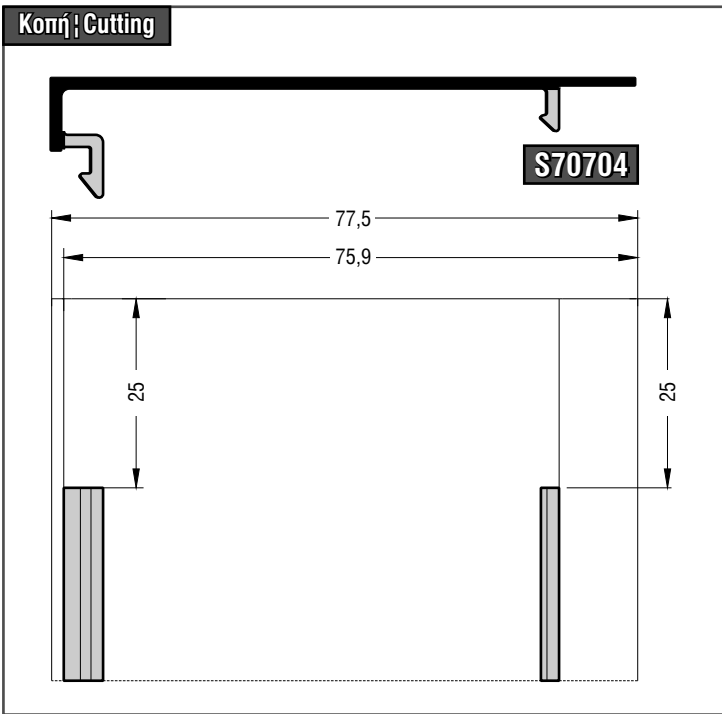
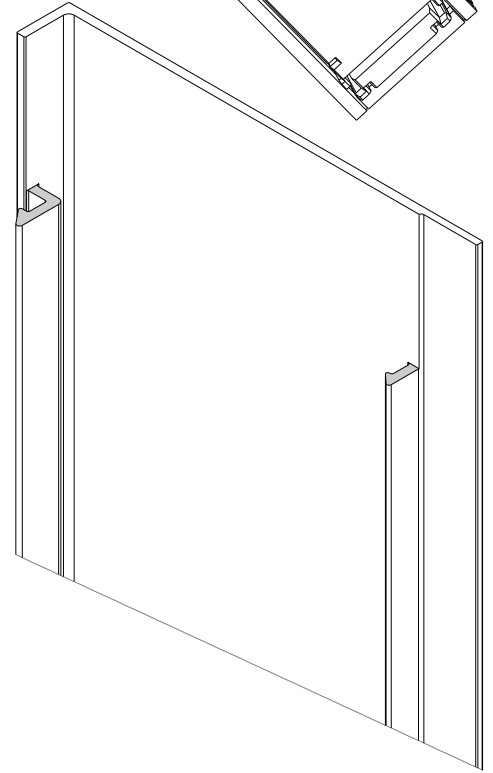
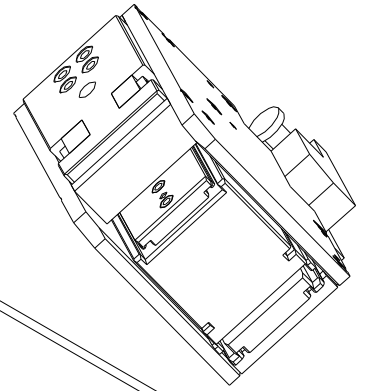

Κατεργαστικό φρέζας | Milling machine

852-70-706-00 Φρέζα | Milling tool

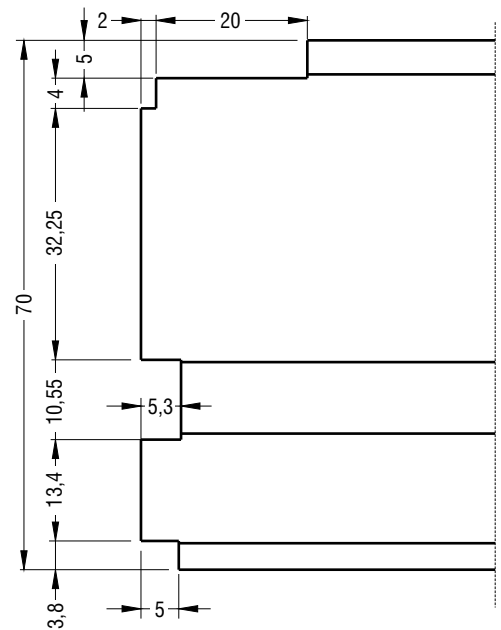
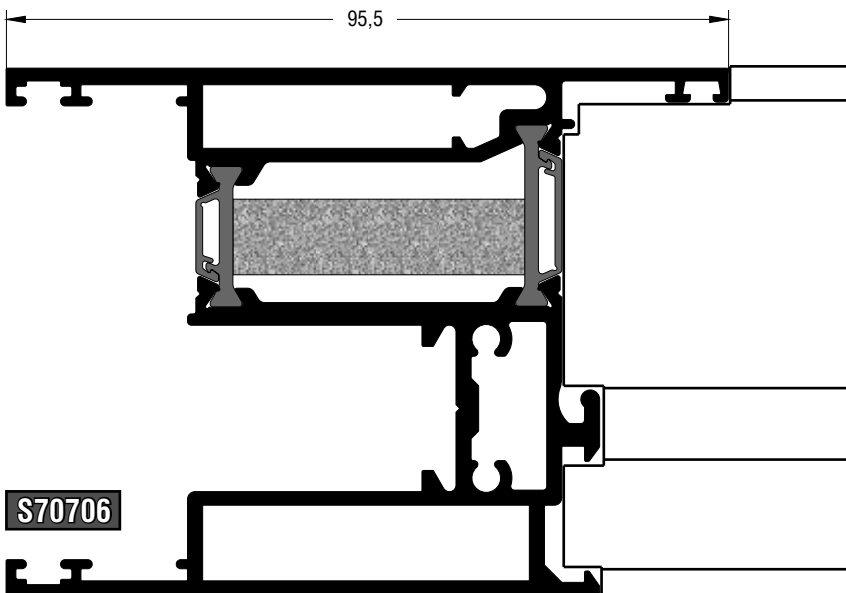
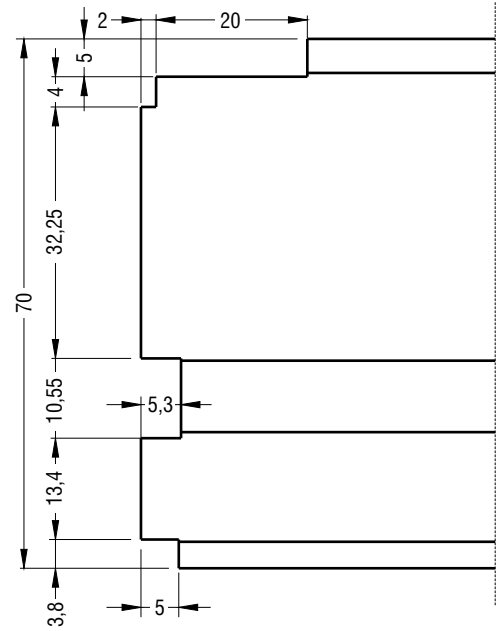
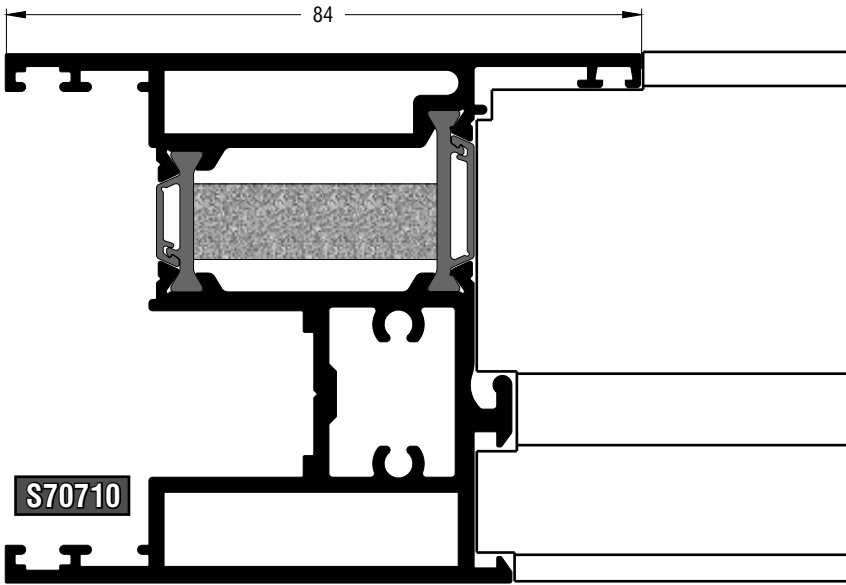

Κατεργαστικό φρέζας | Milling machine

852-70-714-00 Φρέζα | Milling tool

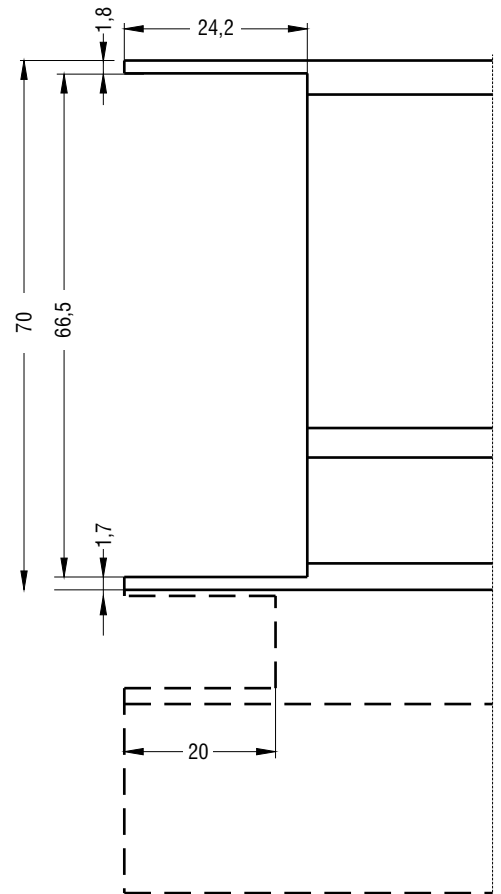
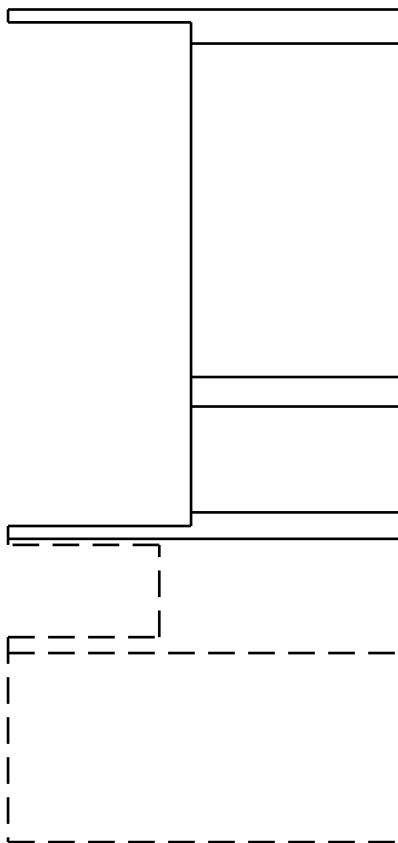
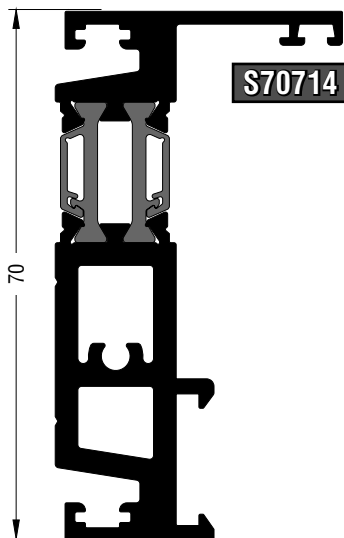
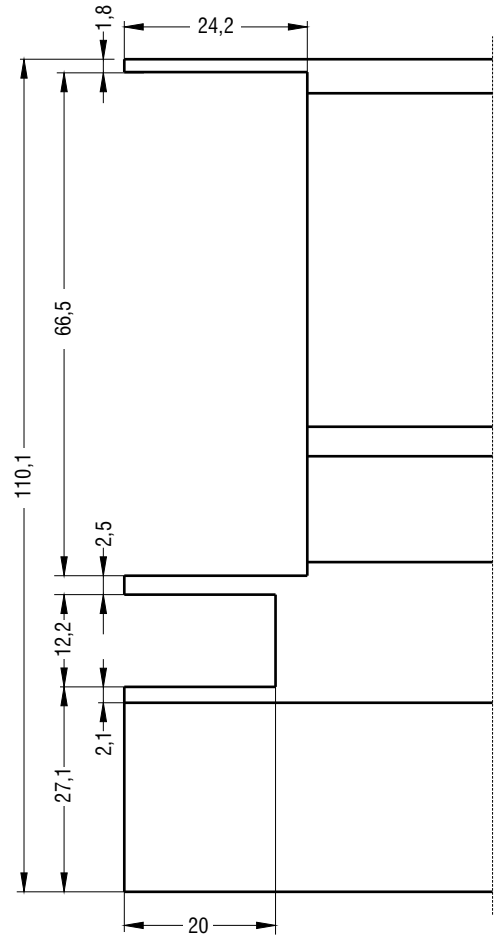
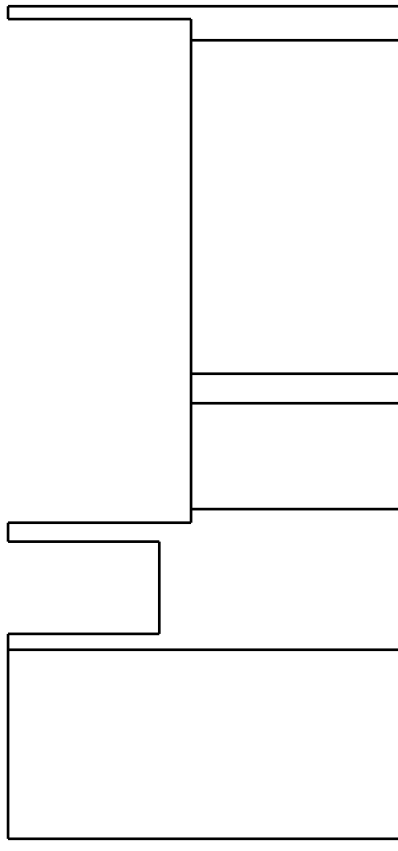
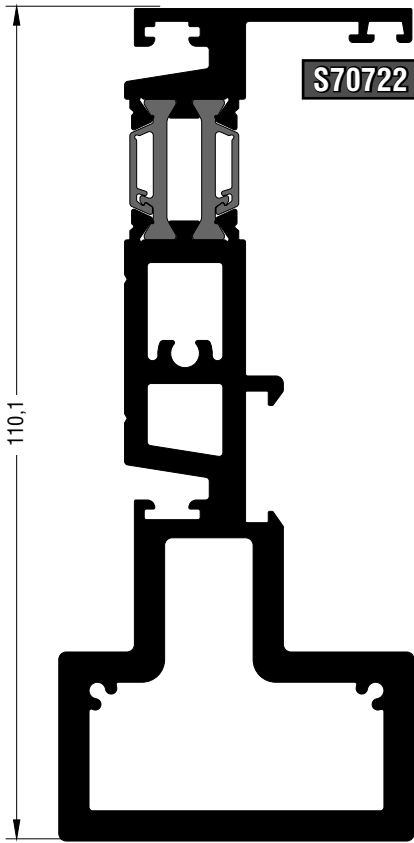

Κατεργαστικό φρέζας | Milling machine

852-70-722-00 Φρέζα | Milling tool

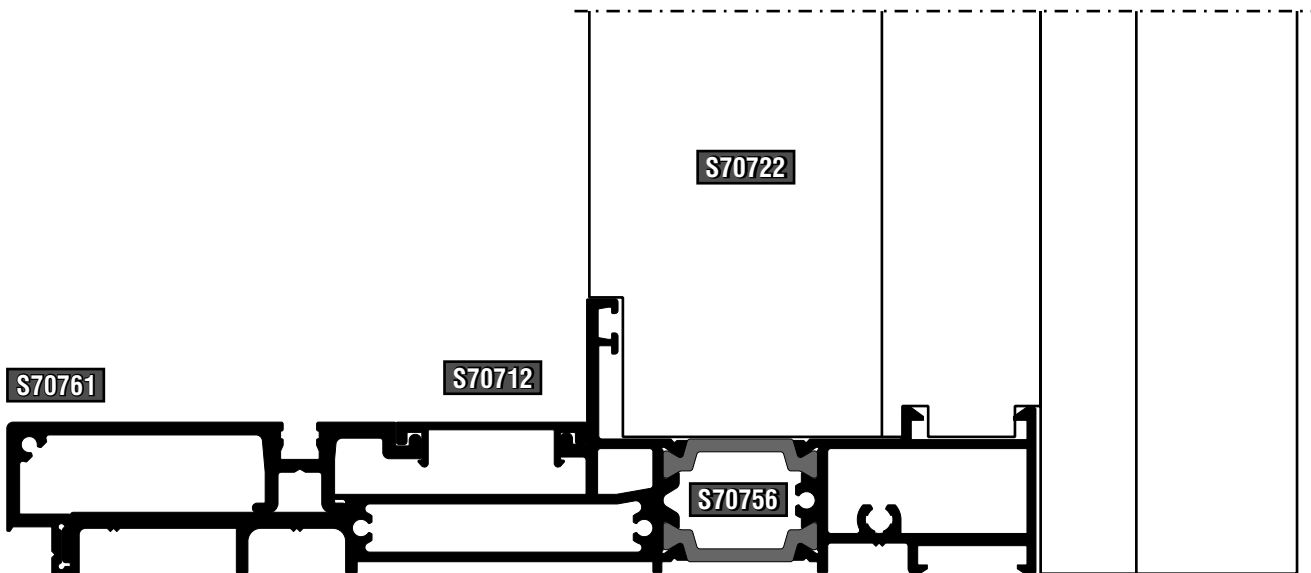
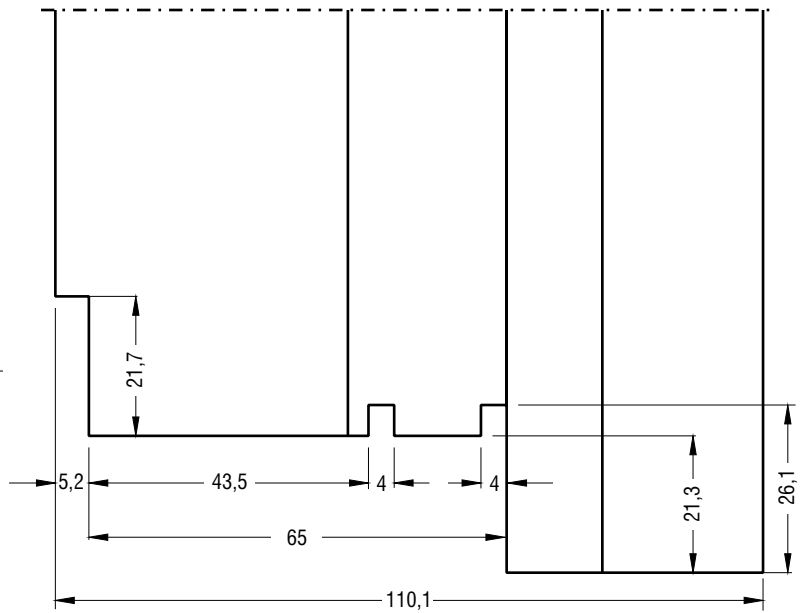
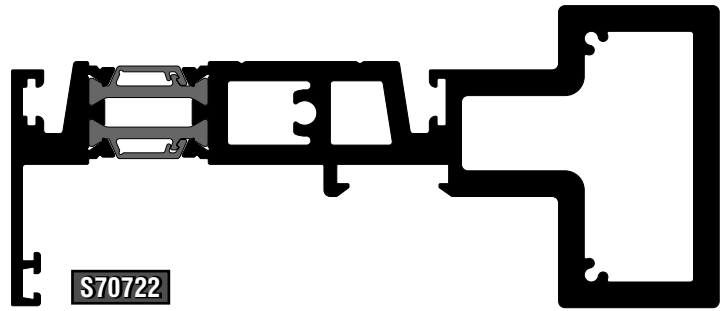
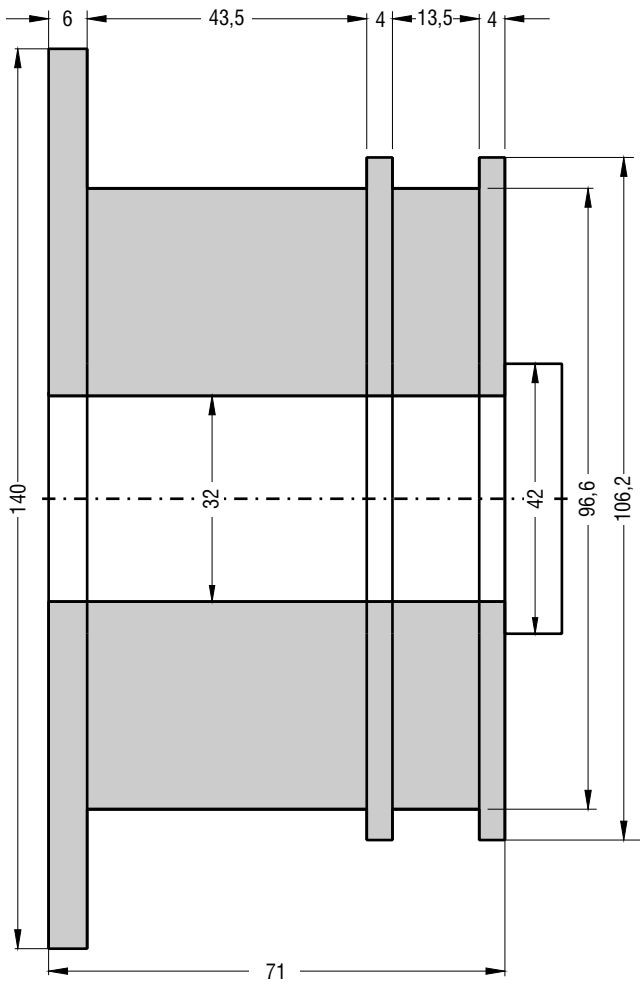

Κατεργασία απορροής οδηγού | Weep hole machining for frame guide

S70702

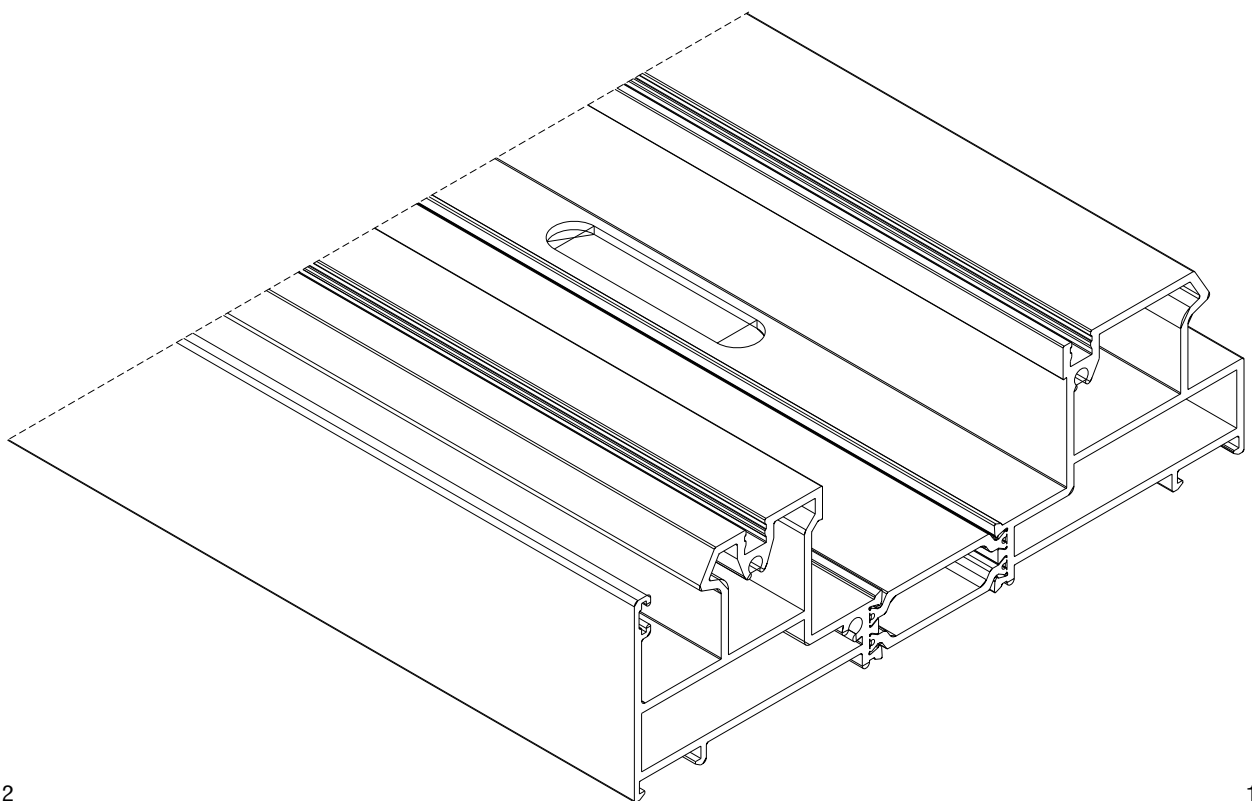
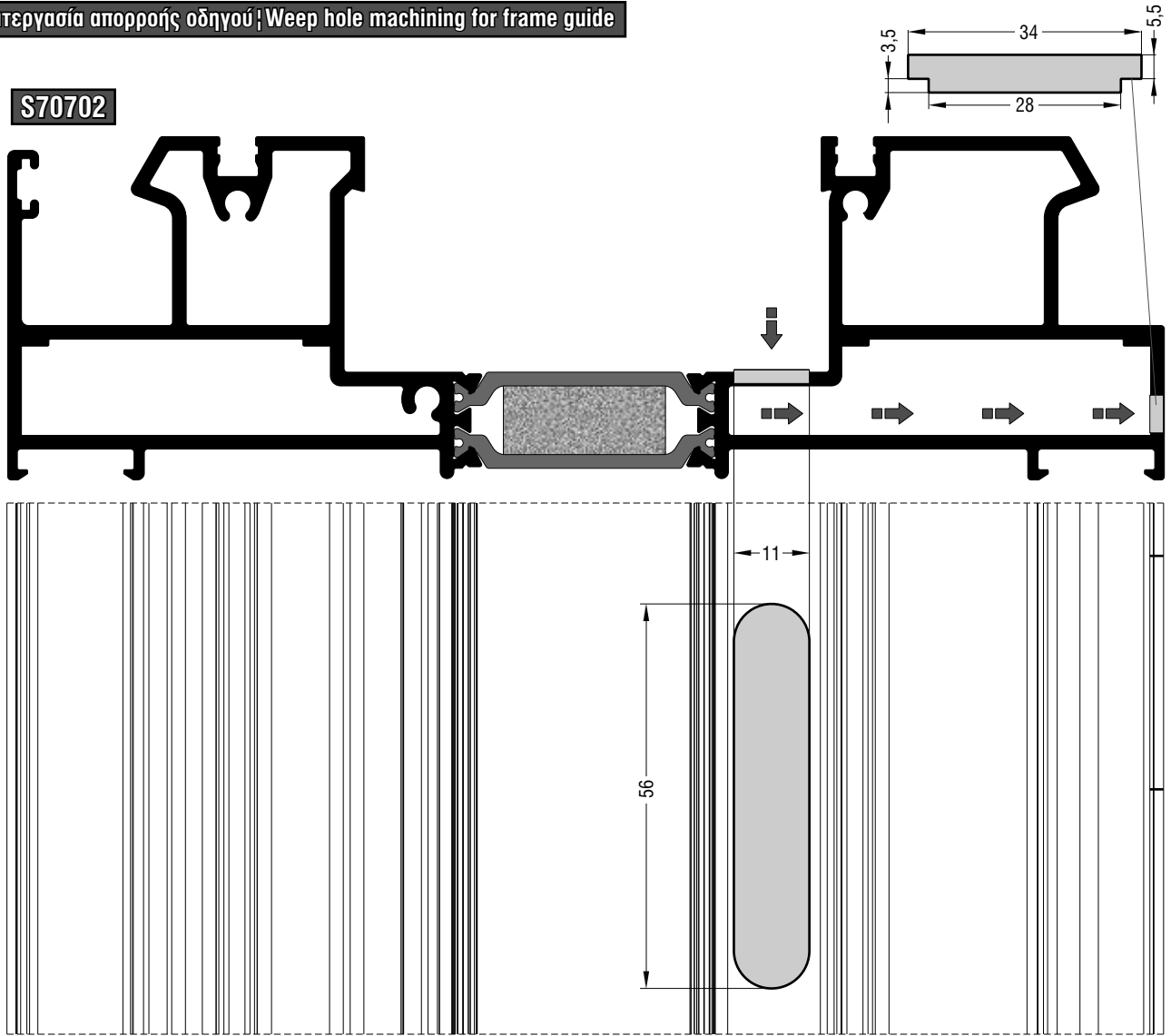

Κατεργασία σύνδεσης οδηγού σε κοπή 90° | Connection machining for frame guide 90° cutting

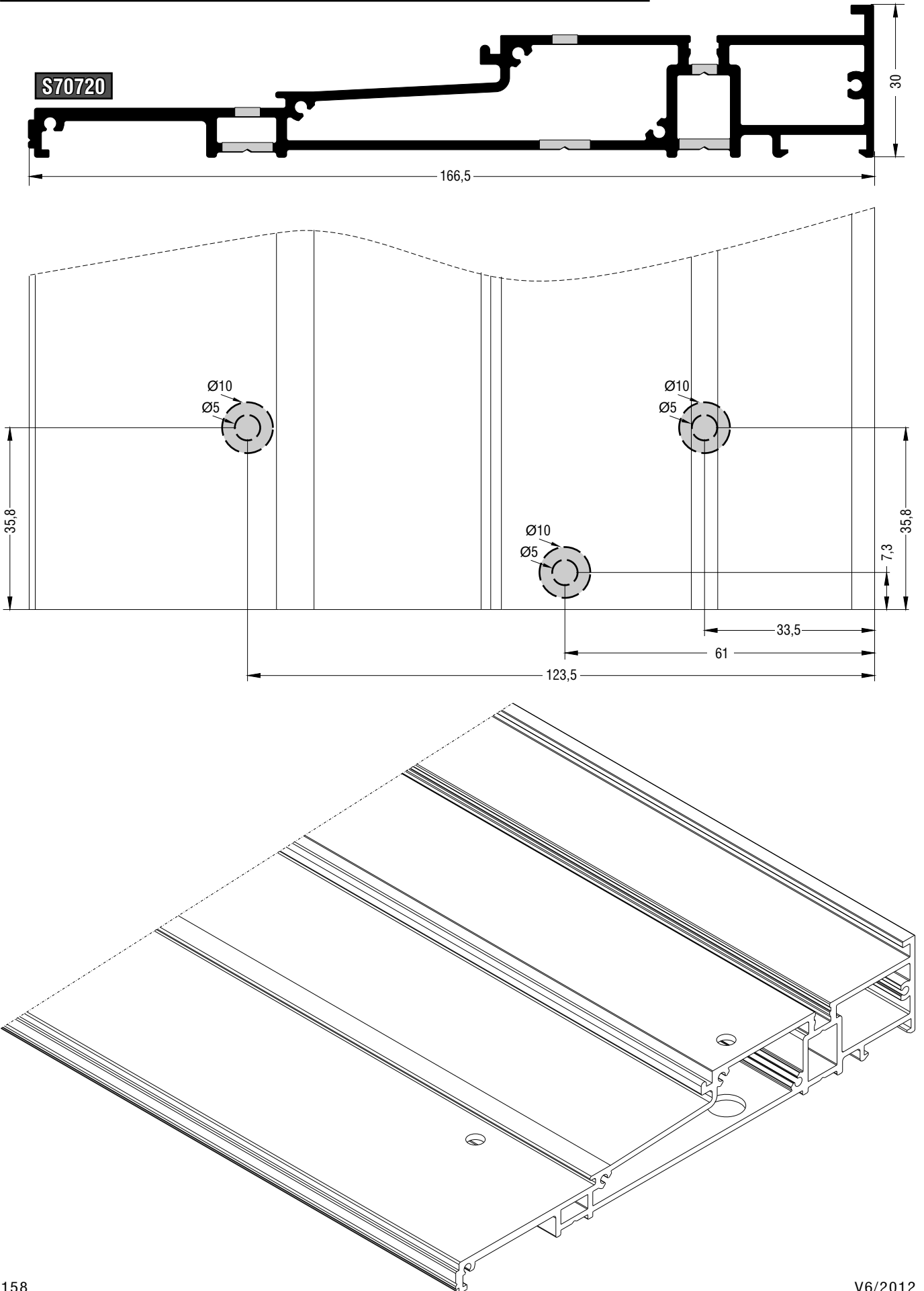

Κατεργασία φύλλου σε κοπή 90° | Sash machining 90° cutting

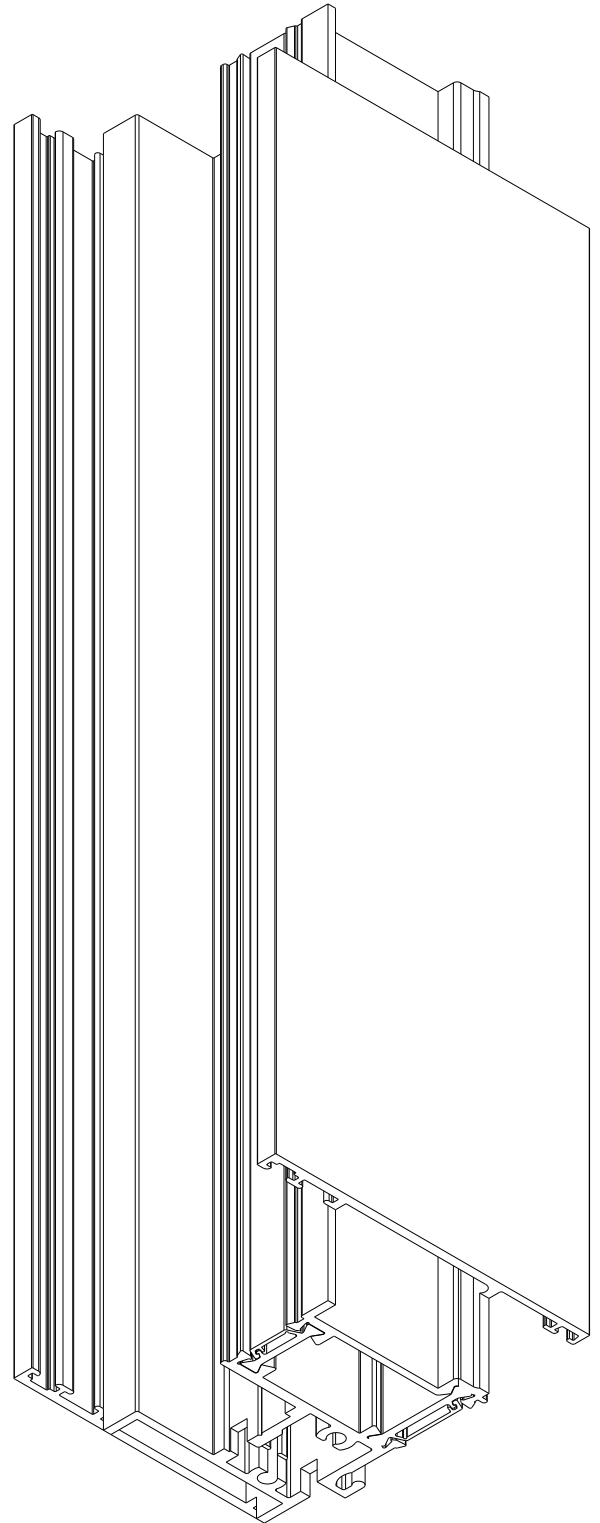
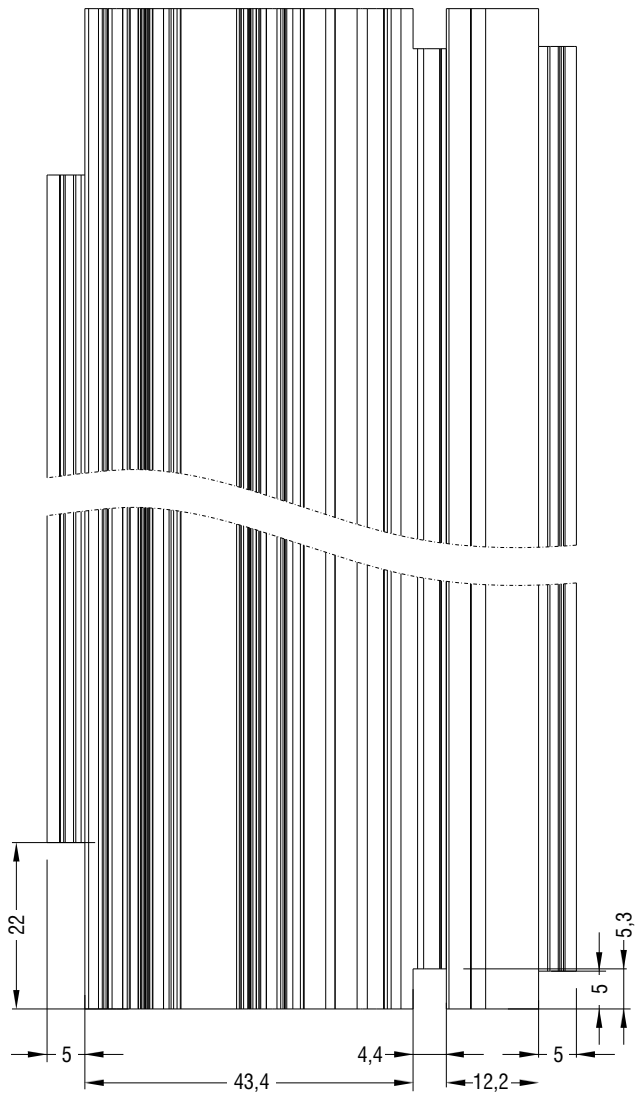
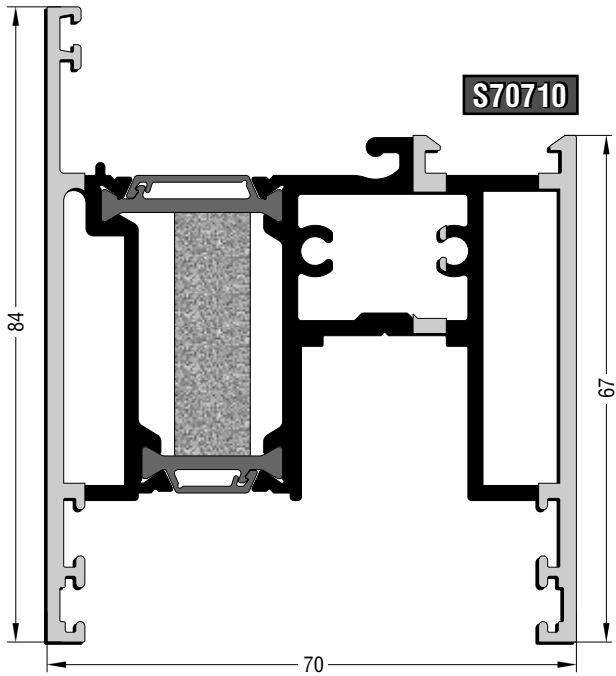

Κατεργασία αγκίστρου | Weathering profile machining

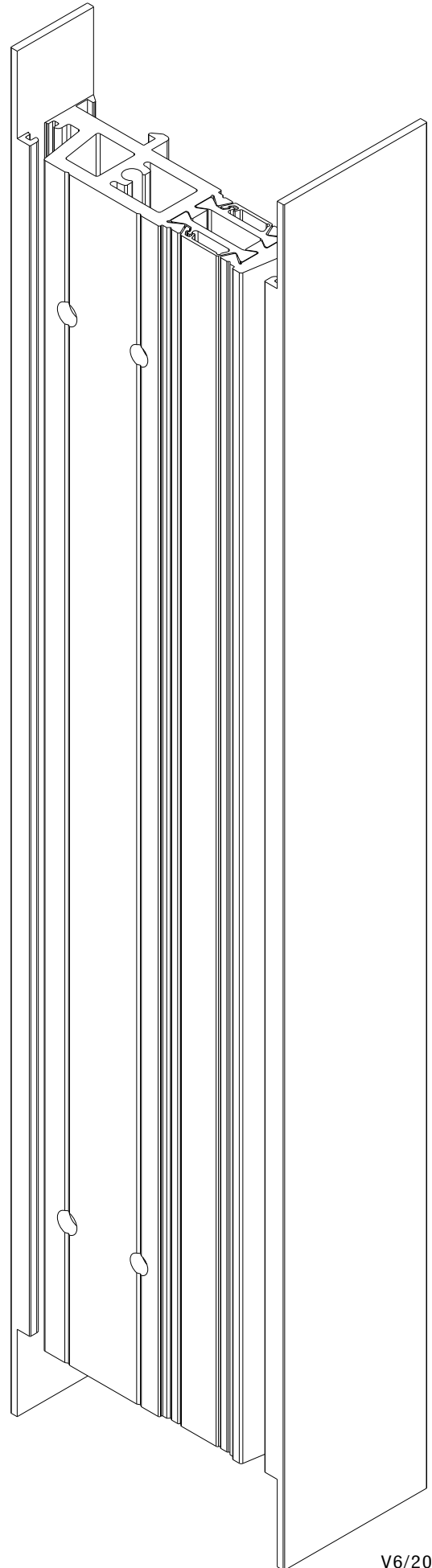
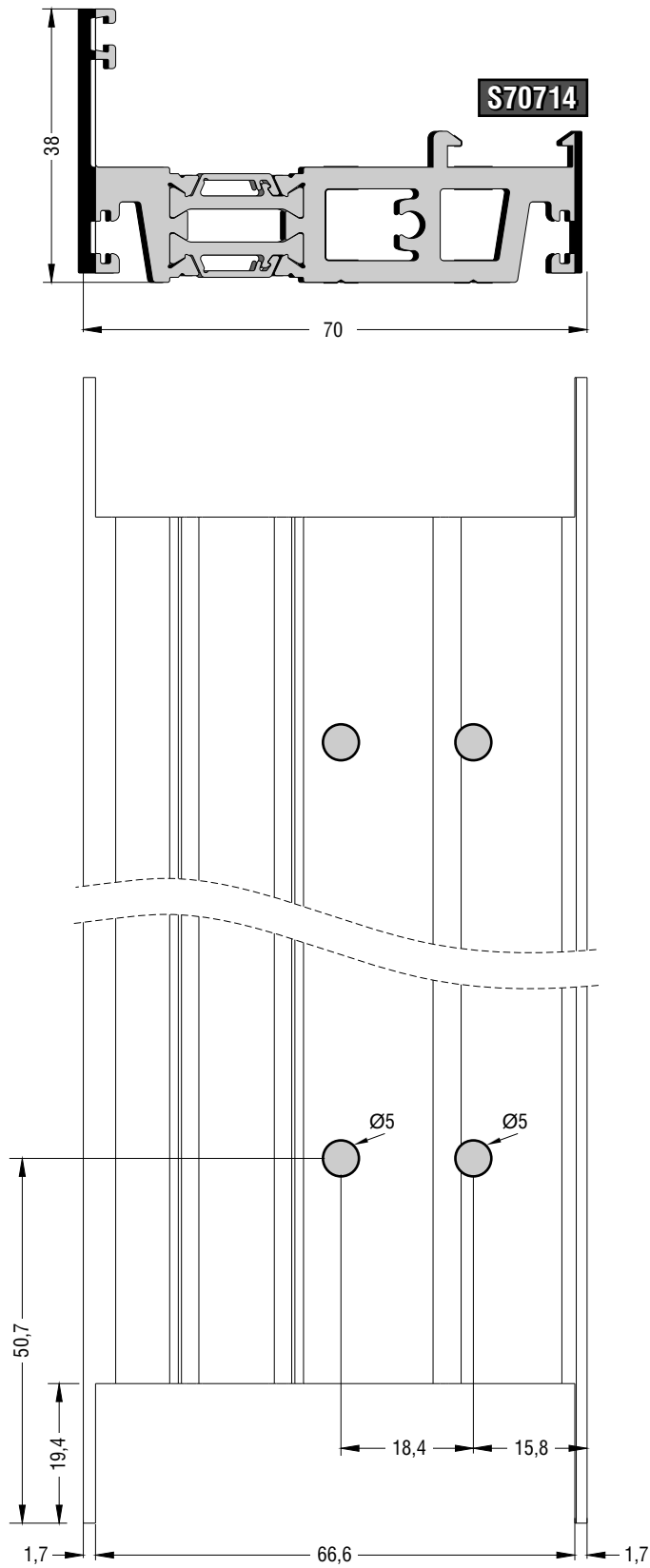

**Εξαρτήματα - Ελαστικά
Accessories - Gaskets**

113-09-132-00

Αλουμίνιο | Aluminium Τεμάχιο | Piece

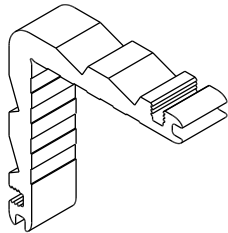

Γωνία σύνδεσης πρεσαριστή καρφωτή
Crimp nail cleat

113-13-101-00

Αλουμίνιο | Aluminium Τεμάχιο | Piece



Γωνία σύνδεσης πρεσαριστή καρφωτή
Crimp nail cleat

113-13-196-00

Αλουμίνιο | Aluminium Τεμάχιο | Piece

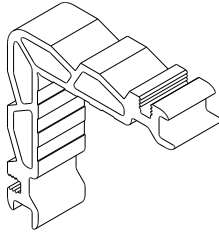

Γωνία σύνδεσης πρεσαριστή καρφωτή
Crimp nail cleat

113-13-444-00

Αλουμίνιο | Aluminium Τεμάχιο | Piece



Γωνία σύνδεσης πρεσαριστή καρφωτή
Crimp nail cleat

113-15-132-00

Αλουμίνιο | Aluminium Τεμάχιο | Piece



Γωνία σύνδεσης πρεσαριστή καρφωτή
Crimp nail cleat

113-33-078-00

Αλουμίνιο | Aluminium Τεμάχιο | Piece



Γωνία σύνδεσης πρεσαριστή καρφωτή
Crimp nail cleat

113-38-092-00

Αλουμίνιο | Aluminium Τεμάχιο | Piece



Γωνία σύνδεσης πρεσαριστή καρφωτή
Crimp nail cleat

113-43-094-00

Αλουμίνιο | Aluminium Τεμάχιο | Piece



Γωνία σύνδεσης πρεσαριστή καρφωτή
Crimp nail cleat

113-13-398-00

Αλουμίνιο | Aluminium Τεμάχιο | Piece



Γωνία σύνδεσης κουμπωτή αλουμινίου
Aluminium spring cleat

660-00-613-00

Ίνοξ | Inox Τεμάχιο | Piece



Ανοξειδωτος οδηγός βαρέως τύπου
Heavy duty stainless steel guide

660-00-702-00 Μαύρο | Black

PVC | PVC Βέργα 6m | 6m bar



PVC οδηγών | PVC for frame guides

660-00-734-00 Μαύρο | Black

PVC | PVC Βέργα 2,5m | 2,5m bar

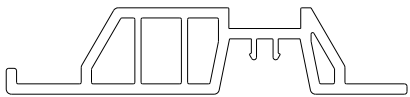

PVC μπινιού S70734
PVC for S70734 sash inversion profile

660-00-704-00 Μαύρο | Black

PVC | PVC Βέργα 2,5m | 2,5m bar

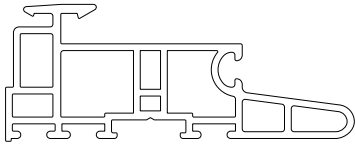

PVC αγκίστρου S7074
PVC for S7074 weathering profile

660-00-714-00 Μαύρο | Black

PVC | PVC Βέργα 2,5m | 2,5m bar

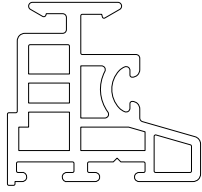

PVC αγκίστρου S7074 (κοπή 90°) | PVC for S7074 weathering profile (90° cutting)

660-00-741-00 Μαύρο | Black

PVC | PVC Βέργα 2,5m | 2,5m bar

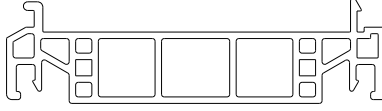

PVC αγκίστρου S70741
PVC for S70741 weathering profile

660-01-702-03 Μαύρο | Black

Πολυαμίδιο | Polyamide Τεμάχιο | Piece



Κεντρικό στεγανοποιητικό (πάνω)
Central seal (up)

660-02-702-03 Μαύρο | Black

Πολυαμίδιο | Polyamide Σέτ | Set



Κεντρικό στεγανοποιητικό (κάτω)
Central seal (down)

660-03-702-03 Μαύρο | Black

Σφουγγάρι | Sponge Τεμάχιο | Piece



Κεντρικό στεγανοποιητικό για κοπή 90° (πάνω) | Central seal for 90° cutting (up)

660-04-702-03 Μαύρο | Black

Πολυαμίδιο | Polyamide Σέτ | Set



Κεντρικό στεγανοποιητικό για κοπή 90° (κάτω) | Central seal for 90° cutting (down)

660-00-712-03 Μαύρο | Black

EPDM | EPDM Τεμάχιο | Piece



Κεντρικό στεγανοποιητικό οδηγού S70720 (κάτω) | Central seal for S70720 frame guide (down)

311-00-706-03 Μαύρο | Black

Πολυαμίδιο | Polyamide Τεμάχιο | Piece



Αποστατικό κύλισης φύλλου S70706
S70706 sash sliding spacer

311-00-710-03 Μαύρο | Black

Πολυαμίδιο | Polyamide Τεμάχιο | Piece



Αποστατικό κύλισης φύλλου S70710
S70710 sash sliding spacer

311-00-724-03 Δεξιά | Right

Πολυαμίδιο Μαύρο | Polyamide Black Τεμάχιο | Piece



Σύνδεσμος χαμηλού μονού οδηγού (κοπή 90°)
Cleat for single short frame guide (90° cutting)

311-01-724-03 Αριστερά | Left

Πολυαμίδιο Μαύρο | Polyamide Black Τεμάχιο | Piece



Σύνδεσμος χαμηλού μονού οδηγού (κοπή 90°)
Cleat for single short frame guide (90° cutting)

600-02-737-00

Αλουμίνιο | Aluminium Τεμάχιο | Piece



Διπλό ράουλο παντζουριού
Double shutter roller

311-00-720-03 Μαύρο | Black

Πολυαμίδιο | Polyamide Σέτ | Set



Τάπα σύνδεσης οδηγού S70720
Connection end cap for S70720 frame guide

311-00-756-03 Μαύρο | Black

Πολυαμίδιο | Polyamide Σέτ | Set

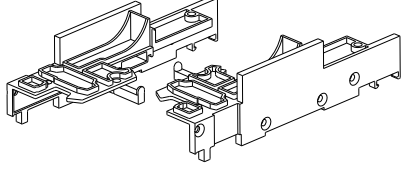

Τάπα σύνδεσης οδηγού S70756
Connection end cap for S70756 frame guide

311-03-726-03 Δεξιά | Right

Πολυαμίδιο Μαύρο Ζεύγος | Pair
Polyamide Black



Τάπα ομαλής λειτουργίας (πάνω οδηγός)
End cap for smooth operation (up frame guide)

311-13-726-03 Αριστερά | Left

Πολυαμίδιο Μαύρο Ζεύγος | Pair
Polyamide Black



Τάπα ομαλής λειτουργίας (πάνω οδηγός)
End cap for smooth operation (up frame guide)

311-02-734-23 Μαύρο | Black

Πολυαμίδιο | Polyamide Ζεύγος | Pair

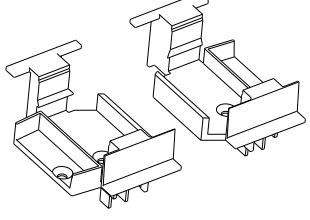

Τάπα μπιनीού S70734
End cap for S70734 sash inversion profile

311-02-734-03 Δεξιά | Right

Πολυαμίδιο Μαύρο Ζεύγος | Pair
Polyamide Black



Τάπα μπιनीού S70734
End cap for S70734 sash inversion profile

311-02-734-13 Αριστερά | Left

Πολυαμίδιο Μαύρο Ζεύγος | Pair
Polyamide Black



Τάπα μπιनीού S70734
End cap for S70734 sash inversion profile

311-04-734-03 Δεξιά | Right

EPDM Μαύρο Τεμάχιο | Piece
EPDM Black

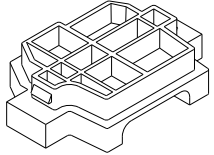

Λάστιχο τάπας μπιनीού S70734 (κάτω)
End cap gasket for S70734 sash inversion profile (down)

311-04-734-13 Αριστερά | Left

EPDM Μαύρο Τεμάχιο | Piece
EPDM Black

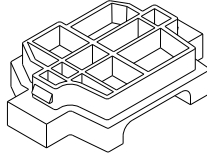

Λάστιχο τάπας μπιनीού S70734 (κάτω)
End cap gasket for S70734 sash inversion profile (down)

311-01-734-03 Μαύρο | Black

Σφουγγάρι | Sponge Τεμάχιο | Piece



Σφουγγάρι τάπας μπιनीού S70734 (πάνω)
End cap sponge for S70734 sash inversion profile (up)

311-03-734-03 Μαύρο | Black

EPDM | EPDM Τεμάχιο | Piece

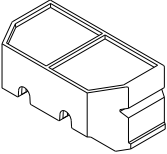

Λάστιχο τάπας μπιनीού S70734 (κάτω)
End cap gasket for S70734 sash inversion profile (down)

311-01-704-03 Μαύρο | Black

Πολυαμίδιο | Polyamide Τεμάχιο | Piece

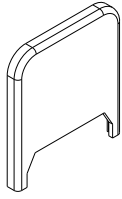

Κάλυμμα τάπας αγκίστρου (πάνω)
End cap cover for weathering profile (up)

311-02-704-03 Μαύρο | Black

Πολυαμίδιο | Polyamide Τεμάχιο | Piece

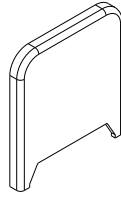

Κάλυμμα τάπας αγκίστρου (κάτω)
End cap cover for weathering profile (down)

311-03-704-03 Μαύρο | Black

Πολυαμίδιο | Polyamide Ζεύγος | Pair

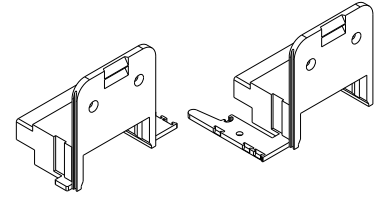

Βάση τάπας αγκίστρου
End cap mount for weathering profile

311-06-704-03 Μαύρο | Black

Πολυαμίδιο | Polyamide Ζεύγος | Pair

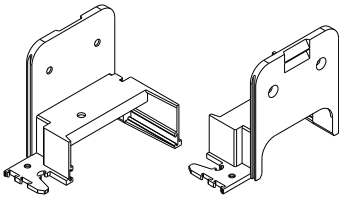

Βάση τάπας αγκίστρου (κοπή 90°)
End cap mount for weathering profile (90° cutting)

311-07-704-03 Μαύρο | Black

Πολυαμίδιο | Polyamide Ζεύγος | Pair

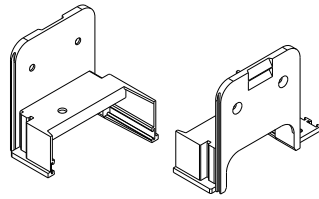

Βάση τάπας αγκίστρου (κοπή 90°)
End cap mount for weathering profile (90° cutting)

311-10-704-03 Μαύρο | Black

Πολυαμίδιο | Polyamide Ζεύγος | Pair

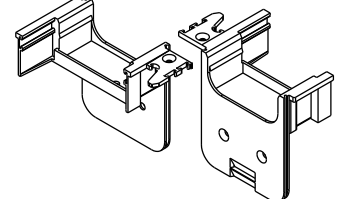

Βάση τάπας αγκίστρου (κοπή 90°)
End cap mount for weathering profile (90° cutting)

311-11-704-03 Μαύρο | Black

Πολυαμίδιο | Polyamide Ζεύγος | Pair

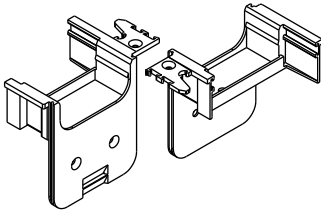

Βάση τάπας αγκίστρου (κοπή 90°)
End cap mount for weathering profile (90° cutting)

311-12-704-03 Μαύρο | Black

Πολυαμίδιο | Polyamide Ζεύγος | Pair

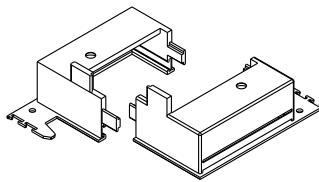

Βάση τάπας αγκίστρου (κοπή 90°)
End cap mount for weathering profile (90° cutting)

311-13-704-03 Μαύρο | Black

Πολυαμίδιο | Polyamide Ζεύγος | Pair

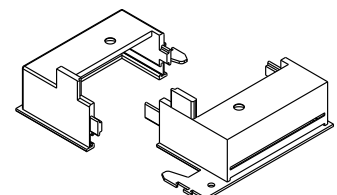

Βάση τάπας αγκίστρου (κοπή 90°)
End cap mount for weathering profile (90° cutting)

311-04-704-03 Μαύρο | Black

EPDM | EPDM Τεμάχιο | Piece

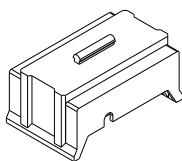

Λάστιχο τάπας αγκίστρου (κάτω)
End cap gasket for weathering profile (down)

311-05-704-03 Μαύρο | Black

Σφουγγάρι | Sponge Τεμάχιο | Piece

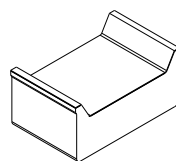

Σφουγγάρι τάπας αγκίστρου (πάνω)
End cap sponge for weathering profile (up)

311-08-704-03 Μαύρο | Black

EPDM | EPDM Τεμάχιο | Piece

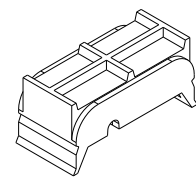

Λάστιχο τάπας αγκίστρου κάτω (κοπή 90°)
End cap gasket for weathering profile down (90° cutting)

311-09-704-03 Μαύρο | Black

Σφουγγάρι | Sponge Τεμάχιο | Piece



Σφουγγάρι τάπας αγκίστρου πάνω (κοπή 90°)
End cap sponge for weathering profile up (90° cutting)

311-14-704-03 Μαύρο | Black

EPDM | EPDM Τεμάχιο | Piece

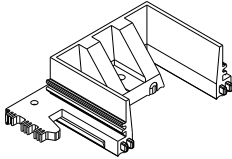

Λάστιχο βάσης τάπας αγκίστρου κάτω (κοπή 90°)
End cap mount gasket for weathering profile down (90° cutting)

311-15-704-03 Μαύρο | Black

EPDM | EPDM Τεμάχιο | Piece



Λάστιχο βάσης τάπας αγκίστρου κάτω (κοπή 90°)
End cap mount gasket for weathering profile down (90° cutting)

311-02-741-03 Δεξιά | Right

Πολυαμίδιο Μαύρο Ζεύγος | Pair
Polyamide Black

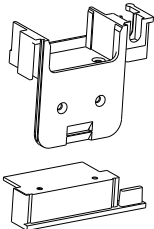

Τάπα αγκίστρου S70741
End cap for weathering profile S70741

311-03-741-03 Αριστερά | Left

Πολυαμίδιο Μαύρο Ζεύγος | Pair
Polyamide Black



Τάπα αγκίστρου S70741
End cap for weathering profile S70741

311-00-741-03 Μαύρο | Black

EPDM | EPDM Ζεύγος | Pair

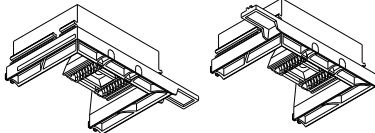

Λάστιχο βάσης τάπας αγκίστρου S70741
End cap mount gasket for S70741 weathering profile

311-00-452-02 Λευκό | White
311-00-452-03 Μαύρο | Black

Πολυαμίδιο | Polyamide Τεμάχιο | Piece



Τάπα απορροής | Weep hole end cap

720-65-017-00 Μαύρο | Black

Πολυαμίδιο | Polyamide Τεμάχιο | Piece



Τάπα εξαερισμού | End cap for ventilation

660-01-745-00

Ατσάλι | Steel Τεμάχιο | Piece



Ελατήριο τηλεσκοπικού αρμοκαλύπτρου
Spring for telescopic trimming profile

660-00-745-03 Μαύρο | Black

Πολυαμίδιο | Polyamide Τεμάχιο | Piece



Γλυσιέρα τηλεσκοπικού αρμοκαλύπτρου
Entry guide for telescopic trimming profile

660-00-749-00

Αλουμίνιο | Aluminium Τεμάχιο | Piece



Κρυφή ασφάλεια φύλλου για χαμηλό οδηγό
Hidden sash security for short frame guide

311-00-736-03 Μαύρο | Black

Πολυαμίδιο | Polyamide Τεμάχιο | Piece



Κλίπ εξωτερικού νεροσταλάκτη για χαμηλό οδηγό
Outer waterproofing profile clip for short frame guide

650-01-450-00

Θερμολάστιχο | Τεμάχιο | Piece
Heat-insulating gasket



Εσωτερικό στόπερ | Inner stopper

415-12-024-03

Πολυαμίδιο | Polyamide | Τεμάχιο | Piece



Στόπερ (16mm από ALUMIL, 18mm από GU)
Stopper (16mm from ALUMIL, 18mm from GU)

313-10-030-00

Μέτρα | Meters

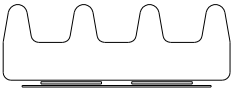

Nomatec 30x10mm / 200

660-00-717-00 Μαύρο | Black

Αλουμίνιο | Aluminium | Τεμάχιο | Piece



Γέφυρα τακαρίσματος | Setting block

290-00-002-00 (2mm πράσινο | green)
290-00-003-00 (3mm καφέ | brown)
290-00-004-00 (4mm κόκκινο | red)
290-00-005-00 (5mm μαύρο | black)

Πολυαμίδιο | Polyamide | Τεμάχιο | Piece



Τακάκι τζαμιού | Setting block

313-12-018-00 (1200x10x18mm)
313-12-020-00 (1200x10x20mm)
313-12-030-00 (1200x10x30mm)

Μέτρα | Meters



Kooltherm

240-70-001-03 Μαύρο | Black

EPDM | EPDM | Μέτρα | Meters



Λάστιχο φύλλου (πάνω) | Sash gasket (up)

255-70-012-03 Μαύρο | Black

EPDM | EPDM | Τεμάχιο | Piece



Βουλκανισμένη γωνία για λάστιχο
240-70-001-03 | Vulcanized corner
for gasket 240-70-001-03

240-70-002-03 Μαύρο | Black

EPDM | EPDM | Μέτρα | Meters



Λάστιχο φύλλου | Sash gasket

255-70-011-03 Μαύρο | Black

EPDM | EPDM | Τεμάχιο | Piece



Βουλκανισμένη γωνία για λάστιχο
240-70-002-03 | Vulcanized corner
for gasket 240-70-002-03

240-70-003-03 Μαύρο | Black

EPDM | EPDM | Μέτρα | Meters



Λάστιχο φύλλου (κάτω) | Sash gasket (down)

255-70-023-03 Μαύρο | Black

EPDM | EPDM | Τεμάχιο | Piece



Βουλκανισμένη γωνία για λάστιχο
240-70-002-03, 240-70-003-03 | Vulcanized
corner for gaskets 240-70-002-03,
240-70-003-03

240-00-312-01 Μαύρο | Black

EPDM | EPDM Μέτρα | Meters



Λάστιχο οδηγών | Frame guide gasket

240-00-462-01 Μαύρο | Black

EPDM | EPDM Μέτρα | Meters



Λάστιχο αγκίστρου
Weathering profile gasket

210-98-000-01 Μαύρο | Black

EPDM | EPDM Μέτρα | Meters



Λάστιχο αγκίστρου
Weathering profile gasket

250-15-513-01 Μαύρο | Black

EPDM | EPDM Μέτρα | Meters



Λάστιχο αρμοκαλύπτρου
Trimming profile gasket

230-94-000-01 Μαύρο | Black

EPDM | EPDM Μέτρα | Meters



Λάστιχο αρμοκαλύπτρου
Trimming profile gasket

220-11-449-12 Γκρι | Grey

PVC | PVC Μέτρα | Meters



Λάστιχο συγκράτησης για πηχάκι
Glazing bead snap gasket

240-70-004-03 Μαύρο | Black

EPDM | EPDM Μέτρα | Meters



Λάστιχο για PVC οδηγών 660-00-702-00
Gasket for frame guides PVC 660-00-702-00

200-01-154-11 Μαύρο | Black

EPDM | EPDM Μέτρα | Meters



Λάστιχο για πηχάκι | Glazing bead gasket

200-70-005-03 Μαύρο | Black

EPDM | EPDM Μέτρα | Meters



Λάστιχο τζαμιού έξω | Outer glazing gasket

200-04-023-01 (2-3mm) Μαύρο | Black
200-04-045-01 (4-5mm) Μαύρο | Black
200-04-067-01 (6-7mm) Μαύρο | Black

EPDM | EPDM Μέτρα | Meters



Λάστιχο τζαμιού μέσα | Inner glazing gasket

200-08-002-01 (2mm) EPDM Μαύρο | Black
200-00-202-03 (2mm) PVC Μαύρο | Black
200-08-003-01 (3mm) EPDM Μαύρο | Black
200-00-203-03 (3mm) PVC Μαύρο | Black
200-08-004-01 (4mm) EPDM Μαύρο | Black
200-00-204-03 (4mm) PVC Μαύρο | Black
200-08-005-01 (5mm) EPDM Μαύρο | Black
200-00-205-03 (5mm) PVC Μαύρο | Black
200-08-006-01 (6mm) EPDM Μαύρο | Black
200-00-206-03 (6mm) PVC Μαύρο | Black
200-08-007-01 (7mm) EPDM Μαύρο | Black
200-00-207-03 (7mm) PVC Μαύρο | Black
200-08-008-01 (8mm) EPDM Μαύρο | Black
200-00-208-03 (8mm) PVC Μαύρο | Black
200-08-010-01 (10mm) EPDM Μαύρο | Black
200-00-210-03 (10mm) PVC Μαύρο | Black

Μέτρα | Meters



Λάστιχο τζαμιού μέσα | Inner glazing gasket

620-69-104-04 (No4) Γκρι Grey
620-69-105-03 (No5) Μαύρο Black
620-69-105-04 (No5) Γκρι Grey
620-69-106-02 (No6) Λευκό White
620-69-106-03 (No6) Μαύρο Black
620-69-106-04 (No6) Γκρι Grey
620-69-107-03 (No7) Μαύρο Black
620-69-107-04 (No7) Γκρι Grey
620-69-108-02 (No8) Λευκό White
620-69-108-03 (No8) Μαύρο Black
620-69-108-04 (No8) Γκρι Grey
620-69-100-02 (No10) Λευκό White
620-69-100-03 (No10) Μαύρο Black
620-69-100-04 (No10) Γκρι Grey

620-69-112-03 (No12) Μαύρο Black
620-69-112-04 (No12) Γκρι Grey
620-69-118-02 (No18) Λευκό White
620-69-118-03 (No18) Μαύρο Black
620-69-118-04 (No18) Γκρι Grey
Μέτρα Meters

Βουρτσάκι απλό Simple brush

620-03-406-03 (No6) Μαύρο Black
620-03-406-04 (No6) Γκρι Grey
620-03-407-03 (No7) Μαύρο Black
620-03-407-04 (No7) Γκρι Grey
Μέτρα Meters

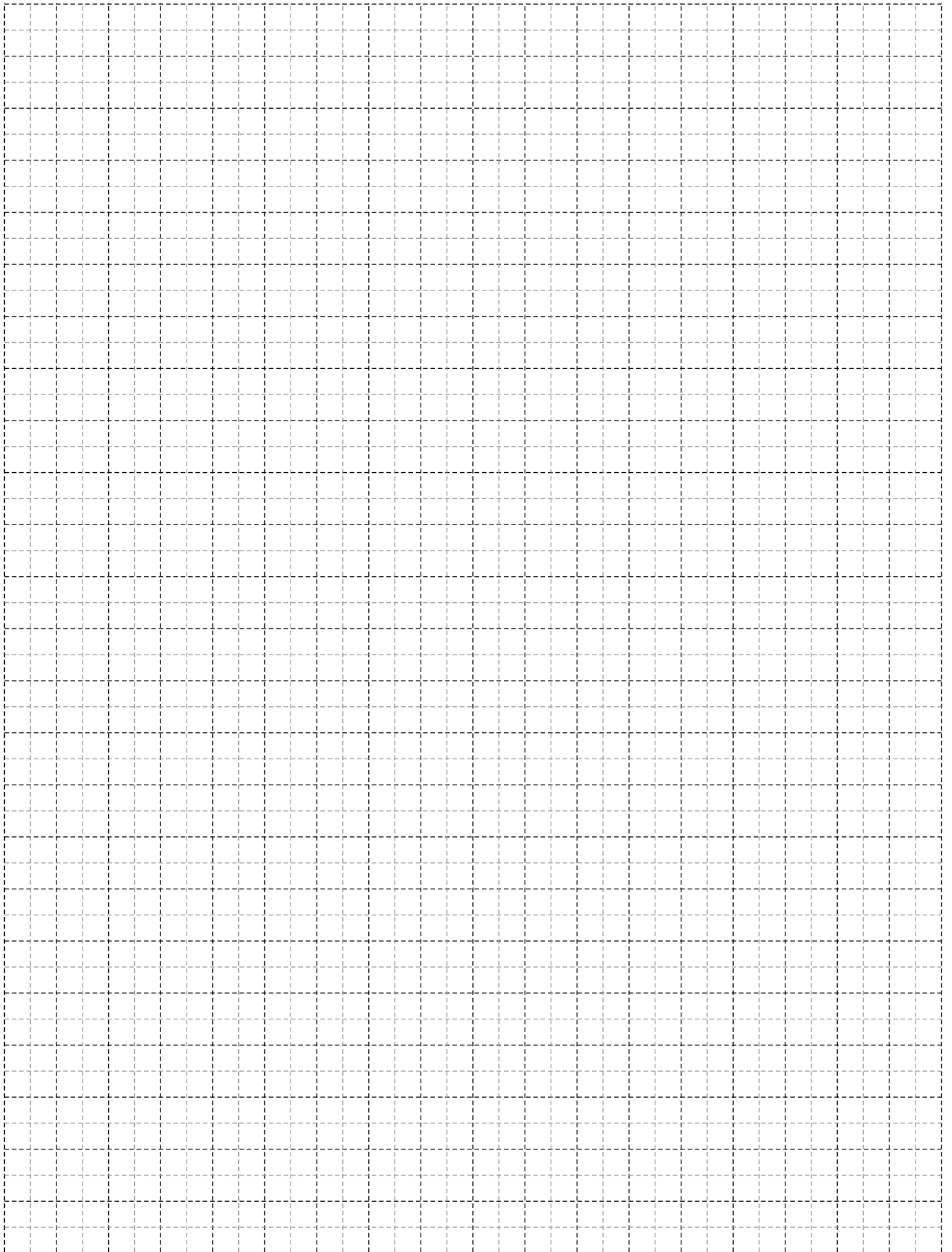
Βουρτσάκι με μεμβράνη Brush with membrane



**Γενικές Πληροφορίες
General Information**

Γενικές Πληροφορίες

1. Το αλουμίνιο ως δομικό υλικό

Με την μέθοδο της διέλασης το αλουμίνιο έχει την δυνατότητα να δημιουργεί πολύπλοκες διατομές με ανοχές ακριβείας. Το αλουμίνιο μπορεί να μορφοποιηθεί σε πραγματικά απεριόριστο αριθμό μοναδικών προφίλ, καθένα από τα οποία ικανοποιεί ειδικές δομικές και αισθητικές απαιτήσεις. Αυτή η ικανότητα του υλικού να προσφέρει απέρριπτες και καλαίσθητες λύσεις σε ιδιαίτερα πολύπλοκα σχεδιαστικά προβλήματα το οδήγησε στην ηγετική θέση που κατέχει σήμερα. Το αλουμίνιο επιλέγεται για το εξωτερικό των κτιρίων γιατί είναι σταθερό, ανθεκτικό στη διάβρωση και ελαφρύ μέταλλο. Μια από τις πιο δελεαστικές ιδιότητες του αλουμινίου για τον μηχανικό, είναι ο καταπληκτικός λόγος αντίστασης/βάρους. Στα 2,7 gr/cm³, το αλουμίνιο είναι 66% πιο ελαφρύ από τον χάλυβα. Επίσης είναι ανθεκτικό σε ψαθυρή θραύση. Όταν γίνεται σύγκριση μεταξύ κατασκευών αλουμινίου και κατασκευών χάλυβα, ο μεγαλύτερος συντελεστής ελαστικότητας του αλουμινίου σημαίνει ότι ο λόγος βάρους 1:2 επιτυγχάνεται εύκολα. Ακόμη, μπορεί να κατεργαστεί με υψηλές ταχύτητες κοπής και οι συγκολλητές συνδέσεις δεν είναι απαραίτητες. Αυτά τα πλεονεκτήματα συμβάλλουν στην μείωση των χρόνων κατασκευής. Τα προφίλ που συνθέτουν τα συστήματα της Alumil είναι από κράμα EN AW 6060 σύμφωνα με το εναρμονισμένο πρότυπο (EN) 755-1. Τα μηχανικά χαρακτηριστικά συμμορφώνονται με το πρότυπο EN 755-2, με συντελεστή ελαστικότητας 70kN/mm². Οι ανοχές βασίζονται στο EN 755-3.

2. Επαφή με άλλα υλικά

2.1 Μέταλλα

Όταν δύο μέταλλα με διαφορετική ηλεκτροαρνητικότητα (electro-negativity) έρχονται σε επαφή σε υγρό περιβάλλον, το πιο ηλεκτροαρνητικό από τα δύο, μέταλλο, υφίσταται μια ηλεκτρική και οξειδωτική τάση. Το αλουμίνιο είναι περισσότερο ηλεκτροαρνητικό συγκρινόμενο με τα άλλα μέταλλα. Ο εκτεθειμένος (απροστάτευτος) χάλυβας, οξειδώνεται και επιτίθεται στο αλουμίνιο. Για να αποφευχθεί η διάβρωση του αλουμινίου, θα πρέπει να τοποθετείται μεταξύ των δύο μετάλλων ένα μονωτικό διαχωριστικό. Αντιθέτως, η επαφή με τον ανοξειδωτο χάλυβα, από όσα γνωρίζουμε μέχρι σήμερα, δεν φαίνεται να βλάπτει το αλουμίνιο. Η επαφή με τον χαλκό και τα κράματά του είναι εξαιρετικά επιζήμια για το αλουμίνιο και η προστασία με επιφανειακή μόνωση αυτών των δύο υλικών απαιτείται. Τέλος και ο μόλυβδος είναι πιο ηλεκτροθετικός από το αλουμίνιο και θα πρέπει να μονώνεται επίσης.

2.2 Ξύλο

Τα περισσότερα είδη ξυλείας δεν έχουν επιβλαβείς επιπτώσεις στο αλουμίνιο. Ορισμένα είδη ξυλείας όμως, όπως η δρύς και η καρυδιά, παράγουν οξέα τα οποία προσβάλλουν και φθείρουν το αλουμίνιο. Αυτά τα φαινόμενα παρατηρούνται κυρίως σε συνθήκες αυξημένης υγρασίας στο περιβάλλον ή όταν το ξύλο δεν είναι αρκετά στεγνό. Συνιστάται η μόνωση με την χρήση ασφαλτούχου χρώματος. Επίσης όταν το ξύλο υποβάλλεται σε επεξεργασίες για την προφύλαξη του από την υγρασία και τα έντομα, θα πρέπει να ελέγχεται ότι οι χημικές ουσίες που χρησιμοποιούνται για την κατεργασία δεν είναι επιβλαβείς για το αλουμίνιο. Προϊόντα που στην σύνθεσή τους περιέχεται στεατικός χαλκός, άλατα υδραργύρου και φθοριούχες ενώσεις, είναι πολύ επιβλαβή για το αλουμίνιο και θα πρέπει να αποφεύγονται.

2.3 Ασβέστης/Τσιμέντο

Σε συνθήκες υγρασίας, ο ασβέστης ή το τσιμέντο αντιδρούν με το αλουμίνιο (ακόμη και όταν είναι ανοδιωμένο) αποκαλύπτοντας επιφανειακές λευκές κηλίδες στην επιφάνεια του μετάλλου μετά τον καθαρισμό. Συνιστάται να προστατεύεται το αλουμίνιο κατά την τοποθέτηση με το προστατευτικό φιλμ της Alumil.

General Information

1. Aluminium as a fabrication material

Aluminium has the capability of being extruded into complex shapes to exact tolerances. Aluminium can be formed into literally thousands of unique profiles, each one able to meet a number of specific structural and aesthetic requirements. It is this capability to provide simple elegant solutions to extremely complex design problems that has led to aluminium's enduring appeal. Aluminium is chosen for outdoor use because it is a stable, corrosion-resistant and light weight metal. One of aluminium's primary appeals to a specifier is its exceptional strength to weight ratio. At 2.7g/cm², aluminium is 66% lighter than steel. It is also far less susceptible to brittle fractures. Indeed, when aluminium and steel structures are compared, aluminium's greater modulus of elasticity means that weight ratios of 1:2 are easily attained. It can also be processed at high cutting speeds and welded connections are not necessary. These advantages help to reduce fabrication time. Alumil constructions are realized with aluminium profiles extruded in the alloy EN AW 6060 according to EN 755-1. The mechanical characteristics conform to the standard EN 755-2, with a modulus of elasticity of 70GPa.

The tolerances are based on EN 755-3.

2. Contact with other materials

2.1 Metals

When two metals of differing electro-negativity values come into contact in humid conditions, an electrical couple is formed giving rise to oxidizing effects at the expense of electro-negative metal of the couple. In order to avoid severe corrosion effects, an insulating barrier should be placed between the two metals. Contact with stainless steel has not been found to be harmful to aluminium to date. Contact with copper and its alloys is extremely harmful to aluminium. It is absolutely necessary to insulate these two metals. Lead should be insulated as well.

2.2 Timber

Most timbers have no harmful effects on aluminium. Some such as walnut however, produce acids which attack and damage aluminium. These effects occur especially in humid conditions or when the timber is not sufficiently dry. Insulation is recommended by using a bituminous paint. When you treat timber against humidity and insects you should check that the chemical substances used in the treatment are not harmful to aluminium. Products containing copper salts, mercury salts, and fluoride compounds are very harmful to aluminium and should be avoided.

2.3 Lime/Cement

In humid conditions, limestone or cement reacts with aluminium (even when anodized) revealing superficial white spots on the surface of the metal after cleaning. It is advisable to protect the aluminium during installation with ALUMIL protective foil.

3. Επιφανειακή επεξεργασία

Είναι διαθέσιμα τα παρακάτω χρώματα:

Αποχρώσεις ανοδίσωσης:

Φυσικό ματ χρώμα
Μπρούτζινο χρώμα
Ειδικές αποχρώσεις ανοδίσωσης

Η διαδικασία ανοδίσωσης γίνεται σύμφωνα με τις προδιαγραφές της EWAA-EURAS.

Χρώματα ηλεκτροστατικής βαφής:

Λευκό
Καφέ
Χρώματα RAL
Χρώματα SABLE

Η διαδικασία της ηλεκτροστατικής βαφής γίνεται σύμφωνα με τις προδιαγραφές της Qualicoat.

4. Αποθήκευση

Για την αποφυγή επιφανειακών φθορών πρέπει να παίρνονται οι παρακάτω προφυλάξεις:

- 4.1 Τα προφίλ να αποθηκεύονται σε χώρο που δεν υπάρχει υγρασία
- 4.2 Να αποφεύγεται οποιαδήποτε επαφή με χάλυβα, προστατεύοντας τα προφίλ με χαρτί συσκευασίας ή πλαστική μεμβράνη. Σε υγρές περιοχές σκουριά και ρινίσματα χάλυβα μπορούν να προκαλέσουν φθορές στην επιφανειακή επεξεργασία.
- 4.3 Τα προφίλ πρέπει να αποθηκεύονται σε οριζόντια θέση με τρόπο που να αποκλείεται η πιθανότητα φθοράς ή γρατσουνίσματος κατά την μετακίνησή τους.
- 4.4 Τα προφίλ να αποθηκεύονται συσκευασμένα.

5. Συντήρηση του αλουμινίου

Τόσο το ανοδιωμένο όσο και το ηλεκτροστατικά βαμμένο αλουμίνιο, πρέπει να καθαρίζονται σε τακτά διαστήματα. Σε ημιαστικές μη παραθαλάσσιες περιοχές που δεν επηρεάζονται από επιθετικά περιβαλλοντικά φαινόμενα όπως ατμοσφαιρική ρύπανση ή αλατώδες περιβάλλον, ο καθαρισμός μπορεί να γίνεται μαζί με τον καθαρισμό των τζαμιών. Για τον καθαρισμό του αλουμινίου συνιστάται η χρήση χλιαρού νερού και ενός «μαλακού» απορρυπαντικού που να μην είναι όξινο και να μην περιέχει αμμωνία. Μετά, πρέπει να ξεβγάζεται επιμελώς με νερό και να στεγνώνεται με ένα μαλακό απορροφητικό πανί. Σε αστικές ή παραθαλάσσιες περιοχές, ο καθαρισμός του αλουμινίου πρέπει να γίνεται πιο συχνά και με πολύ μεγάλη επιμέλεια. Οι επιφάνειες αλουμινίου που δεν εκτίθενται στην βροχή πρέπει να καθαρίζονται με μεγαλύτερη συχνότητα από τις εκτεθειμένες στην βροχή. Αν το νερό και τα μαλακά απορρυπαντικά δεν επαρκούν για τον καλό καθαρισμό του αλουμινίου, υπάρχουν και ειδικά για το αλουμίνιο απορρυπαντικά. Αυτά τα απορρυπαντικά περιέχουν ελαφρώς λειαντικά ψήγματα και μπορούν να χρησιμοποιηθούν σε συνδυασμό με ένα συνθετικό πανί καθαρισμού. Σε όλες τις περιπτώσεις είναι πολύ σημαντικό να ξεπλένονται καλά οι επιφάνειες και να στεγνώνονται επιμελώς, ειδικά οι γωνίες και τα προφίλ που έρχονται σε επαφή με το έδαφος. Για την προστασία και την επιμήκυνση του κύκλου ζωής του αλουμινίου, όλα τα προφίλ που βάφονται στα βαφεία της ALUMIL υποβάλλονται σε βελτιωτική επεξεργασία επιφάνειας SEASIDE CLASS, διαθέσιμο από την ALUMIL.

3. Surface treatment

The following colours are available:

Anodised finish:

Natural colour etched
Bronze colour
Special anodised colours

The anodising process is carried out according to the EWAA-EURAS regulations.

Painted finish:

White
Brown
RAL colours
Sable colours

The painting process is carried out in accordance to Qualicoat regulations.

4. Storage

To avoid superficial damage the following precautions should be taken:

- 4.1 Store the profiles in a dry area
- 4.2 Avoid any contact with steel by protecting the profiles with wrapping paper or plastic foil. In humid areas rust and steel burr can damage the surface finish.
- 4.3 Store the profiles horizontally in such a way as to eliminate the possibility of damaging or scratching the profiles while removing them.
- 4.4 Store the profiles in batches.

5. Aluminium maintenance

Both anodised and painted aluminium should be cleaned on a regular basis. For urban not littoral areas that are not subjected to aggressive elements like air pollution or salty air, it is sufficient to clean the aluminium whenever you clean the glass. Warm water should be used with a dilute of a non-aggressive, non-acetous detergent without ammonia for cleaning the aluminium. Then you should thoroughly rinse the aluminium with clear water and dry using an absorbing cloth. In urban areas or areas near to the sea, the aluminium should be cleaned more often and more thoroughly. Areas that are not exposed to rainfall should be cleaned more frequently than other surfaces. If water and mild detergents are not enough to clean the aluminium fenestrations there are detergents that have been specially developed for aluminium surfaces. These detergents contain light abrasive elements and can be used with a synthetic cleaning cloth. In all cases it is important to completely rinse surfaces with clear water and dry them thoroughly, especially the corners and the bottom profile. In order to protect and increase the life cycle of the aluminium, it may be treated with a very thin clear coat of water resistant film available from ALUMIL.

Χρήσιμα Ευρωπαϊκά πρότυπα και προδιαγραφές | Useful European standards and reference material

EN 10211	Θερμικές γέφυρες σε κτιριακές κατασκευές - Ροές θερμότητας και επιφανειακές θερμοκρασίες - Μέρος 1-2 Thermal bridges in building construction - Heat flows and surface temperatures - Detailed calculations (ISO 10211:2007) Parts 1-2
EN 12020-1	Αλουμίνιο και κράματα αλουμινίου - Διελασμένο προφίλ ακριβείας από κράματα EN AW-6060 και EN AW-6063 - Μέρος 1: Τεχνικές συνθήκες για έλεγχο και παράδοση Aluminium and aluminium alloys - Extruded precision profiles in alloys EN AW-6060 and EN AW-6063 - Part 1: Technical conditions for inspection and delivery
EN 12020-2	Αλουμίνιο και κράματα αλουμινίου - Διελασμένο προφίλ ακριβείας από κράματα EN AW-6060 και EN AW-6063 - Μέρος 2: Ανοχές διαστάσεων και μορφή Aluminium and aluminium alloys - Extruded precision profiles in alloys EN AW-6060 and EN AW-6063 - Part 2: Tolerances on dimensions and form
EN 12046	Δυνάμεις χειρισμού - Μέθοδος δοκιμής - Μέρος 1-2 Operating forces - Test method - Part 1: Windows Part 2: Doors
EN 12152	Υαλοπετάσματα - Αεροδιαπερατότητα - Απαιτήσεις επιδόσεων και ταξινόμηση Curtain walling - Air permeability - Performance requirements and classification
EN 12153	Υαλοπετάσματα - Αεροπερατότητα - Μέθοδος δοκιμής Curtain walling - Air permeability - Test method
EN 12154	Υαλοπετάσματα - Υδατοστεγανότητα - Απαιτήσεις απόδοσης και ταξινόμηση Curtain walling - Watertightness - Performance requirements and classification
EN 12155	Υαλοπετάσματα - Υδατοστεγανότητα - Εργαστηριακή δοκιμή υπό στατική πίεση Curtain walling - Watertightness - Laboratory test under static pressure
EN 12179	Υαλοπετάσματα - Αντίσταση στην ανεμοπίεση - Μέθοδος δοκιμής Curtain walling - Resistance to wind load - Test method
EN 12207	Παράθυρα και πόρτες - Αεροπερατότητα - Ταξινόμηση Windows and doors - Air permeability - Classification
EN 12208	Παράθυρα και πόρτες - Υδατοπερατότητα - Ταξινόμηση Windows and doors - Watertightness - Classification
EN 12210	Παράθυρα και πόρτες - Αντίσταση στην ανεμοπίεση - Ταξινόμηση Windows and doors - Resistance to wind load - Classification
EN 12211	Παράθυρα και πόρτες - Αντίσταση στην ανεμοπίεση - Μέθοδος δοκιμής Windows and doors - Resistance to wind load - Test method
EN 12400	Παράθυρα και πόρτες - Μηχανική ανθεκτικότητα - Απαιτήσεις και ταξινόμηση Windows and pedestrian doors - Mechanical durability - Requirements and classification
EN 12519	Παράθυρα και πόρτες για πεζούς - Ορολογία Windows and pedestrian doors - Terminology
EN 12567	Θερμική απόδοση παραθύρων και θυρών - Προσδιορισμός της θερμικής μετάδοσης με τη μέθοδο θερμής πλάκας - Μέρος 1 Thermal performance of windows and doors - Determination of thermal transmittance by hot box method - Part 1-2
EN 13049	Παράθυρα - Κρούση με μαλακό και βαρύ σώμα - Μέθοδος δοκιμής, απαιτήσεις ασφαλείας και ταξινόμηση Windows - Soft and heavy body impact - Test method, safety requirements and classification
EN 13115	Παράθυρα - Ταξινόμηση μηχανικών ιδιοτήτων - Φορτία που εξασκούνται κάθετα, κατά την στρέψη και κατά την λειτουργία Windows - Classification of mechanical properties - Racking, torsion and operating forces
EN 13141	Αερισμός κτιρίων - Δοκιμές επίδοσης συστατικών μερών / προϊόντων για αερισμό κατοικιών - Μέρος 1-8 Ventilation for buildings - Performance testing of components/products for residential ventilation Parts 1-8

Χρήσιμα Ευρωπαϊκά πρότυπα και προδιαγραφές | Useful European standards and reference material

EN 13123	Παράθυρα, πόρτες και εξώφυλλα - Αντίσταση στις εκρήξεις - Απαιτήσεις και ταξινόμηση - Μέρος 1-2 Windows, doors and shutters - Explosion resistance - Requirements and classification Parts 1-2
EN 13124	Παράθυρα, πόρτες και εξώφυλλα - Αντοχή σε εκρήξεις - Μέθοδοι δοκιμής - Μέρος 1-2 Windows, doors and shutters - Explosion resistance - Test method Parts 1-2
ENV 13420	Παράθυρα - Συμπεριφορά μεταξύ διαφορετικών κλιμάκων - Μέθοδος δοκιμής Windows - Behaviour between different climates - Test method
EN 13501	Ταξινόμηση δομικών προϊόντων και στοιχείων σχετικά με την φωτιά - Μέρος 1-5 Fire classification of construction products and building elements Parts 1-5
EN 13541	Ύαλος για δομική χρήση - Υαλοστάσια ασφαλείας - Δοκιμές για ταξινόμηση της αντίστασης σε πίεση λόγω έκρηξης Glass in building - Security glazing - Testing and classification of resistance against explosion pressure
EN 14351	Παράθυρα και πόρτες - Πρότυπο προϊόντος, χαρακτηριστικά επίδοσης - Μέρος 1: Παράθυρα και εξωτερικά συστήματα θυρών για πεζούς χωρίς χαρακτηριστικά πυραντίστασης ή/και διαρροής καπνού Windows and doors - Product standard, performance characteristics
EN 14600	Συστήματα θυρών και ανοιγόμενα παράθυρα με χαρακτηριστικά πυραντίστασης ή/και ελέγχου καπνού - Απαιτήσεις και ταξινόμηση Doorsets and openable windows with fire resisting and/or smoke control characteristics - Requirements and classification
EN 14608	Παράθυρα - Προσδιορισμός της αντίστασης σε κατακόρυφο φορτίο Windows - Determination of the resistance to racking
EN 14609	Παράθυρα - Προσδιορισμός της αντίστασης σε στατική στρέψη Windows - Determination of the resistance to static torsion



Πνευματικά Δικαιώματα:

Πνευματικά Δικαιώματα © 2012 ALUMIL A.E. Απαγορεύεται η αναδημοσίευση, ολική ή μερική αντιγραφή κειμένων, φωτογραφιών και γενικότερα πληροφοριών που περιέχονται στις σελίδες του εγχειρίδιου και δεν αποτελούν αναδημοσίευση από άλλες πηγές. Όλα τα κείμενα, γραφικά, εικόνες που παρουσιάζονται σε οποιοδήποτε τμήμα του εγχειρίδιου αποτελούν πνευματική ιδιοκτησία του δημιουργού τους. Κάθε αναδημοσίευση, η αναπαραγωγή, σε οποιοδήποτε μέσο, μετά ή άνευ επεξεργασίας, περιεχομένων του εγχειρίδιου χωρίς προηγούμενη έγγραφη άδεια, δεν επιτρέπεται. Η μη επιτρεπτή χρήση του υλικού του εγχειρίδιου σημαίνει αυτόματα καταλογοισμό ευθυνών σύμφωνα με τον Ν. 2121/93 και τους κανόνες διεθνούς δικαίου που ισχύουν στην Ελλάδα.

Αποκρίση Ευθύνης:

Προσπαθούμε να κάνουμε αυτό το εγχειρίδιο και τα περιεχόμενα του αξιόπιστα, αλλά τυχόν ανακρίβειες μπορεί να προκύψουν. Η εταιρεία δεν ευθύνεται για τυπογραφικά λάθη, παραλείψεις και ανακρίβειες σε αυτό το εγχειρίδιο. Οι πληροφορίες σε αυτό το εγχειρίδιο υπόκεινται σε αλλαγή χωρίς προειδοποίηση.

Copyright Notice:

Copyright © 2012 Alumil S.A. All rights reserved. None of the materials provided on this manual may be used, reproduced or transmitted, in whole or in part, in any form or by any means, manual electronic or mechanical, including photocopying, recording or the use of any information storage and retrieval system without permission in writing from the publisher.

Disclaimer of Liability:

In preparation of this manual, every effort has been made to offer the most current, correct, and clearly expressed information possible. Nevertheless, inadvertent errors in information may occur. In particular but without limiting anything here, Alumil S.A. disclaims any responsibility for typing errors and inaccuracy of the information that may be contained in this manual. The information in this manual is subject to change without notice to the User. Alumil S.A. and its authorized agents and dealers make no warranties or representations whatsoever regarding the quality, content, completeness, suitability, adequacy, sequence, accuracy, or expiration of information contained in this manual.